



COMUNE DI GENOVA

DIREZIONE RIQUALIFICAZIONE URBANA

**DETERMINAZIONE DIRIGENZIALE N. 2020-204.0.0.-85**

L'anno 2020 il giorno 10 del mese di agosto il sottoscritto Marasso Ines in qualità di dirigente di Direzione Riqualificazione Urbana, ha adottato la Determinazione Dirigenziale di seguito riportata.

OGGETTO: LAVORI DI RIQUALIFICAZIONE DELL'IMPIANTO SPORTIVO NICO SAPIO – VIA DEI REGGIO, 10 – PEGLI. PRESA D'ATTO DELL'AVVENUTA VALIDAZIONE DEL PROGETTO DEFINITIVO AI SENSI DELL'ART. 26 DEL D.LGS. N. 50/2016, APPROVAZIONE DELLO STESSO ED INDIVIDUAZIONE DELLE MODALITÀ DI GARA PER L'AFFIDAMENTO IN APPALTO TRAMITE PROCEDURA APERTA DELLA PROGETTAZIONE ESECUTIVA E DELL'ESECUZIONE DEI LAVORI, AI SENSI DELL'ART. 59, COMMA 1 BIS, DEL CODICE.  
CUP B35H18006050006 - MOGE 15196 - CIG 8397126795

Adottata il 10/08/2020  
Esecutiva dal 12/08/2020

10/08/2020

MARASSO INES

Sottoscritto digitalmente dal Dirigente Responsabile



COMUNE DI GENOVA

DIREZIONE RIQUALIFICAZIONE URBANA

**DETERMINAZIONE DIRIGENZIALE N. 2020-204.0.0.-85**

OGGETTO: LAVORI DI RIQUALIFICAZIONE DELL'IMPIANTO SPORTIVO NICO SAPIO – VIA DEI REGGIO, 10 – PEGLI. PRESA D'ATTO DELL'AVVENUTA VALIDAZIONE DEL PROGETTO DEFINITIVO AI SENSI DELL'ART. 26 DEL D.LGS. N. 50/2016, APPROVAZIONE DELLO STESSO ED INDIVIDUAZIONE DELLE MODALITÀ DI GARA PER L'AFFIDAMENTO IN APPALTO TRAMITE PROCEDURA APERTA DELLA PROGETTAZIONE ESECUTIVA E DELL'ESECUZIONE DEI LAVORI, AI SENSI DELL'ART. 59, COMMA 1 BIS, DEL CODICE.

CUP B35H18006050006 - MOGE 15196 - CIG 8397126795

IL DIRETTORE RESPONSABILE

**Premesso che:**

- con Deliberazione di Consiglio Comunale n. 11 del 26.02.2020 è stato approvato il Programma Triennale dei Lavori Pubblici 2020-2021-2022, comprensivo dell'intervento in questione;

- con Deliberazione di Giunta Comunale DGC-2019-146 del 23/05/2019, della quale si richiamano le premesse, è stato approvato il Progetto di Fattibilità Tecnica e Economica dell'intervento, redatto dalla Direzione Progettazione;

- gli uffici della Direzione Progettazione e Impiantistica Sportiva hanno redatto il progetto Definitivo che recepisce e sviluppa il precedente livello progettuale di Fattibilità Tecnica Economica, pur con l'aggiornamento del quadro economico derivante dagli approfondimenti effettuati;

- che con determinazione dirigenziale n. 2020-118.0.0.-75 della Direzione Urbanistica il progetto definitivo è stato approvato in linea tecnica, recependo i pareri favorevoli con condizioni, espressi dai Settori comunali, integralmente richiamati e allegati al provvedimento medesimo;

- che l'intervento in oggetto è volto, in sintesi, a trasformare l'edificio esistente in un complesso di interesse sociale e promozionale dell'attività sportiva, in cui possano svolgersi attività propedeutiche, formative e di mantenimento di discipline sportive regolamentate da Federazioni Sportive Nazionali (F.S.N.) e da Discipline Sportive Associate (D.S.A.);

Sottoscritto digitalmente dal Dirigente Responsabile

- con Deliberazione di Giunta Comunale DGC-2020-156 del 16/07/2020, è stato approvato il Progetto Definitivo di cui sopra;

- con la suddetta deliberazione è stato, altresì, approvato il relativo quadro economico, per complessivi Euro 5.400.000,00, dando atto, inoltre, che la spesa verrà finanziata per l'importo di Euro 4.000.000,00 con Fondo Strategico Regionale 2020 e, per l'importo di Euro 1.400.000, con nuovo indebitamento a carico dell'ente.

Premesso altresì che:

- con la citata Deliberazione di Giunta Comunale DGC-2020-156 del 16/07/2020 è stato dato mandato alla Direzione Servizi Finanziari per l'approvazione del provvedimento di devoluzione o, in subordine, per la predisposizione degli atti contrattuali per il ricorso all'indebitamento;

- la Direzione Progettazione ha consegnato il progetto definitivo da porre a base di gara (appalto integrato) e che è stata immediatamente avviata l'attività di verifica e di validazione ai sensi dell'art. 26 del D.Lgs. 50/2016;

- il progetto definitivo, da porre a base di gara ai sensi dell'art. 59, comma 1, del Codice, è composto dalla documentazione di cui all'ELENCO ELABORATI allegato parte integrante e sostanziale alla presente determinazione.

Premesso infine che:

- il progetto definitivo, come sopra costituito, è stato verificato, ai sensi dell'art. 26 del Codice, dalla società NORMATEMPO ITALIA S.R.L. con esito positivo, secondo le risultanze del Rapporto Conclusivo di Verifica in data 03/08/2020, COMM. 20-2144, Prot. 05/08/2020.0233341.E;

- viste le risultanze positive del Rapporto Conclusivo di Verifica del Progetto Definitivo di cui sopra, ed accertata la libera disponibilità di aree e immobili oggetto dei lavori ex art. 31 comma 4, lett. e) del Codice, il Responsabile Unico del Procedimento, in conformità alle disposizioni previste dall'art. 26, comma 8 del Codice, ha provveduto alla validazione del progetto definitivo dei lavori con Verbale di validazione Prot. 07/08/2020.0235082.I in data 05/08/2020 allegato al presente provvedimento quale parte integrante e sostanziale;

- con il suddetto verbale di validazione il Responsabile Unico del Procedimento dà atto del parere favorevole espresso dalla Commissione Impianti Sportivi del CONI nella seduta del 05/08/2020, in fase di formalizzazione;

- detto verbale di validazione costituisce titolo edilizio, ai sensi dell'art. 7, comma 1, lett.c), del D.P.R. 380/2001, essendo intervenuta l'approvazione del progetto definitivo con Deliberazione di Giunta Comunale DGC-2020-156 del 16/07/2020.

Preso atto che:

Sottoscritto digitalmente dal Dirigente Responsabile

- il QUADRO ECONOMICO del progetto in argomento, di importo complessivo pari ad Euro 5.400.000,00 è così articolato:

A IMPORTO LAVORI E PROGETTAZIONE ESECUTIVA			
A.1.1	Lavori A CORPO	1.665.106,29 €	
	IVA 10%	1.497.553,27 €	
	IVA 4%	167.553,02 €	
A.1.2	Lavori A MISURA	2.506.967,40 €	
	IVA 10%	2.244.359,40 €	
	IVA 4%	262.608,00 €	
A.1	Totale importo dei lavori (A.1.1+A.1.2)		4.172.073,69 €
A.2	Progettazione esecutiva compresa inarcassa 4%		98.500,00 €
	Importo soggetto a ribasso (A1.+A.2)	4.270.573,69 €	
A.3	Oneri per la sicurezza non soggetti a ribasso		105.146,63 €
A.4	Lavori in economia non soggetti a ribasso		102.146,18 €
IMPORTO A BASE DI GARA (A.1+A.2+A.3+A.4)			4.477.866,50 €

B SOMME A DISPOSIZIONE DELL'AMMINISTRAZIONE			
B.1	Lavori in economia, previsti in progetto ed esclusi dall'appalto (amianto) IVA e quota incentivo di cui all'articolo 113 del D. Lgs.50/2016 incluse		123.600,00 €
B.2	Rilievi, diagnosi iniziali, accertamenti e indagini		40.000,00 €
B.3	Allacciamento ai pubblici servizi		20.000,00 €
B.4	Imprevisti (max. 8%) ed eventuali costi COVID		60.000,00 €
B.5	Accantonamento di cui all'articolo 113 del D. Lgs.50/2016 (incentivo)		71.645,86 €
B.6	Spese per attività tecnico-amministrative connesse alla progettazione, di supporto al responsabile del procedimento, e di verifica e validazione, CSE		80.400,00 €
B.7	Spese per pubblicità e, ove previsto, per opere artistiche		8.026,76 €

Sottoscritto digitalmente dal Dirigente Responsabile

B.8	Spese per accertamenti di laboratorio e verifiche tecniche previste dal capitolato speciale d'appalto, collaudo tecnico amministrativo, collaudo statico ed altri eventuali collaudi specialistici	41.500,00 €	
TOTALE SOMME A DISPOSIZIONE (B.1+...+B.8)			445.172,62 €

C	I.V.A.		
C.1.1	I.V.A. su Lavori 22%		-
C.1.2	I.V.A. su Lavori 10%		404.770,55 €
C.1.3	I.V.A. su Lavori 4%		17.206,44 €
C.2	I.V.A. su Somme a disposizione dell'Amm. 22%		54.983,89 €
TOTALE IVA (C.1.1+C.1.2+C.1.3+C.2)			476.960,88 €

TOTALE COSTO INTERVENTO (A+B+C)			5.400.000,00 €
---------------------------------	--	--	-------------------

- il quadro economico del progetto definitivo da porre a base di gara, a seguito di affinamenti apportati dai progettisti in merito all'aliquota I.V.A. da applicare alle lavorazioni comprese nell'appalto, contiene una lieve redistribuzione delle somme, rispetto al progetto definitivo approvato dalla Giunta Comunale, con un lieve incremento dell'importo dei lavori a base di gara, reso possibile da un decremento dell'importo delle lavorazioni soggette ad I.V.A. pari al 10% a fronte di un incremento di quelle soggette ad IVA 4%;

- l'intervento è finanziato per l'importo di Euro 4.000.000,00 con Fondo Strategico Regionale 2020 e, per l'importo di Euro 1.400.000, con nuovo indebitamento a carico dell'ente;

- la Giunta Regionale, in data 05/08/2020, con provvedimento 2020-AC-574 ha deliberato:

- la concessione di un contributo di euro 4.000.000,00 in favore del Comune di Genova per la realizzazione degli interventi di riqualificazione dell'impianto sportivo "Nico Sapió", a fronte di un cofinanziamento da parte dello stesso Comune di Genova di euro 1.400.000,00 (importo complessivo dei lavori pari ad euro 5.400.000,00);

- l'autorizzazione della spesa complessiva di euro 4.000.000,00 a valere sulle risorse del capitolo 3722 "Contributi in conto capitale per interventi infrastrutturali per l'impiantistica sportiva a valere sul fondo strategico regionale – L.r. 34/2016, art. 4";

- l'impegno della somma complessiva di euro 4.000.000,00, ai sensi dell'art. 56 del D.Lgs. 118/2011 e ss.mm.ii. a favore del Comune di Genova, a valere sul capitolo 3722 "Contributi in conto capitale per interventi infrastrutturali per l'impiantistica sportiva a valere sul fondo strategico regionale – L.r. 34/2016, art. 4" del Bilancio di previsione della Regione Liguria per gli anni finanziari 2020/2022, con imputazione all'esercizio 2020 come da cronoprogramma seguente: Anno: 2020 - Importo: Euro 4.000.000,00 - Scadenza: 31/12/2020;

Sottoscritto digitalmente dal Dirigente Responsabile

- gli uffici comunali si sono attivati per l'attivazione del mutuo che copre la restante parte della spesa;
- è possibile l'avvio della procedura di gara finalizzata alla realizzazione dell'intervento, subordinando l'aggiudicazione definitiva all'avvenuto perfezionamento del mutuo.

Considerato che:

- in quanto trattasi di progetto unitario, non si ritiene di procedere alla suddivisione dell'appalto in lotti funzionali di cui all'articolo 3, comma 1, lettera qq) del Codice;
- in virtù della natura dell'opera, si ritiene necessario procedere con la stipula di un contratto IN PARTE "A CORPO" E IN PARTE "A MISURA" ai sensi dell'articolo 59, comma 5-bis, del Codice;
- in virtù delle caratteristiche dell'opera è necessario conferire in appalto i lavori medesimi mediante procedura aperta, ai sensi dell'art. 60 del Codice Appalti, avvalendosi della facoltà di riduzione dei termini sino alla metà, secondo quanto previsto dall'art. 36, comma 9, dello stesso Codice Appalti;
- la gara suddetta dovrà essere esperita alle condizioni ed oneri del Capitolato Speciale d'Appalto e dello Schema di Contratto, allegati quali parte integrante del presente provvedimento, e del Capitolato Generale approvato con D.M.LL.PP. 19.04.2000 n.145, per quanto ancora vigente ed in quanto compatibile con le disposizioni del Codice;
- in ragione dell'importo e delle caratteristiche delle lavorazioni si ritiene opportuno procedere all'affidamento dei lavori in argomento con il criterio del minor prezzo, procedendo all'esclusione automatica dalla gara delle offerte che presentano una percentuale di ribasso pari o superiore alla soglia di anomalia individuata ai sensi dell'[articolo 97, commi 2, 2-bis e 2-ter, del decreto legislativo n. 50 del 2016](#).
- in ragione di quanto sopra, è stato redatto apposito disciplinare di gara, che si allega come parte integrante e sostanziale del presente provvedimento.
- i costi stimati della manodopera, ai sensi dell'art 23, comma 16 del Codice, per la sola esecuzione dei lavori, ammontano a Euro 1.616.401,68 pari al 38,74% (importo comprensivo di spese generali ed utili di impresa) e che sono compresi nell'importo complessivo posto a base di gara.

Considerato infine che:

- si ritiene opportuno, nel rispetto dei principi di economicità, efficacia e tempestività di cui all'art. 30 del Codice, che lo svolgimento della procedura aperta avvenga attraverso l'utilizzo della piattaforma telematica accessibile dalla pagina web <https://appalti.comune.genova.it/PortaleAppalti/>.

Dato atto che:

- il presente provvedimento è regolare sotto il profilo tecnico, amministrativo e contabile ai sensi dell'art. 147 bis, comma 1 del D.lgs. 267/2000 (TUEL).

Visti gli artt. 107, 153 comma 5, 192 del Decreto Legislativo 18.8.2000, n. 267;

Sottoscritto digitalmente dal Dirigente Responsabile

Visti gli artt. 77 e 80 dello Statuto del Comune di Genova;  
Visto gli artt. 4, 16 e 17 del D. Lgs. 165/2001;

Vista la Delibera del Consiglio Comunale n. 11 del 26-02-20, immediatamente eseguibile, che approva i documenti previsionali e programmatici 2020/2022;

Vista la Deliberazione della Giunta Comunale n. 61 del 19.3.2020 con la quale è stato approvato il piano esecutivo di gestione 2020/2022;

#### DETERMINA

- 1) di approvare il progetto definitivo, da porre a base di gara, costituito dagli elaborati di cui all'ELENCO ELABORATI allegato al presente provvedimento quale parte integrante e sostanziale, relativo ai lavori di RIQUALIFICAZIONE IMPIANTO SPORTIVO NICO SAPIO – VIA DEI REGGIO, 10 – PEGLI di cui si allegano, come parti integranti del presente provvedimento, Capitolato Speciale d'Appalto, Schema di Contratto e Elenco Prezzi /Lista Lavorazioni;
- 2) di dare atto che in data 05/08/2020 il Responsabile di Procedimento ha sottoscritto il verbale di Validazione Prot. 07/08/2020.0235082.I, redatto ai sensi dell'art. 26 comma 8 del Codice, anch'esso allegato come parte integrante del presente provvedimento;
- 3) di dare atto che, essendo intervenuta l'approvazione del progetto definitivo dei lavori di che trattasi con deliberazione di Giunta Comunale n. DGC-2020-156 del 16/07/2020, con la validazione del progetto definitivo è stato conseguito il necessario titolo edilizio ai sensi dell'art. 7 comma 1, let. c) del DPR 380/2001;
- 4) di approvare la lista delle lavorazioni allegata al presente provvedimento come parte integrante;
- 5) di approvare il disciplinare di gara, allegato alla presente quale parte integrante e sostanziale;
- 6) di dare atto della mancata suddivisione dell'appalto in lotti funzionali, per i motivi di cui in parte narrativa;
- 7) di approvare il quadro economico del progetto definitivo, rimodulato come riportato nelle premesse, per un importo complessivo della spesa di Euro 5.400.000,00 I.V.A. compresa;
- 8) di approvare i lavori previsti dal sopra menzionato progetto definitivo, per un importo stimato dei medesimi, di complessivi € 4.477.866,50 di cui € 105.146,63 per oneri sicurezza non soggetti a ribasso, € 102.146,18 per opere in economia, anch'esse non soggette a ribasso, ed € 98.500,00 per progettazione esecutiva, il tutto oltre I.V.A.;
- 9) di procedere all'esecuzione dei lavori di cui trattasi, tramite contratto in parte "a corpo" e in parte "a misura" ai sensi dell'art. 59, comma 5-bis, del Codice;
- 10) di aggiudicare i lavori sopra descritti mediante procedura aperta, ai sensi dell'art. 60 del Codice Appalti, avvalendosi della facoltà di riduzione dei termini sino alla metà, secondo quanto previsto dall'art. 36, comma 9, dello stesso Codice Appalti;

Sottoscritto digitalmente dal Dirigente Responsabile

11) di utilizzare per l'esperienza della procedura aperta la piattaforma telematica accessibile dalla pagina web <https://appalti.comune.genova.it/PortaleAppalti/>;

12) di utilizzare, quale criterio di aggiudicazione, per le motivazioni di cui in premessa, il criterio del minor prezzo, procedendo all'esclusione automatica dalla gara delle offerte che presentano una percentuale di ribasso pari o superiore alla soglia di anomalia individuata ai sensi dell'[articolo 97, commi 2, 2-bis e 2-ter, del decreto legislativo n. 50 del 2016](#);

13) di subordinare l'affidamento dei lavori alla formale contrazione del mutuo, per un importo di Euro 1.400.000,00 entro il termine di nove mesi dalla pubblicazione del bando di gara;

14) di provvedere a cura della Direzione Stazione Unica Appaltante del Comune, per l'espletamento degli adempimenti relativi alle procedure di gara, di aggiudicazione e di stipula del contratto di appalto;

15) di dare atto che la spesa di Euro 5.400.000,00 è finanziata per l'importo di Euro 4.000.000,00 con contributo concesso da Regione Liguria con provvedimento 2020-AC-574 a valere su Fondo Strategico Regionale 2020 (L.r. 34/2016, art. 4) e, per l'importo di Euro 1.400.000,00 con nuovo indebitamento a carico dell'ente con mutuo da contrarre nel 2020;

16) di accertare l'importo di euro 4.000.000,00 al capitolo 74016 CdC 2850.8.04 "Contributi dalla Regione per investimenti-Impianti sportivi" crono 2020/223 - **ACC 2020/1561**;

17) di prenotare l'importo complessivo di euro 5.400.000,00 al capitolo 76353 C.d.C. 2850.8.04 "Ristrutturazioni ed ampliamenti – impianti sportivi" P.d.C. 2.2.1.9.16 nel modo seguente:

euro 1.400.000,00 crono 2020/364 in quota lavori così suddiviso:

- euro 700.000,00 a bilancio 2021 (**imp. 2021/468**)

- euro 700.000,00 a bilancio 2022 (**imp. 2022/138**);

euro 4.000.000,00 crono 2020/223 suddiviso come nel seguito:

in quota lavori euro 3.554.827,38 ( su imponibile 4.047.705,48 per euro 404.770,55 IVA 10% e su imponibile euro 430.161,02 euro 17.206,44 IVA 4%) **IMPE (2020/10234)**

in quota somme a disposizione e spese tecniche euro 365.500,00 **IMPE (2020/10236)**

in quota spese per pubblicità euro 8.026,76 (**IMPE 2020/10237**)

in quota incentivo (Accantonamento di cui all'articolo 113 D. Lgs.50/2016) euro 71.645,86:  
quota 80% comma 3 **IMPE (2020/10238)**

18) di accertare l'importo di Euro 71.645,86 sul capitolo 50026 \*Fondi incentivanti pdc 3.5.99.2.1 CdC 143 **ACC 2020/1563**/;

19) di provvedere all'immediata emissione dell'atto di liquidazione e contestualmente relativa richiesta di reversale sui capitoli di cui al punto precedente;

Sottoscritto digitalmente dal Dirigente Responsabile



- 20) di provvedere all'inoltro della presente DD alla Direzione Sviluppo del Personale e formazione affinché provveda all'iscrizione delle somme sui pertinenti capitoli di spesa e alle successive operazioni gestionali sugli stessi;
- 21) di autorizzare la liquidazione della spesa mediante emissione di atti di liquidazione digitale in ragione dell'effettivo andamento dei lavori, nei limiti di spesa di cui al provvedimento di affidamento dell'incarico in argomento;
- 22) di dare mandato alla Direzione Ragioneria per la predisposizione degli atti contrattuali relativi alle procedure di ricorso all'indebitamento;
- 23) di dare atto dell'avvenuto accertamento dell'insussistenza di situazioni di conflitto di interessi ai sensi dell'art. 42 D.Lgs. 50/2016 e art. 6 bis L. 241/1990;
- 24) di provvedere a cura della Direzione Stazione Unica Appaltante del Comune alla pubblicazione del presente provvedimento sul profilo del Comune, alla sezione "Amministrazione Trasparente", ai sensi dell'art. 29 del Codice;
- 25) di dare atto che il presente provvedimento è stato redatto nel rispetto della normativa sulla tutela dei dati personali.

IL DIRETTORE  
Arch. Ines Marasso



COMUNE DI GENOVA

ALLEGATO ALLA DETERMINAZIONE DIRIGENZIALE N. 2020-204.0.0.-85  
AD OGGETTO

LAVORI DI RIQUALIFICAZIONE DELL'IMPIANTO SPORTIVO NICO SAPIO – VIA DEI REGGIO, 10 – PEGLI. PRESA D'ATTO DELL'AVVENUTA VALIDAZIONE DEL PROGETTO DEFINITIVO AI SENSI DELL'ART. 26 DEL D.LGS. N. 50/2016, APPROVAZIONE DELLO STESSO ED INDIVIDUAZIONE DELLE MODALITÀ DI GARA PER L'AFFIDAMENTO IN APPALTO TRAMITE PROCEDURA APERTA DELLA PROGETTAZIONE ESECUTIVA E DELL'ESECUZIONE DEI LAVORI, AI SENSI DELL'ART. 59, COMMA 1 BIS, DEL CODICE. CUP B35H18006050006 - MOGE 15196 - CIG 8397126795

**Ai sensi e per gli effetti dell'articolo 183, comma 7, D.L.gs 267/2000 e s.s.m . si appone visto di regolarità contabile. La copertura finanziaria è subordinata alla contrazione del mutuo.**

Il Responsabile del Servizio Finanziario  
Dott.ssa Magda Marchese

Sottoscritto digitalmente dal Dirigente Responsabile

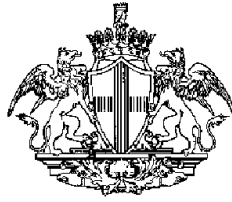

COMUNE DI GENOVA

## **CAPITOLATO SPECIALE D'APPALTO**

**OGGETTO: lavori di riqualificazione dell'impianto sportivo Nico Sapia, sito in Via dei Reggio 10, Genova.**

MOGE: 15196

**Il redattore del CSA:**

Geom. Giuseppe SGORBINI

**Il progettista:**

Arch. Marco BERTOLINI

**Il Responsabile Unico del Procedimento:**

Arch. Ines MARASSO

*Genova li, 10/08/2020*

## **PARTE PRIMA DESCRIZIONE DELLE LAVORAZIONI**

### **Art. 1 - Oggetto dell'appalto**

1. L'appalto, "integrato parte a corpo e parte a misura", consiste nella progettazione esecutiva e nell'esecuzione di tutti i relativi lavori e forniture necessari per i lavori di riqualificazione dell'impianto sportivo Nico Sapio, sito in Via dei Reggio 10, Genova.
2. Sono compresi nell'appalto tutti i lavori, le prestazioni, le forniture e le provviste necessarie per dare il lavoro completamente compiuto e secondo le condizioni stabilite dal presente capitolato speciale d'appalto, con le caratteristiche tecniche, qualitative e quantitative previste dal progetto.

### **Art. 2 - Definizione economica dell'appalto**

1. L'importo complessivo stimato dei lavori e delle forniture compresi nell'appalto ammonta a 4.172.073,69 EURO (diconsi Euro quattromilionicentosesttantaduemilasettantatre/sessantatove), come dal seguente prospetto:

<b>A</b>	<b><u>Lavori a misura</u></b>	-	<b>Importo</b>	
	<b>Opere Edili</b>	-	-	
A.1	Trasporti e oneri di scarica	Euro	143.706,74	
A.2	Demolizioni e smontaggi	Euro	261.773,89	
A.3	Scavi, rilevati, reinterri	Euro	36.431,98	
A.4	Murature, tramezze	Euro	85.242,22	
A.5	Intonaci e controsoffittature	Euro	125.100,31	
A.6	Opere strutturali	Euro	187.491,34	
A.7	Coibentazioni e isolamenti termoacustici	Euro	41.255,40	
A.8	Coibentazione pareti esterne	Euro	158.853,49	
A.9	Pavimentazione esterna	Euro	83.124,28	
A.10	Opere in ferro	Euro	62.824,45	
A.11	Coloriture e verniciature	Euro	77.886,43	
A.12	Sistemazioni a verde	Euro	7.009,58	
A.13	Ponteggiature e affini (quota soggetta a ribasso)	Euro	7.965,68	
A.14	Rete acque bianche	Euro	4.538,60	
	<b>Impianti</b>			
A.15	Impianti elettrici e speciali	Euro	380.582,91	
A.16	Impianti meccanici	Euro	843.180,10	
	<b>Totale lavori a misura</b>	Euro	<b>2.506.967,40</b>	
<b>B</b>	<b><u>Lavori a corpo</u></b>	-	-	<b>% su B</b>
	<b>Opere Edili</b>	-	-	-
B.1	Demolizione copertura corpo C	Euro	124.100,00	7,45%
B.2	Copertura corpo C	Euro	327.339,16	19,66%
B.3	Opere in legno	Euro	25.392,07	1,52%
B.4	Casseforme, cemento armato, armatura	Euro	246.232,42	14,79%
B.5	Massetti	Euro	106.099,91	6,37%
B.6	Pendenze	Euro	36.842,18	2,21%
B.7	Pavimenti	Euro	165.176,36	9,92%
B.8	Rivestimenti	Euro	27.064,06	1,63%
B.9	Impermeabilizzazioni e lattonerie	Euro	151.354,58	9,09%
B.10	Strutture in c.a. esterne	Euro	52.457,46	3,15%
B.11	Serramenti interni	Euro	55.982,50	3,36%
B.12	Serramenti esterni	Euro	286.514,56	17,21%
B.13	Impianto idraulico sanitari	Euro	60.551,03	3,64%
	<b>Totale lavori a corpo</b>	Euro	<b>1.665.106,29</b>	<b>100,00%</b>
	<b>Totale lavori (A+B)</b>	Euro	<b>4.172.073,69</b>	
<b>C</b>	Progettazione Esecutiva	Euro	<b>98.500,00</b>	
<b>D</b>	Oneri per la sicurezza	Euro	<b>105.146,63</b>	
<b>E</b>	Opere in economia	Euro	<b>102.146,18</b>	
<b>F</b>	<b>Totale complessivo (A+B+C+D+E)</b>	Euro	<b>4.477.866,50</b>	

2. La quota riferita al costo della mano d'opera, dedotta dal prezzario della Regione Liguria anno 2020, **1.616.401,68 EURO** (unmilioneiseicentosedicimilaquattrocentouno/sessantotto) corrispondente al 38,74 % (trentotto/settantaquattro per cento) dell'importo lavori, escluse le opere in economia, al lordo delle spese generali e utili d'impresa.
3. Gli oneri di cui al precedente punto D sono stati determinati ai sensi del punto 4, allegato XV del D. Lgs. 9 aprile 2008 n. 81 e individuano la parte del costo dell'opera da non assoggettare a ribasso nelle offerte delle imprese esecutrici.
4. L'ammontare del punto D rappresenta la stima dei costi della sicurezza e sarà liquidato analiticamente a misura sulla base di quanto effettivamente eseguito o sostenuto, rinunciando ad ogni pretesa per quello non attuato.
5. Il presente appalto verrà aggiudicato ai sensi dell'art. 95 del D. Lgs. 50/2016 - Codice dei contratti pubblici (d'ora innanzi denominato il Codice), sulla base del miglior rapporto "qualità-prezzo" secondo i criteri di valutazione dettagliati nel disciplinare di gara. Con particolare riferimento all'elemento prezzo, il concorrente dovrà compilare il documento denominato "Lista delle lavorazioni e forniture", ritirabile presso la stazione appaltante in originale.  
Le quantità e i prezzi riportati nella "Lista delle lavorazioni e forniture", relativi alla parte dei "lavori a corpo" posta a base di gara hanno effetto ai soli fini dell'aggiudicazione.  
Prima della formulazione dell'offerta, il concorrente ha l'obbligo di controllare le voci riportate nella lista attraverso l'esame degli elaborati progettuali, comprendenti anche il computo metrico estimativo, posti in visione ed acquisibili. In esito a tale verifica, per la sola parte riguardante i "lavori a corpo", il concorrente è tenuto ad integrare o ridurre le quantità che valuta carenti o eccessive e ad inserire le voci e relative quantità che ritiene mancanti, rispetto a quanto previsto negli elaborati grafici e nel capitolato speciale nonché negli altri documenti che è previsto facciano parte integrante del contratto, alle quali applica i prezzi unitari che ritiene di offrire. L'offerta va inoltre accompagnata, da una dichiarazione di presa d'atto che l'indicazione delle voci e delle quantità non ha effetto sull'importo complessivo dell'offerta che, seppure determinato attraverso l'applicazione dei prezzi unitari offerti alle quantità delle varie lavorazioni, resta fisso ed invariabile. Nel caso di discordanza dei prezzi unitari offerti prevale il prezzo indicato in lettere. Il modulo è sottoscritto in ciascun foglio dal concorrente e non può presentare correzioni che non sono da lui stesso espressamente confermate e sottoscritte.  
La stazione appaltante, prima dell'aggiudicazione definitiva, procede alla verifica dei conteggi presentati dall'affidatario tenendo per validi e immutabili i prezzi unitari e correggendo, ove si riscontrino errori di calcolo, i prodotti o le somme. In caso di discordanza fra il prezzo complessivo risultante da tale verifica e quello dipendente dal ribasso percentuale offerto tutti i prezzi unitari sono corretti in modo lineare in base alla percentuale di discordanza. I prezzi unitari offerti, eventualmente corretti, costituiscono l'elenco dei prezzi unitari contrattuali.  
Il ribasso percentuale è calcolato utilizzando la seguente formula:  
R = percentuale di ribasso  
P(g) = Importo su cui calcolare il ribasso % offerto = Punto A  
P(o) = Prezzo offerto  
$$R = [P(g) - P(o)] / P(g)$$

### **Art. 3 - Definizione tecnica dell'oggetto dell'appalto**

1. Il contratto è stipulato in parte "a corpo" e in parte "a misura" ai sensi dell'art. 59, comma 5 - bis e dell'art. 3, lettera eeeee) del Codice.
2. Il contratto prevede l'affidamento della **progettazione esecutiva e dell'esecuzione di lavori** sulla base del progetto definitivo dell'amministrazione aggiudicatrice ai sensi dell'art. 59, comma 1 - bis del codice.
3. Le opere, oggetto dell'appalto, interessano la riqualificazione dell'impianto sportivo Nico Sapio, sito in Via dei Raggio 10, Genova, il tutto come meglio descritto nei documenti di cui all'art. 6 del presente CSA.

## Art. 4 - Qualificazione

Ai fini della qualificazione dell'impresa, per l'esecuzione dei lavori di cui al presente capitolato, si specifica quanto segue:

<b>CATEGORIA prevalente</b>	<b>IMPORTO</b>	<b>%</b>
<b>OG1</b>	<b>€ 2.995.615,09</b>	<b>68,40 %</b>
<b>CATEGORIE scorporabili</b>		
<b>OS28</b>	<b>€ 650.437,27</b>	<b>14,85 %</b>
<b>OS30</b>	<b>€ 380.582,91</b>	<b>8,69 %</b>
<b>OS32</b>	<b>€ 352.731,23</b>	<b>8,06 %</b>
<b>TOTALE (esclusa progettazione esecutiva)</b>	<b>€ 4.379.366,50</b>	<b>100,00 %</b>

1. Le imprese partecipanti dovranno possedere la qualificazione SOA nella categoria prevalente OG1.
2. I lavori appartenenti alle categorie scorporabili superiori a 150.000,00 dovranno essere in possesso di qualificazione SOA.
3. Le categorie scorporabili e/o superspecialistiche diverse da quella prevalente, di importo inferiore al 10% dell'importo totale dei lavori e inferiori a 150.000,00, possono essere realizzati dall'appaltatore qualora sia in possesso dei requisiti di qualificazione per la relativa categoria; qualora non in possesso essi devono essere realizzati per intero da un'impresa subappaltatrice in possesso di adeguata qualificazione; l'impresa subappaltatrice deve essere in possesso dei requisiti di cui all'art. 90 del d.P.R. 5 ottobre 2010 n.° 207.
4. A tal fine si indicano di seguito le qualifiche e le attrezzature minime necessarie per le categorie:

Adeguata attrezzatura tecnica, ai sensi dell'art. 90, comma 1, lett. c), D.P.R. 207/2010:

### **OG1:**

- Autocarri;
- Automezzi attrezzati;
- Mezzi d'opera;
- Montacarichi;
- Compressori;
- Betoniera;
- Gruppo elettrogeno.

### **OS28:**

- Automezzi attrezzati;
- Saldatrici elettriche e ossiacetileniche;
- Montacarichi;
- Mezzi d'opera;
- Generatore;
- Gruppo elettrogeno.

Adeguata attrezzatura tecnica, ai sensi dell'art. 92, comma 7, D.P.R. 207/2010, per le lavorazioni rientranti nelle S.I.O.S.:

### **OS30:**

- Automezzi attrezzati;
- Saldatrici elettriche;
- Montacarichi;
- Mezzi d'opera;
- Generatore;
- Utensili specifici per impiantisti elettrici.

**OS32:**

- Automezzi attrezzati;
- Montacarichi;
- Mezzi d'opera;
- Generatore;
- Utensili specifici per la lavorazione del legno.

**Art. 5 - Interpretazione del progetto**

In caso di discordanza tra i vari elaborati di progetto vale la soluzione più aderente alle finalità per le quali il lavoro è stato progettato e comunque quella meglio rispondente ai criteri di ragionevolezza e di buona tecnica esecutiva.

**Art. 6 - Documenti che fanno parte del contratto**

1. Fanno parte integrante e sostanziale del contratto d'appalto, ancorché non materialmente allegati:
  - a) il capitolato generale d'appalto approvato con decreto ministeriale 19 aprile 2000, n. 145, per quanto ancora in vigore;
  - b) il Decreto in data 07 marzo 2018 n. 49 del Ministero Infrastrutture e Trasporti "Approvazione delle linee guida sulle modalità di svolgimento delle funzioni di direttore dei lavori e di direttore dell'esecuzione";
  - c) tutti gli elaborati progettuali sotto elencati:
    - **progetto architettonico:**
      - 03.07.C DAr R01 rev01: Relazione Generale
      - 03.07.C DAr R02 rev01: Relazione Tecnica
      - 03.07.C DAr R03 rev00: Piano di Manutenzione Opere Edili
      - 03.07.C DAr T01 rev02: Stato Attuale – Planimetria Generale
      - 03.07.C DAr T02 rev02: Stato Attuale – Pianta Piano Seminterrato
      - 03.07.C DAr T03 rev01: Stato Attuale – Pianta Piano Terra
      - 03.07.C DAr T04 rev01: Stato Attuale – Prospetti
      - 03.07.C DAr T05 rev01: Stato Attuale – Sezioni
      - 03.07.C DAr T06 rev01: Stato Attuale – Dati Progetto
      - 03.07.C DAr T07 rev02: Progetto – Planimetria Generale
      - 03.07.C DAr T08 rev02: Progetto – Pianta Piano Seminterrato
      - 03.07.C DAr T09 rev02: Progetto – Pianta Piano Terra
      - 03.07.C DAr T10 rev01: Progetto – Prospetti
      - 03.07.C DAr T11 rev01: Progetto – Sezioni
      - 03.07.C DAr T12 rev01: Progetto – Dati Progetto
      - 03.07.C DAr T13 rev02: Confronto – Planimetria Generale
      - 03.07.C DAr T14 rev01: Confronto – Pianta Piano Seminterrato
      - 03.07.C DAr T15 rev01: Confronto – Pianta Piano Terra
      - 03.07.C DAr T16 rev01: Confronto – Prospetti
      - 03.07.C DAr T17 rev01: Confronto – Sezioni
      - 03.07.C DAr T18 rev01: Particolari – Abaco serramenti
      - 03.07.C DAr T19 rev01: Particolari – Rete smaltimento acque bianche
      - 03.07.C DAr T20 rev02: Particolari – Sezioni dettaglio strutture opache
      - 03.07.C DAr T21 rev01: Particolari – Schemi locali igienici
      - 03.07.C DAr T22 rev01: Particolari – Dettaglio accessibilità
    - **progetto prevenzione incendi:**
      - 03.07.C DPi R01 rev00: Relazione Tecnica Prevenzione Incendi
      - 03.07.C DPi T01 rev00: Elaborato Grafico
    - **geologia:**
      - 03.07.C DGeo R01 rev01: Relazione Geologica



**- progetto strutturale (documenti propedeutici):**

03.07.C DSt RP01 rev00: Report indagini in situ su strutture esistenti (1° campagna)

03.07.C DSt RP02 rev00: Report indagini in situ presso locale incendiato (2° campagna)

03.07.C DSt RP03 rev00: Report prove ecometriche su pali di fondazione

**- documenti generali (documenti propedeutici):**

03.07.C DGn RP01 rev00: Relazione acustica

**- progetto strutturale:**

03.07.C DSt R01 rev01: Relazione illustrativa generale

03.07.C DSt R02 rev01: Relazione strutture nuove + Allegati

03.07.C DSt R03 rev01: Relazione sulle strutture esistenti + Allegati

03.07.C DSt R04 rev01: Relazione sui materiali di rinforzo (strutture esistenti)

03.07.C DSt R05 rev01: Relazione sulla valutazione della sicurezza: plinti esistenti

03.07.C DSt R06 rev00: Relazione sullo stato di consistenza del locale incendiato

03.07.C DSt T01 rev00: Stato di fatto - Carpenteria corpo C - Carpenteria e armature plinto

03.07.C DSt T02 rev01: Stato di progetto - Carp. corpo C - Intervento di incamiciatura colonne

03.07.C DSt T03 rev00: Stato di fatto - Corpi A-B - Solai copertura: indagini e analisi di degrado

03.07.C DSt T04 rev00: Stato di fatto - Corpi A-B - Carpenteria corpo A - piante e sezione

03.07.C DSt T05 rev00: Stato di fatto - Corpi A-B - Carpenteria corpo B - piante e sezione

03.07.C DSt T06 rev01: Stato di fatto - Corpi A-B - Armature solai copertura

03.07.C DSt T07 rev00: Stato di fatto - Corpi A-B - Armature solai copertura

03.07.C DSt T08 rev00: Stato di fatto - Corpi A-B - Armature travi di copertura

03.07.C DSt T09 rev00: Stato di fatto - Palestra - Carpenteria: piante e sezioni

03.07.C DSt T10 rev00: Stato di fatto - Palestra - Armature in elevazione: sez. tipiche

03.07.C DSt T11 rev01: Stato di progetto - Corpi A-B Interventi consolidamento solai cop.

03.07.C DSt T12 rev01: Stato di progetto - Corpo B - Sostituzione solaio loc. tecn. di cop. seminterrato

03.07.C DSt T13 rev01: Stato di progetto - Gradinate e corpi laterali - Carpenteria: piante fondazioni

03.07.C DSt T14 rev01: Stato di progetto - Gradinate e corpi laterali - Carpenteria: piante solai e sezione longitudinale 9-9

03.07.C DSt T15 rev01: Stato di progetto - Gradinate e corpi laterali - Carpenteria: sezioni longitudinali 10-10 e 11-11

03.07.C DSt T16 rev01: Stato di progetto - Gradinate e corpi laterali - Carpenteria: sezioni trasversali

03.07.C DSt T17 rev01: Stato di progetto - Carpenteria: tipico rampe

**- progetto strutturale nuova copertura:**

03.07.C DSt R08 rev01: Relazione Tecnica Generale – Sismica – Materiali impiegati – Calcolo strutturale – Piano di manutenzione

03.07.C DSt R09 rev01: Relazione sulla risoluzione delle interferenze

03.07.C DSt R10 rev01: Relazione sulla gestione materie

03.07.C DSt R11 rev01: Disciplinare descrittivo e prestazionale degli elementi tecnici

03.07.C DSt R12 rev01: Documento integrativo relativo alla posa dei pannelli fotovoltaici in copertura

03.07.C DSt R13 rev01: Computo metrico estimativo

03.07.C DSt R14 rev01: Elenco prezzi unitari

03.07.C DSt R15 rev01: Analisi prezzi

03.07.C DSt T18 rev01: Pianta delle strutture di copertura

03.07.C DSt T19 rev01: Prospetto delle strutture lato Nord, Sezione B-B

03.07.C DSt T20 rev01: Particolari unioni di copertura

**- progetto delle demolizioni:**

03.07.C DSt R07 rev00: Relazione sulle Demolizioni (copertura corpo C)

**- impianti (documenti propedeutici):**

03.07.C DI RP01 rev00: Rapporto di Diagnosi Energetica con allegati (Relazione di calcolo ante - Relazione di calcolo post - Certificato CTI software)

**- progetto impianti meccanici:**

03.07.C DIM R01 rev03: Computo Metrico Estimativo

03.07.C DIM R02 rev03: Elenco Prezzi

03.07.C DIM R03 rev03: Analisi Prezzi

03.07.C DIM R04 rev03: Computo Metrico Estimativo con Incidenza della Manodopera

03.07.C DIM R05 rev03: Computo Metrico

03.07.C DIM R06 rev03: Relazione specialistica impianti meccanici

03.07.C DIM R07 rev02: Relazione ex Legge 10

03.07.C DIM R09 rev00: Piano di manutenzione dell'opera impianti meccanici

03.07.C DIM T01 rev02: Planimetria impianto climatizzazione pavimento radiante

03.07.C DIM T02 rev03: Planimetria e sezioni impianto aeraulico

03.07.C DIM T03 rev03: Planimetria impianto adduzione e distribuzione acqua calda e fredda – Piano Seminterrato

03.07.C DIM T04 rev03: Planimetria impianto adduzione e distribuzione acqua calda e fredda – Piano Terra

03.07.C DIM T05 rev03: Planimetria impianto adduzione e distribuzione acqua calda e fredda – Copertura

03.07.C DIM T06 rev 02: Schema impianto produzione ACS

03.07.C DIM T07 rev03: Planimetria impianto scarico acque interne – Piano Terra

03.07.C DIM T08 rev03: Planimetria impianto geotermico

03.07.C DIM T09 rev03: Schema impianto di climatizzazione

03.07.C DIM T10 rev02: Planimetria con stratigrafie allegata a Legge 10

03.07.C DIM T11 rev02: Planimetria impianto idrico antincendio

03.07.C DIM T12 rev02: Planimetria impianto scarico acque interne – Copertura

03.07.C DIM R08 rev02: Relazione Contenuti Ambientali Minimi

**- progetto impianti elettrici e speciali:**

03.07.C DIE R01 rev03: Computo Metrico Estimativo

03.07.C DIE R02 rev03: Elenco Prezzi

03.07.C DIE R03 rev03: Analisi Prezzi

03.07.C DIE R04 rev03: Computo Metrico Estimativo con Incidenza della Manodopera

03.07.C DIE R05 rev03: Computo Metrico

03.07.C DIE R06 rev03: Relazione specialistica impianti elettrici e speciali

03.07.C DIE R07 rev00: Piano di manutenzione dell'opera impianti elettrici e speciali

03.07.C DIE R08 rev00: Disciplinare descrittivo e prestazionale degli impianti elettrici e speciali

03.07.C DIE T01 rev03: Planimetria impianto IRAI – Piano Terreno e Seminterrato

03.07.C DIE T02 rev03: Schema unifilare impianto IRAI

03.07.C DIE T03 rev03: Planimetria impianto elettrico – Piano Terreno e Seminterrato

03.07.C DIE T04 rev03: Planimetria impianto elettrico – Piano Copertura

03.07.C DIE T05 rev03: Schema unifilare impianto elettrico

03.07.C DIE T06 rev02: Schema a blocchi impianto elettrico

03.07.C DIE T07 rev03: Schema impianto fotovoltaico

03.07.C DIE T08 rev02: Schema rete dati e fonia

03.07.C DIE T09 rev02: Schema impianto TVCC

03.07.C DIE T10 rev02: Schema impianto diffusione sonora

**- elaborati generali:**

03.07.C DGn R01 rev01: Quadro Economico

03.07.C DGn R02 rev01: Computo Metrico Opere Edili

03.07.C DGn R03 rev00: Computo Metrico Sicurezza  
 03.07.C DGn R04 rev01: Computo Metrico Estimativo Opere Edili  
 03.07.C DGn R05 rev00: Computo Metrico Estimativo Sicurezza  
 03.07.C DGn R06 rev01: Elenco Prezzi Opere Edili  
 03.07.C DGn R07 rev00: Elenco Prezzi Sicurezza  
 03.07.C DGn R08 rev01: Analisi Prezzi Opere Edili  
 03.07.C DGn R09 rev00: Cronoprogramma  
 03.07.C DGn R10 rev02: Capitolato Speciale d'Appalto  
 03.07.C DGn R11 rev00: Piano di Sicurezza e Coordinamento e Allegati  
 03.07.C DGn R12 rev00: Fascicolo dell'Opera  
 03.07.C DGn R13 rev01: Calcolo Incidenza della Mano d'Opera  
 03.07.C DGn R14 rev01: Schema di Contratto

**elaborati generali riepilogativi completi:**

03.07.C DGnr R01 rev01: Computo Metrico Lavori Riepilogativo Completo  
 03.07.C DGnr R02 rev01: Computo Metrico Estimativo Lavori Riepilogativo Completo  
 03.07.C DGnr R03 rev01: Elenco Prezzi Lavori Riepilogativo Completo  
 03.07.C DGnr R04 rev01: Calcolo Incidenza della Mano d'Opera Lavori Riepilogativo Completo  
 03.07.C DGnr R05 rev01: Lista delle Lavorazioni e delle Forniture

2. Rimangono estranei ai rapporti negoziali gli elenchi prezzi, i computi metrici, i computi metrici estimativi, in quanto di fatto sostituiti dalla lista delle lavorazioni e forniture, e le analisi prezzi.
3. Con riguardo alla modalità di appalto "a corpo" rimangono estranei ai rapporti negoziali, in quanto di fatto sostituiti dalla lista delle lavorazioni e forniture eventualmente corretta/modificata/integrata dal concorrente e corretta dalla stazione appaltante secondo quanto disposto dall'art. 2 comma 4 del presente documento:
  - i computi metrici;
  - i computi metrici estimativi.
4. Si richiama il disposto di cui all'art. 99 del R.D. 23 maggio 1924 n. 827 per quanto attiene i documenti summenzionati ma non materialmente allegati al contratto.

**Art. 7 - Disposizioni particolari riguardanti l'appalto**

1. La partecipazione alla gara d'appalto equivale a dichiarazione di perfetta conoscenza e incondizionata accettazione della legge, dei regolamenti e di tutte le norme vigenti in materia di lavori pubblici, nonché alla completa accettazione di tutte le norme che regolano il presente appalto, e del progetto per quanto attiene alla sua perfetta esecuzione.
2. Come disposto all'art. 34 del codice circa i criteri di sostenibilità energetica e ambientale in riferimento ai "materiali" impiegati nella realizzazione delle opere, gli stessi dovranno rispondere ai requisiti di cui al punto 2.4 e relativi sub. (specifiche tecniche dei componenti edilizi), mentre in riferimento al "cantiere", dovranno essere rispettate le specifiche di cui al punto 2.5 e relativi sub. e punto 2.7. e relativi sub riferiti al Decreto 11 ottobre 2017 "Adozione dei Criteri Ambientali Minimi per l'affidamento di servizi di progettazione e lavori per la nuova costruzione, ristrutturazione e manutenzione di edifici pubblici" - (Allegato Tecnico 1) e pertanto il predetto decreto per le parti riferibili al presente appalto viene integralmente applicato.

**Art. 8 - Consegna dei lavori**

1. La consegna dei lavori è disciplinata dall'art. 5 del Decreto Ministeriale Infrastrutture e Trasporti in data 07/03/2018 n. 49 - "Approvazione delle linee guida sulle modalità di svolgimento delle funzioni di direttore dei lavori e di direttore dell'esecuzione" (d'ora innanzi, denominato il Decreto).
2. L'Amministrazione potrà procedere, in caso di urgenza, alla **consegna della progettazione esecutiva e dei lavori** sotto le riserve di legge di cui all'art. 32, comma 8, del Codice, restando

così inteso che l'Appaltatore si obbliga ad accettare la consegna della **progettazione esecutiva e dei lavori** anche nelle more della stipulazione del contratto. Il Direttore dei Lavori indicherà espressamente sul verbale le lavorazioni da iniziare immediatamente, comprese le opere provvisoriale.

3. Ai sensi dell'art 5, comma 12, del Decreto, nel caso di accoglimento dell'istanza di recesso dell'esecutore dal contratto per ritardo nella consegna dei lavori attribuibile a causa imputabile alla Stazione Appaltante, l'esecutore ha diritto al rimborso delle spese contrattuali effettivamente sostenute e documentate, nei limiti di quanto stabilito dal presente Capitolato Speciale, in misura non superiore alle seguenti percentuali, calcolate sull'importo netto dell'appalto:
  - a) 1,00 per cento per la parte dell'importo fino a 258.000 euro;
  - b) 0,50 per cento per l'eccedenza fino a 1.549.000 euro;
  - c) 0,20 per cento per la parte eccedente i 1.549.000 euro.
4. All'atto della consegna dei lavori l'appaltatore dovrà aver già consegnato alla Stazione Appaltante la documentazione relativa ai piani di sicurezza previsti D. Lgs. n. 81 del 2008.

### **Art. 9 - Programma esecutivo dei lavori dell'appaltatore**

1. Entro quindici giorni dalla data del verbale di consegna, e comunque prima dell'inizio effettivo dei lavori, l'Appaltatore predispone e consegna alla Direzione Lavori un proprio programma esecutivo dei lavori, di cui all'art. 1 comma 1 lettera f) del Decreto, elaborato in relazione alle proprie tecnologie, alle proprie scelte imprenditoriali e alla propria organizzazione lavorativa. Tale programma deve riportare, per ogni lavorazione, le previsioni circa il periodo di esecuzione, nonché l'ammontare presunto, parziale e progressivo, dell'avanzamento dei lavori alle date contrattualmente stabilite per la liquidazione dei certificati di pagamento. Detto programma deve essere coerente con il programma predisposto dalla Stazione Appaltante, con l'offerta tecnica presentata in sede di gara e con le obbligazioni contrattuali e deve essere approvato dalla Direzione Lavori, mediante apposizione di un visto, entro cinque giorni dal ricevimento. Trascorso il predetto termine senza che la Direzione Lavori si sia pronunciata, il programma esecutivo dei lavori si intende accettato, fatte salve palesi illogicità o indicazioni erronee palesemente incompatibili con il rispetto dei termini di ultimazione.
2. Il programma esecutivo dei lavori dell'Appaltatore può essere modificato o integrato dalla Stazione Appaltante, mediante ordine di servizio, ogni volta che sia necessario alla miglior esecuzione dei lavori e in particolare:
  - A) per il coordinamento con le prestazioni o le forniture di imprese o altre ditte estranee al contratto;
  - B) per l'intervento o il mancato intervento di società concessionarie di pubblici servizi, le cui reti siano coinvolte in qualunque modo con l'andamento dei lavori, purché non imputabile ad inadempimenti o ritardi della Stazione committente;
  - C) per l'intervento o il coordinamento con autorità, enti o altri soggetti diversi dalla Stazione Appaltante, che abbiano giurisdizione, competenze o responsabilità di tutela sugli immobili, i siti e le aree comunque interessate dal cantiere. A tal fine, non sono considerati soggetti diversi le società o aziende controllate o partecipate dalla Stazione Appaltante, o soggetti titolari di diritti reali sui beni in qualunque modo interessati dai lavori, intendendosi, in questi casi, ricondotta la fattispecie alla responsabilità gestionale della Stazione Appaltante;
  - D) per la necessità o l'opportunità di eseguire prove sui campioni, prove di carico e di tenuta e funzionamento degli impianti, nonché collaudi parziali o specifici;
  - E) qualora sia richiesto dal Coordinatore per la sicurezza e la salute nel cantiere, in ottemperanza all'art. 92 del D. Lgs. 9 aprile 2008 n. 81. In ogni caso il programma esecutivo dei lavori deve essere coerente con il Piano di Sicurezza e di Coordinamento del cantiere, eventualmente integrato ed aggiornato.

Qualora l'Appaltatore non abbia ottemperato a quanto sopra entro 10 giorni dalla richiesta scritta della Direzione lavori, sarà applicata la stessa penale giornaliera prevista dallo Schema di Contratto per il ritardo sull'ultimazione dei lavori.

## **Art. 10 - Contabilizzazione dei lavori**

La contabilizzazione dei lavori sarà effettuata ai sensi del Decreto - Titolo II capo IV - Controllo Amministrativo Contabile.

## **Art. 11 - Contabilizzazione dei lavori in economia**

1. Per i lavori in economia verranno applicati i costi della mano d'opera desunti, per gli operai edili, dalla tabella periodica pubblicata dall'Associazione dei Costruttori Edili della Provincia di Genova, aumentati del 15% per spese generali e di un ulteriore 10% per utili dell'impresa, per una percentuale complessiva del 26,50%; per gli operai che operano nei settori: **Opere metalmeccaniche, Impianti Elettrici Idraulici Riscaldamento**, si farà riferimento al Prezzario Opere Edili ed Impiantistiche - Regione Liguria - Anno 2020.
2. Tali prezzi comprendono ogni spesa per fornire gli operai delle attrezzature di lavoro e dei dispositivi di protezione individuali di cui all'art. 18, comma 1, lett. d) del D. Lgs. 9 aprile 2008 n. 81, per il loro nolo e manutenzione, per l'assistenza e sorveglianza sul lavoro, per l'illuminazione del cantiere, per assicurazioni e contributi sociali ed assistenziali, per ferie ed assegni familiari e per ogni altro onere stabilito per legge a carico del datore di lavoro.
3. I lavori in economia a termini di contratto, non danno luogo ad una valutazione a misura, ma sono inseriti nella contabilità secondo i prezzi di elenco per l'importo delle somministrazioni al netto del ribasso d'asta, per quanto riguarda i materiali. Per la mano d'opera e noli, sono liquidati con applicazione del ribasso d'asta esclusivamente sulla quota delle spese generali ed utili (26,50%).
4. I prezzi dei materiali e dei noli saranno desunti dal Prezzario Opere Edili ed Impiantistiche - Regione Liguria - Anno 2020 al lordo del ribasso offerto in sede di gara.
5. Dette prestazioni verranno inserite in contabilità nell'acconto immediatamente successivo la loro esecuzione e/o somministrazione.

## **Art. 12 - Variazioni al progetto e al corrispettivo**

Qualora il Comune di Genova, richiedesse e ordinasse modifiche o varianti in corso d'opera, fermo restando il rispetto delle condizioni e della disciplina di cui all'art. 106 del Codice, le stesse saranno concordate e successivamente liquidate ai prezzi di contratto, ma se comportano lavorazioni non previste o si debbono impiegare materiali per i quali non risulta fissato il prezzo contrattuale, si procederà alla formazione di "nuovi prezzi", come disposto dall' art. 8 comma 5 del Decreto.

## **Art. 13 - Contestazioni e riserve**

1. L'esecutore è sempre tenuto ad uniformarsi alle disposizioni del Direttore dei Lavori, senza poter sospendere o ritardare il regolare sviluppo dei lavori, quale che sia la contestazione o la riserva che egli iscriva negli atti contabili.
2. Il registro di contabilità deve essere firmato dall'appaltatore, con o senza riserve, nel giorno che gli vien presentato, in occasione di ogni stato di avanzamento.
3. Nel caso in cui l'appaltatore non firmi il registro è invitato a farlo entro il termine perentorio di 15 giorni e, qualora persista nell'astensione o nel rifiuto, se ne farà espressa menzione nel registro.
4. Se l'appaltatore ha firmato con riserva, qualora l'esplicazione e la quantificazione non sia possibile al momento della formulazione della stessa, egli deve, a pena di decadenza, nel termine di quindici giorni, esplicitare la riserva, scrivendo e firmando nel registro le corrispondenti domande di indennità.
5. Le riserve devono essere formulate in modo specifico ed indicare con precisione le ragioni sulle quali esse si fondano. In particolare, le riserve devono contenere, a pena di inammissibilità, la precisa quantificazione delle somme che l'esecutore ritiene gli siano dovute.

La quantificazione della riserva è effettuata in via definitiva, senza possibilità di successive integrazioni o incrementi rispetto all'importo iscritto.

6. Le riserve devono essere iscritte, a pena di decadenza sul primo atto di appalto idoneo a riceverle, successivo all'insorgenza o alla cessazione del fatto che ha determinato il pregiudizio dell'esecutore. In ogni caso, sempre a pena di decadenza, le riserve sono iscritte anche nel registro di contabilità all'atto della firma immediatamente successiva al verificarsi o al cessare del fatto pregiudizievole. Le riserve non riconfermate sul conto finale si intendono abbandonate. Nel caso che l'appaltatore non abbia firmato il registro, nel termine come sopra prefissogli, oppure, avendolo firmato con riserva, non abbia poi esplicitato le sue riserve nel modo e nel termine sopraindicati, si avranno come accertati i fatti registrati, e l'appaltatore decadrà dal diritto di far valere in qualunque tempo e modo, riserve o domande che ad essi si riferiscano.
7. Il Direttore dei Lavori dovrà, entro i successivi quindici giorni, scrivere nel registro le proprie controdeduzioni motivando.

#### **Art. 14 - Norme di sicurezza**

1. I lavori appaltati devono svolgersi nel pieno rispetto di tutte le norme vigenti in materia di prevenzione degli infortuni e igiene del lavoro e in ogni caso in condizione di permanente sicurezza e igiene.
2. Le norme per l'installazione di impianti di cantiere, dispositivi di protezione contro le scariche atmosferiche, di dispositivi di messa a terra di impianti elettrici, etc. devono essere conformi ai sensi del D.P.R. 462 del 2001 e del D.M. 37 del 2008.
3. È obbligo dell'Impresa esecutrice trasmettere alla Stazione Appaltante, entro trenta giorni dall'aggiudicazione e comunque prima dell'inizio dei lavori, una dichiarazione dell'organico medio annuo, distinto per qualifica, corredata dagli estremi delle denunce dei lavori effettuate all'Inps, all'Inail e alla Cassa edile, nonché una dichiarazione relativa al contratto collettivo stipulato dalle organizzazioni sindacali comparativamente più rappresentative, applicato ai lavoratori dipendenti. È fatto obbligo all'Impresa, altresì, di trasmettere quant'altro richiesto dalla Direzione dei Lavori o dal RUP ai fini del rispetto degli obblighi previsti dalla normativa vigente o dal presente Capitolato Speciale.
4. L'appaltatore è obbligato ad osservare le misure generali di tutela di cui all'art. 15 del D. Lgs. 9 aprile 2008 n. 81, nonché le disposizioni dello stesso decreto applicabili alle lavorazioni previste nel cantiere.
5. L'Amministrazione appaltante fornirà, ai sensi dell'art. 90 del D. Lgs. 9 aprile 2008 n. 81, il Piano di Sicurezza e di Coordinamento, nonché il fascicolo informativo.
6. È obbligo dell'impresa appaltatrice attenersi alle disposizioni del D. Lgs. 9 aprile 2008 n. 81 nonché a quelle impartite dal Coordinatore in materia di Sicurezza e di Salute durante la realizzazione dell'opera designato ai sensi del terzo comma dell'art. 90 del medesimo D. Lgs. Nel rispetto di tali norme i suddetti obblighi valgono anche per le eventuali imprese subappaltatrici.
7. In conformità all'art. 100, comma 5, del D. Lgs. 9 aprile 2008 n. 81, l'impresa appaltatrice può presentare, entro trenta giorni dall'aggiudicazione e comunque prima dell'inizio dei lavori, proposte di integrazione al Piano di Sicurezza e di Coordinamento, ove ritenga di poter meglio garantire la sicurezza nel cantiere sulla base della propria esperienza. In nessun caso le eventuali integrazioni possono giustificare modifiche o adeguamento dei prezzi pattuiti.
8. Entro il medesimo termine di cui sopra, l'appaltatore deve redigere e consegnare alla Civica Amministrazione, il Piano Operativo di Sicurezza (POS) per quanto attiene alle proprie scelte autonome e relative responsabilità nell'organizzazione del cantiere e nell'esecuzione dei lavori. Detto piano farà parte integrante del contratto di appalto.
9. Il direttore tecnico del cantiere (che dovrà risultare indicato anche sui cartelli di cantiere) è responsabile del rispetto dei piani da parte di tutte le imprese impegnate nell'esecuzione dei lavori.
10. Le imprese esecutrici devono comunque, nell'esecuzione dei lavori di qualsiasi genere, adottare tutti gli accorgimenti più idonei per garantire la tutela della salute e la sicurezza degli

- operai, delle persone addette ai lavori e dei terzi, nonché evitare danni ai beni pubblici e privati, secondo quanto disposto dalla vigente normativa.
11. Resta inteso che ogni più ampia responsabilità ricadrà sull'appaltatore, il quale dovrà pertanto provvedere ai risarcimenti del caso, manlevando la Civica Amministrazione, nonché il personale preposto alla direzione e sorveglianza dei lavori, da ogni responsabilità.
  12. È fatto obbligo all'impresa di lasciare il libero accesso al cantiere ed il passaggio nello stesso per l'attività di vigilanza ed il controllo dell'applicazione delle norme di legge e contrattuali sulla prevenzione degli infortuni e l'igiene del lavoro ai componenti del comitato paritetico territoriale costituito a norma del contratto nazionale del lavoro e del contratto integrativo per la circoscrizione territoriale della Provincia di Genova.
  13. L'Appaltatore medesimo deve fornire tempestivamente al Coordinatore per la Sicurezza nella fase esecutiva gli aggiornamenti alla documentazione di cui al comma 7, ogni volta che mutino le condizioni del cantiere, ovvero i processi lavorativi utilizzati.

### **Art. 15 - Subappalti**

1. Onde consentire una corretta e tempestiva esecuzione dei lavori possibilmente senza interruzioni o sospensione degli stessi, ai fini del rilascio dell'autorizzazione entro i termini previsti dall'art. 105 comma 18, del Codice, l'Impresa, all'atto della presentazione dell'istanza di subappalto, è tenuta a presentare la seguente documentazione:
  - A) Copia del contratto di subappalto dal quale emerga, tra l'altro, che il prezzo praticato dall'Impresa esecutrice di tali lavori non superi il limite indicato dall'art. 105 comma 14, del Codice. A tal fine, per ogni singola attività affidata in subappalto, dovrà essere precisato il prezzo pattuito nel contratto d'appalto, comprensivo del costo per gli oneri della sicurezza espressamente evidenziati, rispetto ai quali il subappaltatore non dovrà praticare alcun ribasso. La Stazione Appaltante, ai sensi dell'art. 3 della Legge n. 136/2010 e s.m.i., verifica che nei contratti sottoscritti con i subappaltatori e i subcontraenti della filiera delle Imprese, a qualsiasi titolo interessate ai lavori, sia inserita, a pena di nullità assoluta, un'apposita clausola con la quale ciascuno di essi assume gli obblighi di tracciabilità dei flussi.
  - B) Attestazione S.O.A. dell'Impresa subappaltatrice, oppure, per i lavori di importo pari o inferiore a 150.000,00 Euro, documentazione a comprova dei requisiti di cui all'art. 90 del Regolamento.
  - C) Dichiarazione sostitutiva resa dal rappresentante dell'Impresa subappaltatrice secondo l'apposito modulo predisposto dal Comune di Genova, ritirabile presso l'ufficio del RUP.
2. Dalla data di presentazione dell'istanza di autorizzazione al subappalto decorrono trenta giorni, oppure quindici, nel caso di subappalti di importo inferiore al 2% (dueper cento) dell'importo del contratto d'appalto, oppure inferiori a 100.000,00 Euro, perché la Stazione Appaltante autorizzi o meno il subappalto. Tale termine può essere prorogato una volta sola se ricorrono giustificati motivi; tra i giustificati motivi potrebbe essere compresa l'incompletezza della documentazione presentata a corredo della domanda di autorizzazione al subappalto. I lavori oggetto di subappalto non potranno avere inizio prima dell'autorizzazione da parte del Comune di Genova, ovvero della scadenza del termine previsto al riguardo dall'articolo 105, comma 18, del Codice, senza che l'Amministrazione abbia chiesto integrazioni alla documentazione presentata o ne abbia contestato la regolarità.
3. Qualora l'istanza di subappalto pervenga priva di tutta o di parte della documentazione richiesta, il Comune non procederà al rilascio dell'autorizzazione e provvederà a contestare la carenza documentale all'Impresa appaltatrice. Si evidenzia che, in tale circostanza, eventuali conseguenti sospensioni dei lavori saranno attribuite a negligenza dell'Impresa appaltatrice medesima e pertanto non potranno giustificare proroghe al termine finale di esecuzione dei lavori, giustificando invece l'applicazione, in tal caso, delle penali contrattuali.

## **Art. 16 - Adempimenti in materia di lavoro dipendente, previdenza e assistenza**

1. L'Appaltatore è obbligato ad applicare integralmente tutte le norme contenute nel contratto nazionale di lavoro e negli accordi integrativi, territoriali ed aziendali, per il settore di attività e per la località dove sono eseguiti i lavori; esso è altresì responsabile in solido dell'osservanza delle norme anzidette da parte degli eventuali subappaltatori nei confronti dei loro dipendenti per le prestazioni rese nell'ambito del subappalto.
2. L'Appaltatore è altresì obbligato a rispettare tutte le norme in materia retributiva, contributiva, previdenziale, assistenziale, inclusa la Cassa Edile, ove richiesta, assicurativa, sanitaria, di solidarietà paritetica, previste per i dipendenti dalla vigente normativa, con particolare riguardo a quanto previsto dall'art. 105 del Codice.

## **Art. 17 - Sinistri**

1. L'Appaltatore non può pretendere indennizzi per danni alle opere o provviste se non in caso fortuito o di forza maggiore. Sono considerati danni causati da forza maggiore quelli provocati alle opere da eventi imprevedibili o eccezionali e per i quali l'Appaltatore non abbia trascurato le ordinarie precauzioni.
2. L'Appaltatore è tenuto a prendere tempestivamente tutte le misure preventive atte ad evitare tali danni o provvedere alla loro immediata eliminazione. Nessun indennizzo sarà dovuto quando a determinare il danno abbia concorso la colpa o la negligenza dell'appaltatore o delle persone delle quali esso è tenuto a rispondere. Resteranno inoltre a totale carico dell'Appaltatore i danni subiti dalle opere provvisorie, dalle opere non ancora misurate o ufficialmente riconosciute, nonché i danni o perdite di materiali non ancora posti in opera, di utensili o di ponti di servizio e, in generale, di quanto altro occorra all'esecuzione piena e perfetta dei lavori. Questi danni dovranno essere denunciati immediatamente ed in nessun caso, sotto pena di decadenza, oltre i cinque giorni da quello dell'evento. L'Appaltatore non potrà, sotto nessun pretesto, sospendere o rallentare l'esecuzione dei lavori, tranne in quelle parti per le quali lo stato delle cose debba rimanere inalterato fino all'esecuzione dell'accertamento dei fatti.
3. L'indennizzo per quanto riguarda i danni alle opere è limitato all'importo dei lavori necessari per le occorrenti riparazioni, valutati ai prezzi ed alle condizioni di contratto.

## **Art. 18 - Oneri e obblighi a carico dell'appaltatore**

1. Per la partecipazione alla gara d'appalto di cui al presente Capitolato Speciale, non è riconosciuto alcun compenso, né rimborso spese.
2. L'Appaltatore dovrà provvedere a quanto segue, restando inteso che gli oneri conseguenti si intendono compensati e quindi ricompresi nel corrispettivo contrattuale, fatto salvo quanto già valutato in materia di sicurezza:
  - a) alla esecuzione di rilievi, indagini, saggi e quanto altro occorrente e propedeutico alla formulazione dell'offerta;
  - b) alla formazione del cantiere adeguatamente attrezzato e recintato in relazione alla natura dell'opera e in conformità alle vigenti disposizioni in materia;
  - c) a mantenere nel territorio comunale un adeguato magazzino, che potrà essere ubicato anche all'interno del cantiere, ed essere reperibile direttamente, ovvero a mezzo del Direttore Tecnico del cantiere, al fine di consentire la tempestiva predisposizione, d'intesa con la Direzione Lavori, degli eventuali provvedimenti che si rendessero necessari per cause di forza maggiore interessanti il cantiere in oggetto;
  - d) ad ottenere la concessione dei permessi per occupazione temporanea di suolo pubblico, rottura suolo e per passi carrabili, concessioni e autorizzazioni che saranno rilasciate a titolo gratuito;
  - e) ad ottenere autorizzazione anche in deroga ai limiti massimi di esposizione al rumore di cui al DPCM 1 marzo 1991 e s.m.i., nonché ogni altra autorizzazione o concessione necessaria per la realizzazione dell'opera ed a corrispondere le tasse ed i diritti relativi;



- f) alla conservazione del traffico nelle zone interessate dai lavori secondo le disposizioni della Direzione Lavori e del Comando della Polizia Municipale;
- g) alle opere provvisorie ordinate dalla Direzione Lavori per garantire la continuità dei pubblici servizi, inclusi quelli d'emergenza, e del transito dei veicoli e dei pedoni.
- h) ai rilievi, tracciati, verifiche, esplorazioni, capisaldi e simili che possono occorrere, anche su motivata richiesta del Direttore dei Lavori o dal RUP o dall'organo di collaudo, dal giorno in cui comincia la consegna fino al compimento del collaudo provvisorio, di tutte le utenze pubbliche e private in sottosuolo e/o soprassuolo interessanti le opere in oggetto, intendendosi a completo carico dell'Appaltatore medesimo gli eventuali spostamenti, ricollocazioni, opere provvisorie e/o definitive, comunque strutturate ed eseguite, necessari per l'eliminazione delle interferenze determinate dall'esecuzione dei lavori oggetto d'appalto, nonché ogni onere e danno dipendenti dalle utenze o a queste provocati;
- i) al risarcimento dei danni di ogni genere ai proprietari i cui immobili fossero in qualche modo danneggiati durante l'esecuzione dei lavori;
- j) alla segnalazione e delimitazione diurna e notturna dei lavori e degli ingombri sulle sedi stradali nel rispetto del D. Lgs. 30 aprile 1992 n. 285 "Nuovo codice della Strada" e dal D.P.R. 16 dicembre 1992 n. 495 "Regolamento per l'esecuzione del Nuovo Codice della Strada" e loro successive modificazioni ed integrazioni;
- k) ad operare e predisporre armature di sostegno e di contenimento in maniera e quantità tale da garantire la sicurezza delle opere, in quanto l'Appaltatore è responsabile della stabilità delle superfici degli scavi e delle strutture e fabbricati esistenti in prossimità degli stessi;
- l) alla fornitura di tutto il personale idoneo, nonché degli attrezzi e strumenti necessari per rilievi, tracciamenti e misurazioni relativi alle operazioni di consegna, verifica, contabilità e collaudo dei lavori;
- m) alla fornitura di fotografie delle opere in corso nei vari periodi dell'appalto, nonché delle opere ultimate nel numero che di volta in volta sarà indicato dalla Direzione Lavori;
- n) alla pulizia giornaliera del cantiere anche ai fini antinfortunistici, compreso lo smaltimento di imballaggi e simili;
- o) al lavaggio accurato giornaliero delle aree pubbliche in qualsiasi modo lordate durante l'esecuzione dei lavori;
- p) al mantenimento dell'accesso al cantiere, al libero passaggio nello stesso e nelle opere costruite od in costruzione per le persone addette a qualunque altra impresa alla quale siano stati affidati lavori non compresi nel presente appalto, nonché per le persone che eseguono lavori per conto diretto dell'Amministrazione appaltante;
- q) ad assicurare, su richiesta della Direzione Lavori, l'uso parziale o totale, da parte delle imprese o persone di cui al precedente comma, dei ponti di servizio, impalcature, costruzioni provvisorie e degli apparecchi di sollevamento, per tutto il tempo occorrente all'esecuzione dei lavori che l'Amministrazione appaltante intenderà eseguire direttamente ovvero a mezzo di ditte, senza che l'appaltatore possa pretendere compenso alcuno. L'eventuale mano d'opera richiesta dalla Direzione Lavori, in aiuto alle imprese che eseguono lavori per conto diretto dell'Amministrazione, verrà contabilizzata in economia. L'Amministrazione appaltante si riserva altresì di affidare a soggetti terzi la realizzazione, manutenzione e sfruttamento pubblicitario dei teli di copertura dei ponteggi.
- r) al ricevimento in cantiere, scarico e trasporto nei luoghi di deposito, situati nell'interno del cantiere, od a piè d'opera, secondo le disposizioni della Direzione Lavori. L'eventuale mano d'opera richiesta dalla Direzione Lavori, in aiuto alle imprese che eseguono lavori per conto diretto dell'Amministrazione, verrà contabilizzata in economia.
- s) alla buona conservazione ed alla perfetta custodia dei materiali, forniture ed opere escluse dal presente appalto, ma provviste od eseguite da altre ditte per conto dell'Amministrazione appaltante. I danni, che per cause dipendenti o per sua negligenza fossero apportati ai materiali forniti ed ai lavori compiuti da altre ditte, dovranno essere riparati a carico esclusivo dell'appaltatore;
- t) all'uso anticipato delle opere su richiesta della Direzione Lavori, senza che l'appaltatore abbia per ciò diritto a speciali compensi. Esso potrà però richiedere che sia constatato lo

stato delle opere stesse per essere garantito dagli eventuali danni che potessero derivargli.

- u) alla completa e generale pulizia dei locali e/o dei siti oggetto di intervento, durante il corso dei lavori, in corrispondenza di eventuali consegne anticipate e comunque a lavori ultimati;
- v) a dare la possibilità ai vari Enti gestori delle utenze presenti in sottosuolo (fognarie, acquedottistiche, gas, Enel, telecomunicazioni) di eseguire lavorazioni sulle proprie reti nell'ambito del cantiere;
- w) a tenere conto delle posizioni in sottosuolo dei sottoservizi indicati nelle planimetrie di massima fornite dagli Enti e dovrà quindi eseguire gli scavi con cautela considerando possibili difformità da quanto rappresentato sugli elaborati grafici; pertanto nel caso di danni causati alle condotte e relative interruzioni non potrà esimersi dal risponderne;
- x) a garantire sempre la sicurezza dei percorsi pedonali e di quelli carrabili per l'approvvigionamento delle attività produttive e commerciali;
- y) a fare campionature di tutte le lavorazioni che verranno eseguite;
- z) a mantenere ed adeguare anche momentaneamente le condotte degli impianti comunali o dichiarati tali dalla Direzione Lavori;
- aa) a sgomberare completamente il cantiere da materiali, mezzi d'opera e impianti di sua proprietà o di altri, non oltre 15 gg dal verbale di ultimazione dei lavori;
- bb) al risarcimento dei danni di ogni genere ai proprietari i cui immobili fossero in qualche modo danneggiati durante l'esecuzione dei lavori;
- cc) al risarcimento di eventuali danni a cose e/o persone causati durante i lavori considerato quanto già espresso al precedente art. 16;
- dd) al rifacimento/ripristino/sostituzione, a sua cura e spese, di tutto ciò non dichiarato idoneo da parte della D.L. (danni dovuti a negligenze e/o inadempienze, causati a materiali forniti e a lavori compiuti da altre ditte).

## **PARTE SECONDA DEFINIZIONE TECNICA DEI LAVORI**

### **CAPO II DESCRIZIONE E PRESCRIZIONI OPERE**

#### **Art. 19 - Prescrizioni di carattere generale**

Il richiamo alle specifiche tecniche europee en o nazionali UNI, ovvero internazionali ISO, deve intendersi riferito all'ultima versione aggiornata, salvo come diversamente specificato.

Tutte le lavorazioni previste dall'appalto dovranno essere eseguite nel rispetto delle normative tecniche di riferimento in vigore al momento di attuazione dei lavori. Tutti i prodotti e le forniture dovranno essere accompagnati dalle certificazioni previste dalla normativa e riportare le opportune marcature.

Le norme richiamate nel presente capitolato, se necessario, dovranno essere aggiornate in fase di progettazione esecutiva.

Relativamente ai Criteri Ambientali Minimi [CAM] in edilizia codificati dalla normativa di riferimento (Decreto Ministeriale 11 ottobre 2017) e resi obbligatori ai sensi dell'articolo 34 del Codice dei Contratti Pubblici (Decreto Legislativo 18 aprile 2016, n. 50, successivamente modificato dal D. Lgs. 56/2017), dovrà essere garantito il rispetto delle specifiche tecniche previste dalla normativa.

#### **Art. 20 - Prescrizioni sulla viabilità**

È stato recepito il parere della Direzione Mobilità, Settore Regolazione, U.O.C. Trasporti, Sviluppo Viabilità, Infrastrutture e Pareri, recante le seguenti prescrizioni che dovranno essere seguite in fase di progettazione esecutiva ed esecuzione delle opere:

*<<Per gli aspetti di competenza si riscontra che il progetto prevede un modesto ampliamento dell'accesso carrabile su via Dei Reggio, ampliamento che si ritiene opportuno per agevolare le manovre di ingresso ed uscita dall'area di parcheggio. Tuttavia sarà necessario operare lo slittamento a valle di circa 1 m dello stallo per invalidi personalizzato n. GE 3095 in modo che l'area di ingombro dello stesso non interferisca con la manovra di uscita dal varco carrabile. Sul fronte opposto, presso la viabilità senza sbocco veicolare che adduce al campo sportivo Gianluca Signorini, sarà invece da prevedere un marciapiede adeguato a collegare in sicurezza i varchi pedonali esistenti e confermati nella nuova soluzione. Tale marciapiede della larghezza minima di 1,20 m dovrà partire dalla recinzione del campo sportivo per giungere fino all'ultimo accesso pedonale a progetto. La sosta parallela sulla viabilità pubblica dovrà essere spostata verso centro strada mantenendo comunque una carreggiata di m. 5,50; a tal fine nei punti di minore larghezza andranno sistemati stalli per motocicli e ciclomotori paralleli al senso di marcia in luogo di quelli per auto. Sarà anche da prevedere un attraversamento pedonale tra i due marciapiedi in modo da garantire la continuità dei percorsi pedonali. Le porte o i cancelli di delimitazione dei varchi pedonali – se ad apertura verso l'esterno – dovranno essere arretrati in modo che il serramento aperto non interferisca con il marciapiede. Il passo carrabile sulla viabilità di accesso al campo sportivo risulta già dotato della concessione 1663/2006, mentre quello su via Dei Reggio dovrà essere autorizzato dal competente Ufficio permessi municipale. Le richiamate modifiche alla segnaletica stradale dovranno essere preventivamente concordate con questa Direzione che curerà la specifica Ordinanza. Oneri di progettazione e realizzazione della segnaletica stradale sono da intendersi comprese nel quadro economico dell'opera.>>*

## CAPO III

### SPECIFICHE TECNICHE PER LA REALIZZAZIONE DI OPERE STRUTTURALI A CARATTERE SPECIALISTICO

Per quanto riguarda ogni altra descrizione, prescrizione, specifica tecnica ed esecuzione di prove e verifiche sui materiali, non meglio specificata di seguito, si rimanda alle relazioni specialistiche indicate al punto 6.1 del presente capitolato speciale (vedi progetto, relazioni tecniche e relazione generale).

#### Art. 21 - Interventi di consolidamento dei solai di copertura

##### 21.1 Interventi di consolidamento all'intradosso dei solai di copertura

È prevista una tipologia di intervento di rinforzo a flessione che interesserà l'intradosso dei solai di copertura piana dei corpi bassi "A" e "B". Detto intervento consiste nella realizzazione di placcaggio intradossale con tessuti di fibra di acciaio galvanizzata UHTSS e geomalta minerale trixotropica certificata EN 1504 in corrispondenza dei travetti. Dovrà essere applicata una fascia di tagliata per l'intera larghezza del travetto (10 cm), in entrambe le direzioni ortogonali.

Il consolidamento verrà eseguito con l'applicazione a cazzuola per spessore medio di 30 mm, previa adeguata preparazione dei supporti e bagnatura a rifiuto da contabilizzare a parte, di geomalta minerale certificata, eco-compatibile, tixotropica, a presa normale, a base di geolegante e zirconia a reazione cristallina, a bassissimo contenuto di polimeri petrolchimici ed esente da fibre organiche, specifica per la passivazione, il ripristino, la rasatura e la protezione monolitica a durabilità garantita di strutture in calcestruzzo, GreenBuilding Rating Eco 3, provvista di marcatura CE e conforme ai requisiti prestazionali richiesti dalla Norma EN 1504-7 per la passivazione delle barre di armatura, dalla EN 1504-3, Classe R4 (stagionatura CC e PCC) per la ricostruzione volumetrica e la rasatura e dalla EN 1504-2 per la protezione delle superfici, in accordo ai Principi 2, 3, 4, 5, 7, 8 e 11 definiti dalla EN 1504-9 – tipo GEOLITE di Kerakoll Spa – caratteristiche tecniche certificate: nessuna corrosione della barra metallica (EN 15183), resistenza a compressione a 28 gg > 50 MPa (EN 12190), resistenza a trazione per flessione a 28 gg > 8 MPa (EN 196/1), legame di aderenza a 28 gg > 2 MPa (EN 1542), modulo elastico E a 28 gg ≥ 20 GPa (EN 13412), resistente alla carbonatazione (EN 13295), ritiro lineare < 0,3% (EN 12617-1), resistenza all'abrasione con perdita di peso del provino < 3000 mg (EN ISO 5470-1); non appena la malta andrà in presa, provveduto all'irruvidimento della nuova superficie intradossale, si procederà con l'installazione di un sistema composito a matrice inorganica SRG (Steel Reinforced Grout), provvisto di Valutazione Tecnica Europea (ETA) ai sensi dell'art.26 del Regolamento UE n.305/2011 o di certificazione internazionale di comprovata validità, realizzato con tessuto unidirezionale in fibra di acciaio galvanizzato Hardwire™ ad altissima resistenza, formato da micro-trefoli di acciaio prodotti secondo norma ISO 16120-1/4 2017 fissati su una microrete in fibra di vetro, del peso netto di fibra di circa 1200 g/m<sup>2</sup> – tipo GEOSTEEL G1200 di Kerakoll Spa – caratteristiche tecniche certificate del nastro: resistenza a trazione valore caratteristico > 3000 MPa; modulo elastico > 190 GPa; deformazione ultima a rottura > 2%; area effettiva di un trefolo 3x2 (5 fili) = 0,538 mm<sup>2</sup>; n° trefoli per cm = 3,14 con avvolgimento dei fili ad elevato angolo di torsione conforme alla norma ISO/DIS 17832; spessore equivalente del nastro = 0,169 mm, impregnato con la stessa geomalta minerale certificata impiegata per la ricostruzione dei travetti in c.a.

Modalità di realizzazione:

1. Preparazione del substrato: le superfici di calcestruzzo dovranno essere pulite e solide, eventuali parti in distacco dovranno essere eliminate, il substrato andrà irruvidito (asperità minima 5 mm). Sarà necessario rimuovere mediante spazzolatura o sabbatura la ruggine dai ferri di armatura. Si procederà quindi alla pulizia del substrato, eliminando polvere, grasso, olii ecc. con aria compressa o idropulitrice e, infine, alla bagnatura a rifiuto fino ad ottenere un substrato saturo, ma privo di acqua in superficie.
2. Ricostruzione dei travetti in c.a. e trattamento dei ferri di armatura: sul substrato adeguatamente preparato la protezione dei ferri e il ripristino volumetrico del calcestruzzo saranno realizzati mediante geomalta tixotropica tipo Geolite di Kerakoll. L'applicazione

- dovrà garantire il riempimento di tutte le cavità e l'inglobamento dei ferri di armatura nella malta di ripristino.
3. Interventi sugli elementi in laterizio: il conseguimento del profilo piano del solaio con riempimento delle cartelle in laterizio rimosse o danneggiate sarà realizzato mediante la posa di pannelli termoisolanti tipo EPS Klima Air in opportuni spessori, idoneamente incollati mediante adesivo tipo Keraklima Eco Granello.
  4. Applicazione del sistema di rinforzo: dopo aver adeguatamente irruvidito la superficie della malta indurita (asperità minima 5 mm) si applicherà una prima mano di geomalta tixotropica tipo Geolite di Kerakoll garantendo sul supporto una quantità minima di materiale sufficiente (spessore medio 3-5 mm) per adagiare e inglobare il tessuto di rinforzo. Si procederà poi applicando, sulla matrice ancora fresca, il tessuto in fibra d'acciaio galvanizzato tipo Geosteel hardwire G1200 garantendo il perfetto inglobamento del nastro nello strato di matrice, esercitando un'energica pressione. Nei punti di giunzione longitudinale si procederà con una sovrapposizione minima di 30 cm degli strati di tessuto. Alla fine si procederà con la rasatura finale (spessore circa 5-8 mm) sempre con geomalta tixotropica tipo Geolite di Kerakoll. Nei solai biorditi, il rinforzo strutturale andrà effettuato all'intradosso dei travetti in entrambe le orditure, avendo cura di trattare prima i travetti primari (luce inferiore).

I punti 1, 2 e 3 sono previsti per tutti i campi di solaio, mentre l'applicazione del sistema di rinforzo è prevista solo per i campi di solaio individuati dagli elaborati grafici strutturali.

**Figura 20.1.1 – Specifiche fasi intervento di consolidamento all'intradosso**



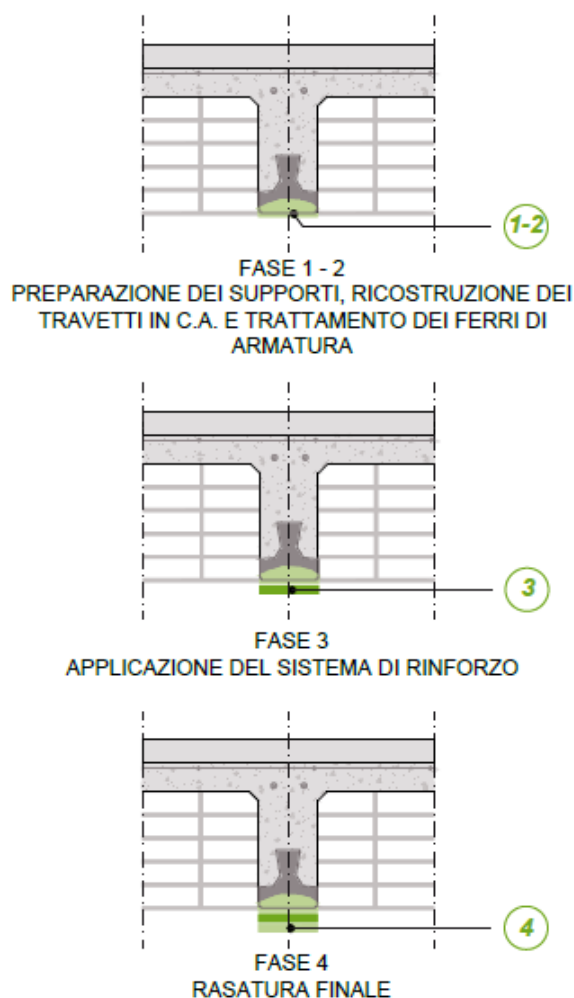

#### 21.1.1 Ricostruzione dei travetti in c.a. e trattamento dei ferri di armatura

Particolare attenzione andrà posta alla fase di ricostruzione dei travetti in c.a. e di trattamento dei ferri di armatura, intervento che dovrà essere eseguito mediante le seguenti lavorazioni:

- asportazione del fondello in laterizio dei travetti;
- asportazione della parte degradata dei travetti anche con l'ausilio di elettroutensili e spazzolatura dei ferri di armatura;
- pulizia della superficie oggetto d'intervento
- protezione dei ferri d'armatura mediante stesura a pennello di due mani di malta cementizia anticorrosiva bicomponente tipo MAPEFER, atta a riportare il pH al di sopra di 12, livello minimo per garantire la non corrosione del ferro. Il prodotto deve rispondere ai requisiti minimi richiesti dalla EN 1504-7;
- ripristino calcestruzzo e intonaco con malta fibro rinforzata di granulometria fine, a reattività pozzolanica, a base di cementi ad alta resistenza, aggregati selezionati, speciali additivi, resine sintetiche tipo MAPEGROUT. Il prodotto deve rispondere ai requisiti minimi richiesti dalla EN 1504-3 per le malte strutturali di classe R4. La malta dovrà essere applicata sul sottofondo sano e compatto opportunamente irruvidito (asperità non inferiori a 5 mm) e preventivamente saturato con acqua.

#### 21.2 Interventi di consolidamento all'estradosso dei solai di copertura

È prevista una tipologia di intervento che interesserà l'estradosso dei solai di copertura piana dei corpi bassi "A" e "B". Detto intervento prevedrà la formazione di una nuova soletta in calcestruzzo armato, perfettamente interconnessa con la struttura portante sottostante grazie all'utilizzo di specifici connettori, in grado di aumentare la rigidità e la resistenza del solaio aumentandone la portata.

Il calcestruzzo utilizzato per il getto della nuova cappa sarà della tipologia alleggerita tipo Leca 1600 premiscelato in sacchi a base di argilla espansa strutturale, inerti naturali, cemento tipo Portland e additivi, conforme alle N.T.C. 2018 sui calcestruzzi leggeri strutturali classe LC30/33.

- Densità indicativa del calcestruzzo a 28 giorni: circa 1600 Kg/m<sup>3</sup>;
- Resistenza media a compressione a 28 giorni su cubetti: pari almeno a 35 N/mm<sup>2</sup>.

La cappa collaborante sarà armata con rete elettrosaldata in acciaio per c.a. B450C del diametro di 8 mm, passo 20x20 cm.

I connettori meccanici utilizzati saranno del tipo Leca CentroStorico Calcestruzzo "LaterLite", da ancorare sui travetti sottostanti, con passo di 300 mm (incidenza circa 10 connettori/mq), e saranno composti da un elemento prismatico metallico di spessore 2,5 mm zincato, a forma di cuneo cavo, di dimensioni 65x45x38mm, avente alla base un foro per il passaggio di una vite autofilettante per calcestruzzo zincata di diametro 10 mm e di lunghezza 60 mm.

L'intervento all'estradosso dovrà essere eseguito successivamente all'esecuzione dell'intervento all'intradosso e successivamente al puntellamento dei solai. Le modalità di esecuzione dell'intervento consistono in:

1. Preparazione del substrato: le superfici dovranno essere pulite e solide, eventuali parti in distacco dovranno essere eliminate. Assicurarsi che il calcestruzzo abbia idonea resistenza ed eventualmente, migliorare la prestazione meccanica con idoneo primer;
2. Messa in opera connettori: dopo aver segnato le distanze a cui andranno posizionati i connettori, eseguire il preforo con trapano e una punta da 8 mm. Fissare le viti del connettore alla struttura esistente mediante avvitatore. I connettori metallici avranno le seguenti caratteristiche:
  - Resistenza caratteristica  $P_{RK}$ : 12,6 kN;
  - Resistenza di progetto  $P_{Rd}$ : 10,0 kN;
  - Resistenza minima calcestruzzo travetto:  $R_{ck} \geq 20$  MPa.

**Figura 20.2.1 – Dettaglio connettore meccanico tipo Leca CentroStorico**



Figura 20.2.2 – Specifiche posa connettori meccanici



3. Messa in opera rete elettrosaldata;
4. Getto del calcestruzzo. Realizzazione soletta armata collaborante.

Figura 20.2.3 – Scheda tecnica calcestruzzo 1600 kg/m<sup>3</sup> tipo Leca 1600

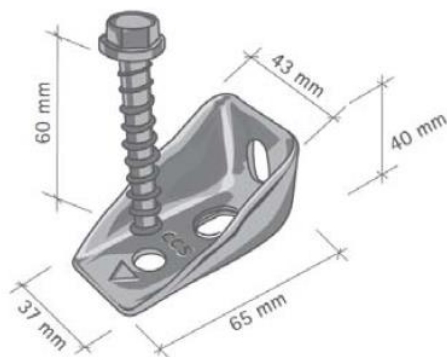
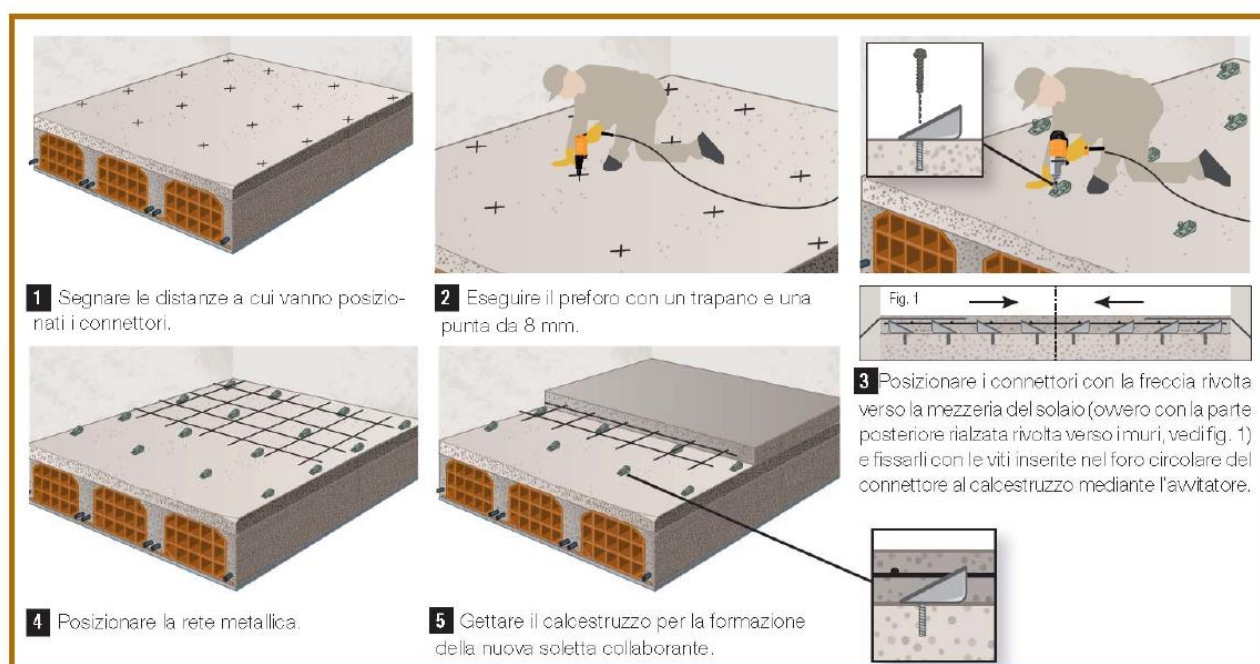
Densità in confezione	circa 1300 Kg/m <sup>3</sup>
Densità (UNI EN 206-1)	circa 1600 Kg/m <sup>3</sup> (classe D 1,7)
Classe di resistenza (UNI EN 206-1)	LC 30/33
Classe di esposizione (UNI EN 206-1 e UNI 11104)	X0-XC1-XC2-XC3 (UNI 11104)-XD1 (UNI 11104) XF2 (UNI 11104) –XF3 (UNI 11104) –XF4 (UNI 11104)
Tempo di applicazione (a 20°C)	45 minuti
Temperatura di applicazione	da + 5 °C a + 35 °C
Pedonabilità	12 ore dalla posa
Resistenza caratteristica a compressione certificata (laboratorio) a 28 gg.	R <sub>ck</sub> = 35 N/mm <sup>2</sup> (cubica) f <sub>lck</sub> = 31,5 N/mm <sup>2</sup> (cilindrica)
Sviluppo resistenza nel tempo (valori medi)	1 gg. → 20 N/mm <sup>2</sup> 3 gg. → 25 N/mm <sup>2</sup> 7 gg. → 30 N/mm <sup>2</sup> 14 gg. → 35 N/mm <sup>2</sup>
Modulo elastico certificato	E = 20.000 N/mm <sup>2</sup>
Conducibilità termica dichiarata (UNI 10351)	λ=0,54 W/mK
Resa in opera (consolidamento solai), in funzione del grado di compattazione	ca. 0,47 sacchi/m <sup>2</sup> per sp. 1 cm - 2,13 m <sup>2</sup> /sacco per sp. 1 cm
Fattore di resistenza al vapore d'acqua (UNI EN ISO 10456)	μ=8 (campo asciutto)
Permeabilità al vapore	δ=23,4*10 <sup>-12</sup> kg/msPa
Calore specifico c [J/(kgK)]	1000
Reazione al fuoco (D.M. 10/03/2005)	Euroclasse A1 (Incombustibile)
Confezione	bancale in legno a perdere con 48 sacchi da 25 litri/cad. pari a 1,2 m <sup>3</sup> di prodotto sfuso.
Condizioni di Conservazione (D.M. 10 Maggio 2004)	in imballi originali, in luogo coperto, fresco, asciutto ed in assenza di ventilazione
Durata (D.M. 10 Maggio 2004)	massimo dodici (12) mesi dalla data di confezionamento
Scheda Sicurezza	disponibili
Conformità	D.M. 17/01/2018 "Norme Tecniche per le Costruzioni" e relativa "Circolare".



## Art. 22 - Vespai aerati

### 22.1 Generalità

Solaio aerato, costituito da elementi modulari di materiale plastico riciclato, autoportanti.

La lavorazione comprende la preliminare predisposizione di idoneo piano di posa, la posa a regola d'arte del vespaio aerato, il getto di completamento e il getto della sovrastante soletta, dello spessore di 4 cm, completo di rete elettrosaldata ed eseguito in calcestruzzo aventi le seguenti caratteristiche:

- Classe di esposizione: XC1 – XC1;
- Classe di resistenza: C 25/30;
- Classe di consistenza: S4.

È compresa la successiva finitura della superficie a staggia. Per le specifiche circa il calcestruzzo da utilizzare si rimanda ai relativi capitoli sul calcestruzzo del presente Capitolato Speciale d'Appalto.

È previsto l'utilizzo di elementi modulari di varia altezza.

### 22.2 Vespaio aerato avente altezza inferiore ai 70 cm

È previsto l'utilizzo di elementi modulari aventi altezza totale (compresa della soletta superiore) di 20 cm e 55 cm. Per questo tipo di solaio areato viene previsto il posizionamento su piano preformato, di elementi plastici tipo CUPOLEX, delle dimensioni in pianta di 56x56 cm (oppure 71x71 cm per gli elementi con altezza da 55 a 70 cm), con forma a cupola ribassata o piana e cono centrale con vertice verso il basso (gli elementi con altezza da 55 a 70 cm sono privi di cono centrale). Tali elementi, mutuamente collegati, saranno atti a ricevere il getto in calcestruzzo classe C 25/30 e formeranno dei pilastri con interasse di 56 cm (71 cm per gli elementi con altezza da 55 a 70 cm e 28 cm per gli elementi con altezza di 9,5 – 30 e 50 cm) nei due sensi. L'intercapedine risultante sarà atta all'aerazione e/o al passaggio di tubazioni o altro. Le chiusure laterali saranno eseguite con l'adozione dell'accessorio tipo BETON STOP, se disponibile, per impedire l'ingresso del calcestruzzo nel vespaio e per realizzare tutte le misure di progetto evitando tagli e sfridi di CUPOLEX. A posa avvenuta sarà posta in opera l'armatura metallica come da progetto, e quindi effettuato il getto in calcestruzzo, avente classe di resistenza C25/30 (Rck 30), procedendo inizialmente degli spazi fra le cupole e quindi con la formazione della cappa superiore alle cupole che sarà dello spessore previsto dal progetto.

**Tabella 21.2.1 – Consumo di calcestruzzo (mc/mq) raso cupola**

H modulo (cm)	Incidenza cls (mc/mq)
5	0,008
9,5	0,014
10	0,011
13,5	0,030
16	0,030
20	0,035
26	0,035
30	0,042
35	0,045
40	0,060
45	0,064
50	0,065
55	0,069
60	0,070
65	0,071
70	0,073

Figura 21.2.1 – Dimensionamento elementi modulari tipo CUPOLEX

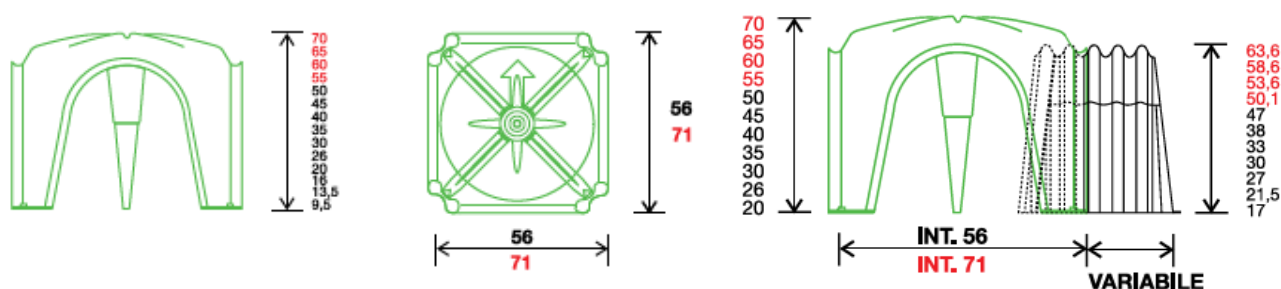

### 22.3 Vespaio aerato avente altezza superiore ai 70 cm

È previsto l'utilizzo di elementi modulari aventi altezza totale (compresa dei 4 cm di soletta superiore) di 178 cm. Per questo tipo di solaio areato, costituito da cupole, tubi e basamenti collegati gli uni agli altri per comporre una struttura autoportante atta a ricevere il getto di calcestruzzo, viene previsto fornitura e posa in opera di elementi CUPOLEX RIALTO, composti da reticolo di base, tubi in PVC diametro 125 mm tagliati a giusta altezza ed elementi superiori tipo CUPOLEX RIALTO con dimensioni in pianta di 57x57 cm di interasse, il tutto montato in opera, secondo istruzioni del fornitore, su sottofondo già predisposto e pagato a parte. A posa avvenuta sarà posta in opera l'armatura metallica come da progetto, e quindi effettuato il getto in calcestruzzo, avente classe di resistenza C25/30 (Rck 30), procedendo inizialmente con il riempimento dei tubi e degli spazi fra le cupole e quindi con la formazione della cappa superiore alle cupole che sarà dello spessore previsto dal progetto.

Figura 21.3.1 – Dimensionamento elementi modulari tipo CUPOLEX RIALTO

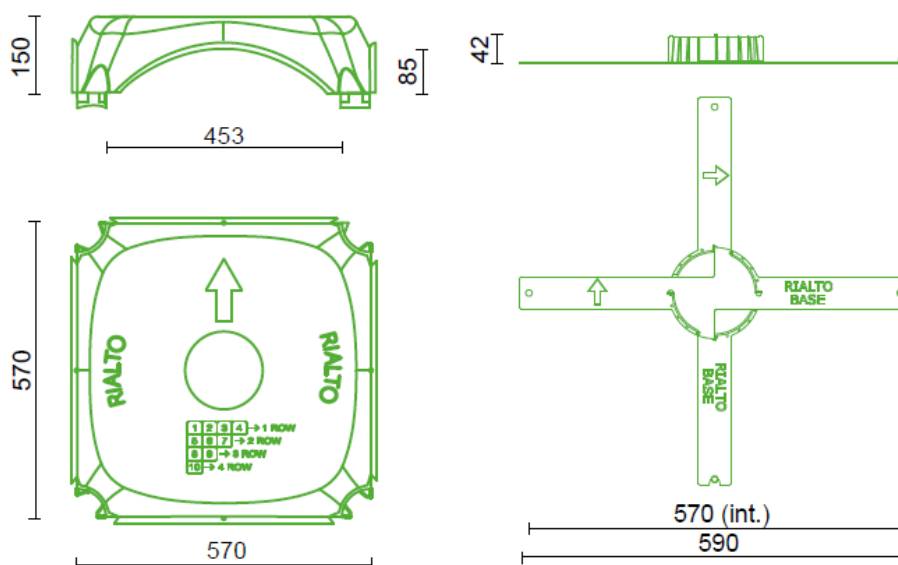

La posa del vespaio aerato tipo CUPOLEX RIALTO prevede l'assemblaggio della base disponendo i due elementi di base così come indicato nella parte 1) della figura 20.3.1, agganciando tra loro le basi assemblate per realizzare la griglia di allineamento. Successivamente, si prevede la posa della base con le frecce rivolte verso l'alto e a destra, procedendo per file orizzontali iniziando da sinistra verso destra e dall'alto verso il basso e inserendo i tubi nella base fino a completo inserimento. Si procede poi con la posa degli elementi modulari tipo CUPOLEX RIALTO sopra i tubi, procedendo per file orizzontali, da sinistra verso destra e dall'alto verso il basso, con l'accortezza di tagliare la cupola lungo il perimetro alla partenza, e di appoggiare il bordo della cupola su una tavoletta provvisoria opportunamente fissata alla fondazione o al muro perimetrale. Verificare il corretto

appoggio fra gli elementi CUPOLEX RIALTO e le pareti di contenimento. Procedere all'armatura della soletta. Usare attenzione nella fase di camminamento ed in particolare lungo il bordo.

**Figura 21.3.2 – Specifiche posa elementi modulari tipo CUPOLEX RIALTO**

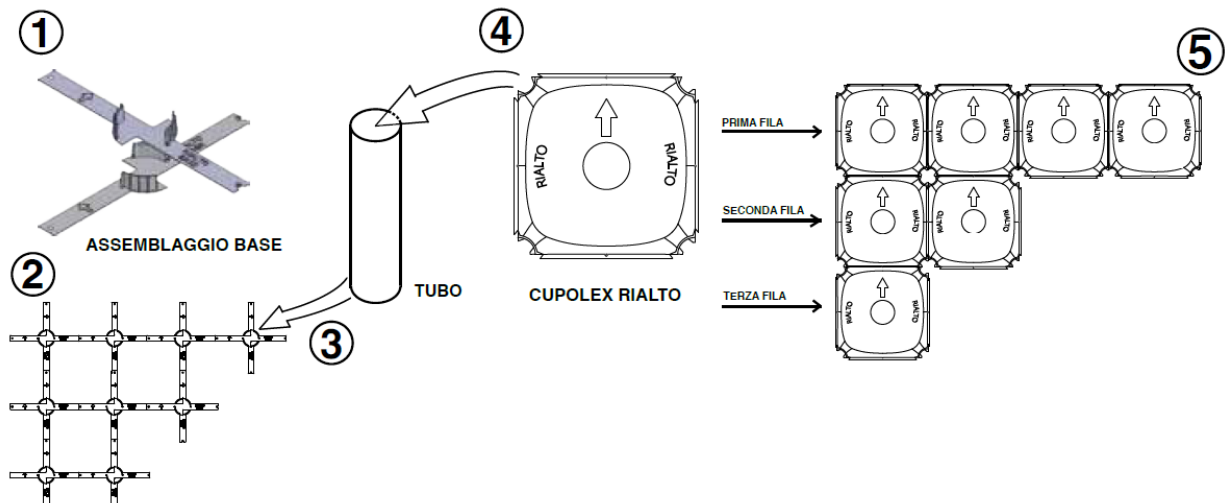

**Figura 21.3.3 – Dettaglio elementi modulari tipo CUPOLEX RIALTO**

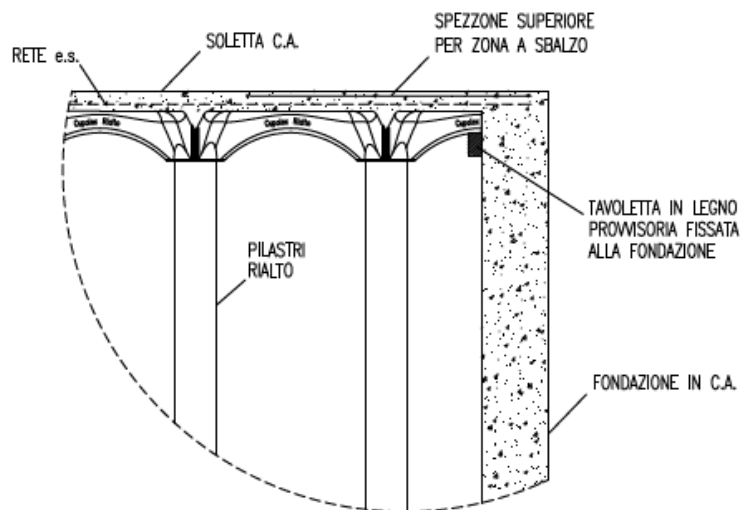

## **SPECIFICHE TECNICHE PER LA REALIZZAZIONE DI OPERE ARCHITETTONICHE DI FINITURA A CARATTERE SPECIALISTICO**

Per quanto riguarda ogni altra descrizione, prescrizione, specifica tecnica ed esecuzione di prove e verifiche sui materiali, non meglio specificata di seguito, si rimanda alle relazioni specialistiche indicate al punto 6.1 del presente capitolato speciale (vedi progetto, relazioni tecniche e relazione generale).

### **Art. 23 - Isolamento copertura piana**

È previsto l'inserimento di un pannello isolante di spessore 8 cm sulla copertura piana. L'isolamento sarà formato da lastre isolanti, tipo K-FOAM C-500 LJ, in polistirene espanso estruso,  $\lambda_D$  0,036 W/mK, con profilo battentato sui quattro lati, posti in opera mediante fissaggio con chiodi di materiale plastico e la sigillatura dei giunti con nastro adesivo plastificato.

Spessore del pannello cm. 10, R [m<sup>2</sup>K/W] 2,222.

**Figura 22.1 – Caratteristiche tecniche lastre isolanti tipo K-FOAM C-500 LJ**

CARATTERISTICHE	VALORE	NORMA
Spessori disponibili	50 - 60 - 80 - 100 - 120 mm	-
Dimensioni pannelli	600 x 1250 mm	-
Conducibilità termica $\lambda_D$	0,034 sp. 50-60 mm W/mK 0,035 sp. 80-100 mm W/mK 0,036 sp. 120 mm W/mK	EN 13164
Densità nominale	37 ( $\pm$ 10%) kg/m <sup>3</sup>	EN 13164
Reazione al fuoco (Euroclasse)	E	EN 13164
Resistenza al passaggio del vapore acqueo $\mu$	100	EN 13164
Tolleranza spessore (dN)	- 2 + 3 mm T1	EN 13164
Resistenza a compressione con schiacciamento del 10% - CS(10\Y) 300	$\geq$ 500 kPa	EN 13164
Resistenza a compressione dopo 50 anni con schiacciamento $\leq$ 2% - CC(2/1,5/50)120	$\geq$ 220 kPa	EN 13164
Stabilità dimensionale - DS(70,90)	$\leq$ 5%	EN 13164
Assorbimento d'acqua per diffusione a lungo termine (28 giorni) - WD(V)	sp. $\leq$ 50 mm: $\leq$ 5% vol_WD(V) 5 sp. $>$ 50 mm: $\leq$ 3% vol_WD(V) 3	EN 13164
Assorbimento d'acqua per immersione a lungo termine (28 giorni) - WL(T)	$\leq$ 0,7% vol._WL(T) 0,7	EN 13164
Temperatura limite di utilizzo	75 °C	EN 13164
Calore specifico (Cp)	1,7 KJ/kg K	-
Codice DOP	X9001DPCPR	-

## Art. 24 - Rivestimenti di facciata

È previsto a progetto l'utilizzo di diverse tipologie di rivestimenti di facciata, con la funzione di finitura e coibentazione.

### 24.1 Rivestimento in doghe di alluminio

Rivestimento di facciata costituito da doghe in alluminio tipo Alu-skin, realizzate tramite profilatura di nastri in alluminio tipo Alubel e installate su apposita sottostruttura regolabile in alluminio fissata alla muratura con maglia di cm massimi 120x120.

La sottostruttura regolabile dovrà essere formata da:

- elemento separatore "termostop" in PVC con spessore di 4 mm, tagliato e sagomato, con fori coincidenti alla staffa in alluminio per consentirne il fissaggio contemporaneamente, da applicare allo scopo di interrompere il ponte termico tra il rivestimento esterno e la muratura esistente;
- staffa stampata in alluminio, passo massimo cm 180x180, spessore 30/10 mm, lunghezza 90 mm. Il fissaggio delle staffe alla struttura in laterocemento sarà eseguito con idonei tasselli meccanici, mentre il fissaggio delle staffe alla struttura in laterocemento verrà eseguito con idonee viti autoproforanti;
- profilo verticale ottenuto da estrusione spessore 20/10 mm in alluminio. Il fissaggio dei profili alle relative staffe sarà realizzato per mezzo di viti autoproforanti.

Il paramento esterno di rivestimento sarà realizzato con doghe in alluminio tipo Alu-skin, spessore complessivo pari a 27 mm, fissaggio nascosto, con le seguenti caratteristiche:

- materiale: alluminio spessore minimo 11/10 mm;
- finitura: verniciatura speciale in superpoliestere HD ad alta durabilità. Spessore del primer da 5 a 7 micron, spessore della verniciatura da 20 a 22 micron e gloss da 4 a 6 (TOTALE 35 MICRON);

- altezza utile della doga: 299 mm secondo progetto architettonico;
- lunghezza massima consigliata: 3500 mm;
- lunghezza minima realizzabile: 500 mm;
- con fuga.

Il fissaggio delle doghe sarà effettuato mediante apposite viti autoperforanti a testa cilindrica, in funzione di circa 1 fissaggio ogni 1200 mm massimo, e comunque nel rispetto delle normative e adeguato nel rispondere all'azione del vento.

Le doghe Alu-skin sono previste di chiusura in testata ottenuta da ripiegatura della lastra esterna di rivestimento.

In corrispondenza del giunto orizzontale che si crea accostando le doghe in alluminio verrà eseguito il raddoppio della sottostruttura per consentire la naturale dilatazione al rivestimento stesso.

E relativi elementi di finitura, come chiusure inferiori e laterali, angoli e imbotti:

- chiusura inferiore: chiusura inferiore della facciata realizzata con lamiera di alluminio preverniciato colore come rivestimento, spessore minimo 11/10 mm e sviluppo massimo 208 mm;
- chiusura battuta pavimento: chiusura microforata o zoccolo, con funzione antiratto, colorazione come rivestimento, spessore minimo 11/10 mm e sviluppo massimo 312 mm;
- chiusura superiore: chiusura superiore della facciata da realizzare raccordo tra il rivestimento esterno e le gronde a sbalzo in calcestruzzo armato, costituito da pressopiegatura di alluminio preverniciato, colore come rivestimento, spessore minimo 11/10 mm e sviluppo massimo 125+125 mm;
- angoli: elementi di finitura per la realizzazione di angoli in corrispondenza degli spigoli esterni e interni dell'edificio, realizzati con pressopiegatura in alluminio preverniciato, colorazione come rivestimento, spessore minimo 11/10 mm, sviluppo massimo 312 mm, sagomati su misura e da fissare con rivetti verniciati;
- chiusure laterali: chiusura laterale in corrispondenza della parte terminale della facciata, realizzata con pressopiegatura in alluminio preverniciato, colore come rivestimento, spessore minimo 11/10 mm, sviluppo massimo 416 + 125 mm;
- imbotti: elementi di finitura per la realizzazione di imbotti da prevedere in corrispondenza delle aperture di porte e finestre, realizzati con pressopiegatura in alluminio preverniciato, colore come rivestimento, spessore minimo 11/10 mm, sviluppo massimo 500+125 mm.

**Figura 23.1.1 – Stratigrafia rivestimento in doghe di alluminio tipo Alu-Skin**

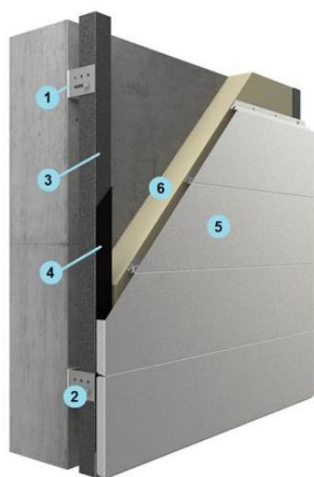

1: termostop – 2: staffa in alluminio – 3: profilo in alluminio – 4: doga Alu-Skin in alluminio – 5: doga Alu-Skin in alluminio – 6: pannello isolante spessore 10 cm.

#### 24.2 Rivestimento “a cappotto”

È previsto il rivestimento “a cappotto” da realizzarsi mediante le seguenti opere:

- posa in opera di profilato in lega di alluminio (profilo di partenza) applicato meccanicamente mediante tasselli ad espansione, sulle superfici della facciata perimetralmente al piano terra dell'edificio ed eventualmente alle pareti degli sfondati, in funzione dello spessore dell'isolante;

- posa in opera di strato isolante in pannelli rigidi in lana di roccia ad alta densità, spessore 10 cm, ancorati alla superficie della facciata mediante stesura di malta adesiva a base di resine sintetiche ed appositi tasselli ad espansione in ragione di n° 4/6 al mq;
- posa in opera di paraspigoli in corrispondenza dei risvolti a protezione del sistema isolante;
- correzione di eventuali piccoli dislivelli mediante carteggiatura delle superfici;
- rivestimento dei pannelli con malta rasante in cui verrà annegata sul materiale ancora fresco la rete in tessuto di fibra di vetro;
- seconda stesura con malta rasante a copertura della rete da realizzarsi dopo l'essiccamento del primo strato, per completare lo strato armato;
- realizzazione della finitura mediante strato continuo di rivestimento granulato (nelle granulometrie disponibili a scelta della D.L.), da eseguirsi a spatola in unica mano, successivamente frattazzata, prevedendo fasce di interruzione orizzontali e verticali al fine di non evidenziare i difetti derivanti da riprese di applicazioni.

I pannelli in lana di roccia utilizzati saranno tipo Rockwool Frontrock Max Plus, e presenteranno le seguenti caratteristiche:

- **Caratteristiche:** pannello a doppia densità non rivestito, caratterizzato da un trattamento specifico nel processo produttivo che lo rende idoneo alle severe condizioni di utilizzo tipiche dell'isolamento dall'esterno.
- **Formato:** 1200 x 600 mm e spessore 80 mm.
- **Caratteristiche termiche:** conducibilità termica a 10° C:  $\lambda_D = 0,035$  W/mK, secondo UNI EN 12667, 12939.
- **Densità media:** circa 78 kg/m<sup>3</sup> (120 / 70), secondo UNI EN 1602.  
I pannelli a doppia densità sono caratterizzati da uno strato superficiale più denso (e quindi più rigido), questo in presenza di un carico concentrato migliora il comportamento meccanico del pannello ripartendo il carico su una porzione di superficie più ampia che quindi risulta meno sollecitata.
- **Classe di reazione al fuoco:** Euroclasse A1 secondo UNI EN 13501-1.
- **Resistenza alla diffusione di vapore acqueo:**  $\mu = 1$  secondo UNI EN 13162.
- **Caratteristiche meccaniche:**
  - resistenza a compressione (carico distribuito)  $\sigma_{10} \geq 15$  kPa, secondo UNI EN 826;
  - resistenza a trazione (senso dello spessore)  $\sigma_{mt} \geq 7,5$  kPa secondo UNI EN 1607.

Al fine di garantire le elevate prestazioni del sistema a cappotto, è necessario porre particolare attenzione nella posa in opera. Prima di iniziare la posa, è opportuno eseguire un controllo del supporto sul quale verrà installato, verificando l'idoneità della superficie e l'assenza di crepe, efflorescenze, supporti polverosi e infestazioni.

La posa del cappotto deve essere eseguita realizzando le seguenti fasi, avendo l'accortezza di mantenere per tutta la durata della lavorazione una temperatura ottimale (ambientale, del supporto e dei materiali) tra i 5° e i 30°:

#### 24.2.1 Incollaggio dei pannelli

L'incollaggio dei pannelli isolanti al supporto deve essere realizzato con malte adesive (collanti), concepite specificatamente per sistemi a cappotto in lana di roccia, e può essere realizzato "a cordoli e punti" o "su tutta la superficie".

In entrambi i casi, la malta non deve essere applicata sulla superficie laterale del pannello, per garantire la continuità e la perfetta aderenza dell'isolamento ed evitare l'insorgenza di ponti termici. Affinché l'incollaggio sia efficace, è necessario che il collante-rasante penetri tra le fibre superficiali del pannello.

In caso di pannelli a doppia densità, la malta adesiva deve essere applicata sul lato a densità inferiore. Successivamente i pannelli devono essere posati sulla superficie da isolare avendo cura di accostarli perfettamente tra loro e sfalsando i giunti. Il prodotto correttamente installato presenta il lato a densità superiore rivolto verso l'esterno. Si raccomanda di installare il sistema su superfici asciutte e quanto più possibile regolari e stabili.

#### 24.2.2 Fissaggio meccanico tramite tassellatura del sistema

Il fissaggio meccanico deve contrastare le forze orizzontali dovute all'azione del vento ed assicurare la stabilità del sistema nel tempo.

I tasselli devono preferibilmente essere del tipo "a vite" con anima metallica e devono avere una lunghezza sufficiente ad attraversare lo spessore dell'isolante e penetrare nella muratura retrostante fino a raggiungere uno strato meccanicamente "affidabile".

I tasselli devono essere concepiti specificatamente per sistemi a cappotto e la tipologia varia a seconda del tipo di supporto. I tasselli vanno applicati dopo l'indurimento della malta, in numero variabile in funzione delle caratteristiche del supporto, dell'altezza dell'edificio e della ventosità. Lo schema di fissaggio prevede due varianti, a T e a W.

È preferibile adottare lo schema di tassellatura a W, poiché le prove di laboratorio dimostrano una maggiore efficacia dell'ancoraggio; tale schema risulta applicabile grazie all'elevata stabilità dimensionale della lana di roccia che non subisce variazioni dimensionali al modificarsi delle condizioni termoigrometriche. In entrambi i casi i tasselli vanno sempre posti in corrispondenza della porzione di pannello incollata al supporto.

#### 24.2.3 Rasatura armata

La rasatura dei pannelli isolanti, dello spessore di 3-4 mm, deve essere effettuata con malte adesive ad elevata permeabilità al vapore, specificamente concepite per sistemi a cappotto in lana di roccia (solitamente si tratta dello stesso prodotto utilizzato per l'incollaggio). Perché la rasatura sia efficace, è necessario che il collante/ rasante penetri tra le fibre superficiali del pannello. A malta ancora bagnata si procede all'applicazione della rete di armatura ed in seguito all'applicazione della seconda mano di rasante, in modo che la rete risulti annegata nella rasatura.

La rete di armatura ha la funzione di sopportare le tensioni che si generano nello strato di rasatura a causa degli sbalzi termici: è indispensabile per prevenire la formazione di fessure nell'intonaco. La rete, come tutte le componenti del sistema, deve essere specificamente concepita per sistemi a cappotto e deve essere costituita da fibra minerale resistente agli alcali.

Gli spigoli devono essere protetti con angolari (generalmente in polimero con rete) applicati con malta adesiva.

Per quanto riguarda lo spessore degli strati, tempistiche e condizioni climatiche di installazione, si rimanda alle indicazioni del produttore del rasante.

#### 24.2.4 Finitura

La finitura esterna deve resistere alle intemperie ed agli sbalzi di temperatura. Inoltre deve essere impermeabile all'acqua ma permeabile al vapore proveniente dall'interno dell'edificio.

### 24.3 Rivestimento in lastre di alluminio

Rivestimento di facciata costituito da lastre tipo Profilo28 in alluminio, realizzate tramite profilatura di nastri in acciaio, installate su apposita sottostruttura in acciaio zincato fissata alla muratura con interasse di cm massimo 120x120.

La sottostruttura in acciaio zincato sarà fissata alla struttura in c.a. e sarà composta da angolare 120x120x12 al quale verranno installati Profili OMEGA 160x50x30x3, compresa l'intelaiatura per la realizzazione di porte, oltre a bandella dielettrica, in schiuma di polietilene reticolata di dimensione 3x50mm, adesiva su un lato per favorirne l'applicazione sul montante di supporto e per creare un layer separatore che, impedendo il contatto tra metalli non compatibili tra loro, evita la formazione di coppie galvaniche e il conseguente fenomeno di ossidazione delle predette.

Il paramento esterno di rivestimento realizzato con lastre grecate profilo 28 in alluminio, fissaggio a vista, con le seguenti caratteristiche:

- materiale: alluminio spessore minimo 11/10 mm;
- finitura: verniciatura speciale in superpoliestere HD ad alta durabilità. Spessore del primer da 5 a 7 micron, spessore della verniciatura da 20 a 22 micron e gloss da 4 a 6 (TOTALE 35 MICRON);
- spessore della lastra in opera: 28 mm;
- larghezza lorda: 1.000 mm;
- larghezza utile in opera: 900 mm;

- lunghezza massima consigliata: 4000 mm.

Il fissaggio delle lastre sarà effettuato mediante apposite viti bimetalliche autoperforanti a testa cilindrica, verniciate colore simile al rivestimento; da prevedere circa 4/5 fissaggi al mq e comunque nel rispetto delle normative e adeguato nel rispondere all'azione del vento.

E relativi elementi di finitura, come chiusure inferiori e laterali, imbotti:

- chiusura inferiore: chiusura inferiore della facciata realizzata con lamiera di alluminio preverniciato colore come rivestimento, spessore minimo 11/10 mm e sviluppo massimo 208 mm;
- chiusura battuta pavimento: chiusura microforata o zoccolo, con funzione antiratto, colorazione come rivestimento, spessore minimo 11/10 mm e sviluppo massimo 312 mm;
- chiusura superiore: chiusura superiore della facciata da realizzare raccordo tra il rivestimento esterno e lamelle frangisole, costituito da pressopiegatura di alluminio preverniciato, colore come rivestimento, spessore minimo 11/10 mm e sviluppo massimo 125+125 mm;
- chiusure laterali: chiusura laterale in corrispondenza della parte terminale della facciata, realizzata con pressopiegatura in alluminio preverniciato, colore come rivestimento, spessore minimo 11/10 mm, sviluppo massimo 416 + 125 mm;
- imbotti: elementi di finitura per la realizzazione di imbotti da prevedere in corrispondenza delle aperture di porte e finestre, realizzati con pressopiegatura in alluminio preverniciato, colore come rivestimento, spessore minimo 11/10 mm, sviluppo massimo 312+125 mm.

**Figura 23.3.1 – Stratigrafia rivestimento in lastre di alluminio tipo Profilo28**

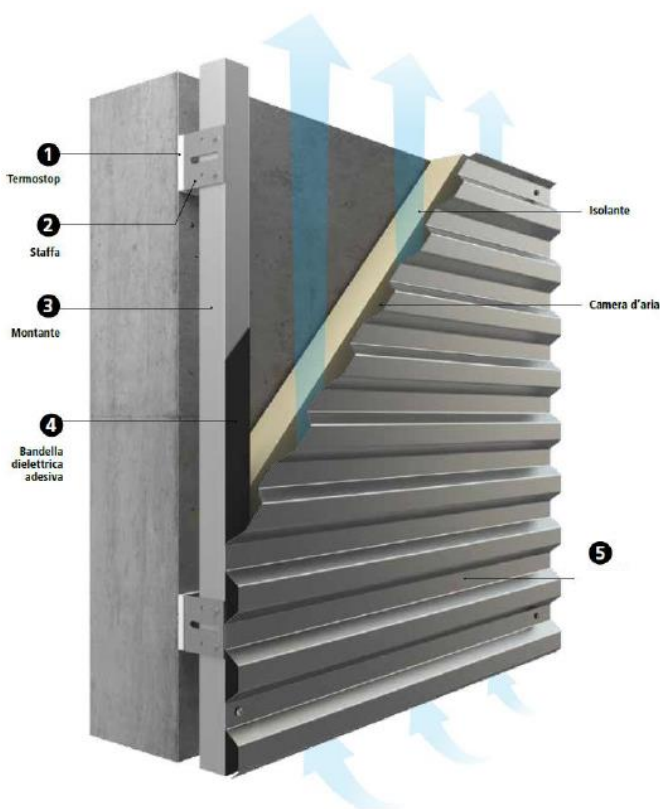

1: termostop – 2: staffa in alluminio – 3: profilo in alluminio – 5: rivestimento in lastre greccate + pannello isolante spessore 10 cm.

#### 24.4 Rivestimento in pannelli piani

Rivestimento di facciata costituito da pannelli piani tipo EasyWand, realizzati in continuo con spessore pari a 25 mm, di poliuretano, installati su apposita sottostruttura regolabile in alluminio fissata alla muratura con maglia di cm massimi 120x120.

La sottostruttura regolabile dovrà essere formata da:

- elemento separatore "termostop" in PVC con spessore di 4 mm tagliato e sagomato, con fori coincidenti alla staffa in alluminio per consentirne il fissaggio contemporaneamente, da



applicare allo scopo di interrompere il ponte termico tra il rivestimento esterno e la muratura esistente;

- staffa stampata in alluminio, passo massimo cm 180x180, spessore 30/10 mm, lunghezza 90 mm. Il fissaggio delle staffe alla struttura in latero cemento verrà eseguito con idonei tasselli meccanici, mentre il fissaggio alla struttura in acciaio verrà eseguito con idonee viti autoperforanti;
- profilo verticale ottenuto da estrusione spessore 20/10 mm in alluminio. Il fissaggio dei profili alle relative staffe sarà realizzato per mezzo di viti autoperforanti.

Il paramento esterno di rivestimento sarà realizzato con pannello tipo EasyWand, in alluminio, spessore complessivo pari a 25 mm, fissaggio nascosto, con le seguenti caratteristiche:

- lato esterno: acciaio corten spessore 6/10 mm;
- lato interno: alluminio spessore 5/10 mm;
- coibentazione: poliuretano spessore 25 mm;
- finitura esterna: verniciatura speciale in superpoliestere HD ad alta durabilità. Spessore del primer da 5 a 7 micron, spessore della verniciatura da 20 a 22 micron e gloss da 4 a 6 (TOTALE 35 MICRON);
- altezza utile: 500 mm;
- lunghezza massima consigliata: 4500 mm;
- lunghezza minima realizzabile: 500 mm.

Il fissaggio dei pannelli sarà effettuato mediante apposite viti autoperforanti a testa cilindrica, in funzione di 1 fissaggio ogni circa 1400 mm, e comunque nel rispetto delle normative e adeguato nel rispondere all'azione del vento.

E relativi elementi di finitura, come chiusure inferiori e laterali, angoli e imbotti:

- chiusura inferiore: chiusura inferiore della facciata realizzata con lamiera di corten come rivestimento, spessore minimo 6/10 mm e sviluppo massimo 208 mm;
- chiusura battuta pavimento: chiusura microforata o zoccolo, con funzione antiratto, come rivestimento, spessore minimo 6/10 mm e sviluppo massimo 312 mm;
- chiusura superiore: chiusura superiore della facciata da realizzare raccordo tra il rivestimento esterno e le gronde a sbalzo in calcestruzzo armato, costituito da pressopiegatura di lamiera corten come rivestimento, spessore minimo 6/10 mm e sviluppo massimo 125+125 mm;
- angoli: elementi di finitura per la realizzazione di angoli in corrispondenza degli spigoli esterni e interni dell'edificio, realizzati con pressopiegatura in lamiera di corten come rivestimento, spessore minimo 6/10 mm, sviluppo massimo 312 mm, sagomati su misura e da fissare con rivetti verniciati;
- chiusure laterali: chiusura laterale in corrispondenza della parte terminale della facciata, realizzata con pressopiegatura in lamiera di corten come rivestimento, spessore minimo 6/10 mm, sviluppo massimo 416+125 mm;
- imbotti: elementi di finitura per la realizzazione di imbotti da prevedere in corrispondenza delle aperture di porte e finestre, realizzati con pressopiegatura in lamiera di corten come rivestimento, spessore minimo 6/10 mm, sviluppo massimo 500+125 mm.

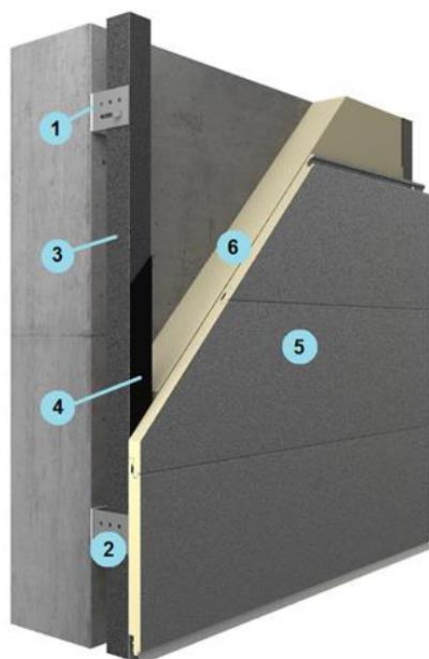
**Figura 23.4.1 – Stratigrafia rivestimento in pannelli piani tipo EasyWand**

1: termostop – 2: staffa in alluminio – 3: profilo in alluminio – 5: pannello tipo EasyWand – 6: pannello isolante spessore 10 cm.

## ESECUZIONE DI PROVE E VERIFICHE SULLE OPERE E SUI MATERIALI

In relazione a quanto prescritto circa la qualità e le caratteristiche dei materiali, l'impresa resta obbligata ad effettuare a sue spese in ogni tempo le prove dei materiali impiegati o da impiegarsi, nonché quelle di campioni da prelevarsi in opera, sostenendo inoltre tutte le spese di prelevamento e di invio ad Istituto Sperimentale debitamente riconosciuto.

Dei campioni potrà essere ordinata la conservazione nel competente Ufficio Dirigente, munendoli di sigilli e firma del Direttore dei lavori e dell'impresa, nei modi più adatti a garantirne l'autenticità.

### Art. 25 - Controlli regolamentari sul conglomerato cementizio

#### 25.1 Resistenza caratteristica

Agli effetti delle nuove norme tecniche emanate con D.M. 17 gennaio 2018, un calcestruzzo viene individuato tramite la resistenza caratteristica a compressione. Si definisce resistenza caratteristica la resistenza a compressione al di sotto della quale si può attendere di trovare il 5% della popolazione di tutte le misure di resistenza.

#### 25.2 Controlli di qualità del conglomerato

Il controllo di qualità, così come descritto più avanti, consente di verificare nelle diverse fasi esecutive la produzione del conglomerato cementizio, garantendone, così, la conformità alle prescrizioni di progetto.

Il controllo deve articolarsi nelle seguenti fasi:

- valutazione preliminare di qualificazione;
- controllo di accettazione;
- prove complementari.

##### 25.2.1 Valutazione preliminare di qualificazione

Consiste nella verifica della qualità dei componenti il conglomerato cementizio (ovvero aggregati, cementi, acque e additivi), e si esplica attraverso il confezionamento di miscele sperimentali che permettono di accertare la possibilità di produrre conglomerati conformi alle prescrizioni di progetto (classe di resistenza e classe di consistenza conformi alla norma **UNI EN 206-1**).

Tutti i materiali forniti, se finalizzati all'esecuzione di elementi strutturali, devono essere forniti di un'attestazione di conformità di livello 2+. Tali controlli sono da considerarsi cogenti e inderogabili.

### 25.2.2 Controllo di accettazione

Si riferisce all'attività di controllo esercitata dalla direzione dei lavori durante l'esecuzione delle opere, e si esplica attraverso la determinazione di parametri convenzionali, quali la misura della resistenza a compressione di provini cubici, la misura della lavorabilità mediante l'abbassamento al cono di Abrams del calcestruzzo fresco, ecc. Tali controlli sono da considerarsi cogenti e inderogabili.

### 25.2.3 Prove complementari

Comprendono tutta l'attività sperimentale che la direzione dei lavori può avviare in presenza di procedure particolari di produzione e/o ove necessario, ad integrazione delle precedenti prove.

### 25.3 Valutazione preliminare della resistenza caratteristica

L'appaltatore, prima dell'inizio della costruzione di un'opera, deve garantire, attraverso idonee prove preliminari, la resistenza caratteristica per ciascuna miscela omogenea di conglomerato che verrà utilizzata per la costruzione dell'opera. Tale garanzia si estende anche al calcestruzzo fornito da terzi.

L'appaltatore resta, comunque, responsabile della garanzia sulla qualità del conglomerato, che sarà controllata dal direttore dei lavori, secondo le procedure di cui al punto seguente.

### 25.4 Controllo di accettazione

Il direttore dei lavori ha l'obbligo di eseguire controlli sistematici in corso d'opera, per verificare la conformità tra le caratteristiche del conglomerato messo in opera e quello stabilito dal progetto e garantito in sede di valutazione preliminare.

Il controllo di accettazione va eseguito su miscele omogenee e si articola, in funzione del quantitativo di conglomerato accettato, nelle seguenti due tipologie:

- controllo tipo A;
- controllo tipo B.

Il controllo di accettazione è positivo, e il quantitativo di calcestruzzo accettato, se risultano verificate le due disuguaglianze riportate nella tabella 124.1.

**Tabella 124.1 – Controlli di accettazione**

Controllo di tipo A	Controllo di tipo B
$R_i \geq R_{ck} - 3,5$	
$R_m \geq R_{ck} + 3,5$ (numero prelievi 3)	$R_m \geq R_{ck} + 1,4 s$ (numero prelievi $\geq 15$ )
$R_m$ = resistenza media dei prelievi (N/mm <sup>2</sup> ); $R_i$ = minore valore di resistenza dei prelievi (N/mm <sup>2</sup> ); $s$ = scarto quadratico medio.	

Non sono accettabili calcestruzzi con coefficiente di variazione superiore a 0,3.

### 25.5 Prelievo ed esecuzione della prova a compressione

#### 25.5.1 Prelievo di campioni

Il prelievo di campioni di calcestruzzo deve essere eseguito dalla direzione dei lavori, che deve provvedere ad identificare i provini mediante sigle ed etichette, e a custodirli in un locale idoneo prima della formatura e durante la stagionatura.

Un prelievo consiste nel prelevare da una carica di calcestruzzo, per ogni giorno di getto e per un massimo di 100 m<sup>3</sup> forniti, al momento della posa in opera nei casseri, la quantità di conglomerato necessaria per la confezione di un gruppo di due provini.

La campionatura minima per ciascun controllo di accettazione è di tre prelievi di due cubetti ciascuno.

La media delle resistenze a compressione dei due provini di un prelievo rappresenta la cosiddetta *resistenza di prelievo*, che costituisce il valore mediante il quale vengono eseguiti i controlli del calcestruzzo.

È obbligo del direttore dei lavori prescrivere ulteriori prelievi rispetto al numero minimo, tutte le volte che variazioni di qualità dei costituenti dell'impasto possano far presumere una variazione di qualità del calcestruzzo stesso.

#### 25.5.2 Dimensioni dei provini

La forma e le dimensioni dei provini di calcestruzzo per le prove di resistenza meccanica sono previste dalla norma **UNI EN 12390-3**. In generale, il lato dei cubetti deve essere proporzionato alla dimensione massima dell'inerte.

La norma **UNI EN 12390-1** indica, come dimensione del lato del provino, quella pari ad almeno tre volte la dimensione nominale dell'aggregato con cui è stato confezionato il calcestruzzo.

In generale, ora devono confezionarsi provini con le seguenti dimensioni nominali:

- cubetti di calcestruzzo:
  - lato  $b$  (cm) = 10-15-20-25 e 30;
  - tolleranza lunghezza lato:  $\pm 0,5\%$ .
- provini cilindrici:
  - diametro  $d$  (cm) = 10-11,30-15-20-25-30;
  - altezza pari a due volte il diametro;
  - tolleranza altezza cilindro:  $\pm 5\%$ ;
  - tolleranza perpendicolarità generatrice rispetto alla base del cilindro del provino:  $\pm 0,5$  mm.
- provini prismatici:
  - lato di base  $b$  (cm) = 10-15-20-25 e 30;
  - lunghezza maggiore o uguale a  $3,5 b$ ;
  - tolleranza lato di base:  $\pm 0,5\%$ ;
  - tolleranza perpendicolarità spigoli del provino:  $\pm 5$  mm.

La tolleranza sulla planarità dei provini è di  $\pm 0,000 \cdot 6 d (b)$ .

#### 25.5.3 Confezionamento dei provini

Il calcestruzzo entro le forme o cubiere deve essere opportunamente assestato e compattato per strati, secondo le prescrizioni della norma **UNI 12390-2**, utilizzando uno dei seguenti metodi:

- barra d'acciaio a sezione quadra (25 mm · 25 mm) e lunghezza di almeno 38 cm;
- barra di acciaio a sezione circolare con  $\varnothing$  16 mm e lunghezza di almeno 60 cm;
- tavola vibrante, con diametro in funzione della dimensione più piccola dell'inerte con cui è stato confezionato il calcestruzzo;
- vibratore interno.

Il calcestruzzo, prima di essere collocato nelle casseforme, deve essere opportunamente rimiscelato in apposito recipiente. Il riempimento delle casseforme deve avvenire per strati. La norma **UNI 12390-2** indica almeno due strati con spessore non superiore a 10 cm.

Il calcestruzzo a consistenza umida o a basso tenore d'acqua, invece, dovrà essere vibrato nella cubiera mediante tavola vibrante o vibratore ad immersione di dimensioni e caratteristiche rapportate alle dimensioni del provino.

Dopo la costipazione, la superficie di calcestruzzo nella parte superiore della casseforma deve essere rasata con righello metallico e lisciata con idonea cazzuola o con fratazzo. La superficie esterna del provino deve essere opportunamente protetta, dall'evaporazione fino alla sformatura.

La sformatura, che consiste nella rimozione delle casseforme, potrà essere eseguita dopo 24 ore dalla preparazione e in maniera da non danneggiare il provino.

#### 25.5.4 Caratteristiche delle casseforme calibrate per provini

Le casseforme calibrate per il confezionamento dei provini di calcestruzzo cubici, cilindrici e prismatici, secondo la norma **UNI EN 12390-1**, devono essere a tenuta stagna e non assorbenti.

Preferibilmente devono impiegarsi casseforme in acciaio o in ghisa, e le giunture devono essere trattate con specifici prodotti (oli, grasso, ecc.) per assicurare la perfetta tenuta stagna.

Sulle dimensioni (lati e diametro) è ammessa una tolleranza dello  $\pm 0,25\%$ . Le tolleranze sulla planarità delle facce laterali e della superficie della piastra di base variano a seconda che si tratti di casseforme nuove o usate. Per le casseforme per provini cubici o prismatici è ammessa una tolleranza sulla perpendicolarità tra gli spigoli di  $\pm 0,5$  mm. Le modalità di misurazione delle tolleranze

geometriche (planarità, perpendicolarità e rettilineità) e dei provini di calcestruzzo e delle casseforme sono illustrate nell'appendice A e B della norma **UNI EN 12390-1**.

Le caratteristiche costruttive delle casseformi devono essere idonee a prevenire eventuali deformazioni durante il confezionamento dei provini. Le casseformi in commercio sono realizzate in:

- materiale composito (di tipo compatto o scomponibile nel fondo e nelle quattro pareti laterali);
- polistirolo espanso (la sformatura del provino da tali casseforme ne comporta la distruzione);
- acciaio (scomponibili e dotate di separatori ad incastro nel caso di casseforme a più posti).

L'impiego di tali prodotti verrà autorizzato dal direttore dei lavori solo in presenza del certificato di qualità attestante che i requisiti prestazionali corrispondano a quelli previsti dalla norma **UNI EN 12390-1**.

#### *25.5.5 Marcatura dei provini*

Il direttore dei lavori deve contrassegnare i provini di calcestruzzo mediante sigle, etichettature indelebili, ecc. Tali dati devono essere annotati nel verbale di prelievo ai fini dell'individuazione dei campioni, e per avere la conferma che essi siano effettivamente quelli prelevati in cantiere in contraddittorio con l'appaltatore.

Dopo la marcatura, i provini devono essere inviati per l'esecuzione delle prove ai laboratori ufficiali. Il certificato di prova dovrà contenere tutti i dati dichiarati dal direttore dei lavori, compreso il riferimento al verbale di prelievo.

#### *25.5.6 Verbale di prelievo di campioni di calcestruzzo in cantiere*

Il verbale di prelievo dei cubetti di calcestruzzo, che deve essere eseguito in cantiere dal direttore dei lavori in contraddittorio con l'impresa per l'esecuzione di prove presso laboratori ufficiali, deve contenere le seguenti indicazioni:

- località e denominazione del cantiere;
- requisiti di progetto del calcestruzzo;
- modalità di posa in opera;
- identificazione della betoniera;
- data e ora del prelevamento;
- posizione in opera del calcestruzzo da cui è stato fatto il prelievo;
- marcatura dei provini;
- modalità di compattazione nelle casseforme (barra d'acciaio a sezione quadra o a sezione circolare e relativo numero dei colpi necessari per l'assestamento, tavola vibrante, vibratore interno);
- modalità di conservazione dei provini prima della scasseratura;
- modalità di conservazione dei provini dopo la scasseratura;
- dichiarazione, del direttore dei lavori o dell'assistente, delle modalità di preparazione dei provini, in conformità alle prescrizioni della norma **UNI 12390-2**;
- eventuali osservazioni sulla preparazione e sulla conservazione dei provini di calcestruzzo.

Il verbale di prelievo deve essere firmato dal direttore dei lavori e da un rappresentante qualificato dell'impresa esecutrice.

#### *25.5.7 Domanda di prova al laboratorio ufficiale*

La domanda di prove al laboratorio deve essere sottoscritta dal direttore dei lavori e deve contenere precise indicazioni sulla posizione delle strutture interessate da ciascun prelievo.

Le prove non richieste dal direttore dei lavori non possono fare parte dell'insieme statistico che serve per la determinazione della resistenza caratteristica del materiale.

#### *25.5.8 Conservazione e maturazione*

La conservazione e la maturazione dei provini di calcestruzzo devono avvenire presso il laboratorio ufficiale prescelto, a cui devono essere inviati i provini non prima di 24 ore dopo il confezionamento in cantiere.

Le diverse condizioni di stagionatura rispetto a quelle prescritte dalla norma **UNI EN 12390-2** devono essere opportunamente annotate sul verbale.

I provini di calcestruzzo devono essere prelevati dall'ambiente di stagionatura almeno due ore prima dell'inizio della prova. I provini durante il trasporto devono essere opportunamente protetti da danni

o essiccamenti. In alcuni particolari casi come nelle prove a tre e sette giorni o minori, è necessario l'imballaggio dei provini in segatura o sabbia umida.

La media delle resistenze a compressione dei due provini di un prelievo rappresenta la cosiddetta *resistenza di prelievo*, che costituisce il valore mediante il quale vengono eseguiti i controlli del conglomerato.

#### 25.5.9 Resoconto della prova di compressione

I certificati emessi dai laboratori ufficiali prove, come previsto dalle norme tecniche, devono obbligatoriamente contenere almeno:

- l'identificazione del laboratorio che rilascia il certificato;
- un'identificazione univoca del certificato (numero di serie e data di emissione) e di ciascuna sua pagina, oltre al numero totale di pagine;
- l'identificazione del committente i lavori in esecuzione e del cantiere di riferimento;
- il nominativo del direttore dei lavori che richiede la prova e il riferimento al verbale di prova;
- la descrizione, l'identificazione e la data di prelievo dei campioni da provare;
- la data di ricevimento dei campioni e la data di esecuzione delle prove;
- l'identificazione delle specifiche di prova o la descrizione del metodo o procedura adottata, con l'indicazione delle norme di riferimento per l'esecuzione della stessa;
- le dimensioni effettivamente misurate dei campioni provati, dopo eventuale rettifica;
- le modalità di rottura dei campioni;
- la massa volumica del campione;
- i valori di resistenza misurati.

### Art. 26 - Controlli sul calcestruzzo fresco

#### 26.1 Prove per la misura della consistenza

La consistenza, intesa come lavorabilità, non è suscettibile di definizione quantitativa, ma soltanto di valutazione relativa del comportamento dell'impasto di calcestruzzo fresco secondo specifiche modalità di prova.

I metodi sottoelencati non risultano pienamente convergenti, tanto che le proprietà del calcestruzzo risultano diverse al variare del metodo impiegato. In sostanza, il tipo di metodo andrà riferito al tipo di opera strutturale e alle condizioni di getto. Il metodo maggiormente impiegato nella pratica è quello della misura dell'abbassamento al cono.

Le prove che possono essere eseguite sul calcestruzzo fresco per la misura della consistenza sono:

- prova di abbassamento al cono (slump test);
- misura dell'indice di compattabilità;
- prova Vebè;
- misura dello spandimento.

La **UNI EN 206-1** raccomanda di interpretare con cautela i risultati delle misure quando i valori misurati cadono al di fuori dei seguenti limiti:

- abbassamento al cono:  $\geq 10$  mm e  $\leq 210$  mm;
- tempo Vebè:  $\leq 30$  secondi e  $> 5$  secondi;
- indice di compattabilità:  $\geq 1,04$  e  $< 1,46$ ;
- spandimento:  $> 340$  mm e  $\leq 620$  mm.

Nelle tabelle seguenti sono indicati le classi di consistenza e i relativi valori delle prove secondo le linee guida sul calcestruzzo strutturale.

**Tabella 125.1 - Classi di consistenza del calcestruzzo fresco mediante la misura dell'abbassamento al cono (Linee guida sul calcestruzzo strutturale, 1996)**

Classe di consistenza	Abbassamento [mm]	Denominazione corrente
S1	da 10 a 40	Umida
S2	da 50 a 90	Plastica
S3	da 100 a 150	Semifluida
S4	da 160 a 210	Fluida
S5	$> 210$	-

**Tabella 125.2 - Classi di consistenza del calcestruzzo fresco mediante il metodo Vebè (Linee guida sul calcestruzzo strutturale, 1996)**

Classe di consistenza	Tempo Vebè [s]
V0	≤ 31
V1	da 30 a 21
V2	da 20 a 11
V3	da 10 a 6
V4	da 5 a 3

**Tabella 125.3 - Classi di consistenza del calcestruzzo fresco mediante la misura dello spandimento (Linee guida sul calcestruzzo strutturale, 1996)**

Classe di consistenza	Spandimento [mm]
FB1	≤ 340
FB2	da 350 a 410
FB3	da 420 a 480
FB4	da 490 a 550
FB5	da 560 a 620
FB6	≥ 630

**Tabella 125.4 - Classi di consistenza del calcestruzzo fresco mediante dell'indice di compattabilità (Linee guida sul calcestruzzo strutturale, 1996)**

Classe di consistenza	Indice di compattabilità
C0	≥ 1,46
C1	da 1,45 a 1,26
C2	da 1,25 a 1,11
C3	da 1,10 a 1,04

### 26.2 Controllo della composizione del calcestruzzo fresco

La prova prevista dalla norma **UNI 6393** (ritirata senza sostituzione), è impiegata per la determinazione del dosaggio dell'acqua e del legante e per l'analisi granulometrica del residuo secco, al fine di controllare la composizione del calcestruzzo fresco rispetto alla composizione e alle caratteristiche contrattuali per le specifiche opere.

La prova potrà essere chiesta dal direttore dei lavori in caso di resistenza a compressione non soddisfacente o per verificare la composizione del calcestruzzo rispetto alle prescrizioni contrattuali. Il metodo non è applicabile per i calcestruzzi nei quali la dimensione massima dell'aggregato superi 31,5 mm e per il calcestruzzo indurito prelevato da getti in opera.

Per l'esecuzione della prova dovranno essere prelevati tre campioni di quantità variabile da 3 a 10 kg di calcestruzzo fresco, in funzione della dimensione dell'inerte. Il prelevamento dei campioni da autobetoniera deve essere eseguito entro 30 minuti dall'introduzione dell'acqua. Il campionamento deve essere eseguito secondo le modalità prescritte dalla norma **UNI EN 12350-1**.

Al metodo di controllo della composizione del calcestruzzo fresco è attribuita una precisione di circa il 3%.

### 26.3 Determinazione della quantità d'acqua d'impasto essudata (bleeding)

La determinazione della quantità d'acqua d'impasto essudata (**UNI 7122**) ha lo scopo di determinare nel tempo la percentuale d'acqua d'impasto presente nel campione (oppure come volume d'acqua essudata per unità di superficie:  $\text{cm}^3/\text{cm}^2$ ) che affiora progressivamente sulla superficie del getto di calcestruzzo subito dopo la sua compattazione.

La prova non è attendibile per calcestruzzo confezionato con aggregato con dimensione massima maggiore di 40 mm.

L'esecuzione di opere di finitura e lisciatura delle superfici di calcestruzzo devono essere eseguite dopo i risultati della determinazione della quantità d'acqua d'impasto essudata.

## Art. 27 - Controlli sul calcestruzzo in corso d'opera

### 27.1 Le finalità

Le nuove norme tecniche per le costruzioni (D.M. 17 gennaio 2018) prevedono esplicitamente l'effettuazione di un controllo di accettazione del calcestruzzo in relazione alla resistenza caratteristica a compressione prescritta. Qualora i valori di resistenza a compressione dei provini prelevati durante il getto non soddisfino i criteri di accettazione della classe di resistenza caratteristica prevista nel progetto, o qualora sorgano dubbi sulla qualità del calcestruzzo, è facoltà del direttore dei lavori richiedere l'effettuazione di prove direttamente sulle strutture. In questi casi, si dovrà tenere nel debito conto gli effetti che sui prelievi in opera hanno avuto la posa in opera e la stagionatura del calcestruzzo. Per tale ragione, la verifica o il prelievo del calcestruzzo indurito non possono essere sostitutivi dei controlli d'accettazione da eseguirsi su provini prelevati e stagionati in conformità alle relative norme UNI.

La conformità della resistenza non implica necessariamente la conformità nei riguardi della durabilità o di altre caratteristiche specifiche del calcestruzzo messo in opera. Analogamente, la non conformità della resistenza valutata in una posizione non implica la non conformità di tutto il calcestruzzo messo in opera.

La stima della resistenza *in situ* dalla struttura può essere richiesta anche ai fini della valutazione della sicurezza di edifici esistenti, per esempio quando ricorra uno dei seguenti casi:

- riduzione evidente della capacità resistente di elementi strutturali;
- azioni ambientali (sisma, vento, neve e temperatura) che abbiano compromesso la capacità resistente della struttura;
- degrado e decadimento delle caratteristiche meccaniche dei materiali (in relazione alla durabilità dei materiali stessi);
- verificarsi di azioni eccezionali (urti, incendi, esplosioni) significative e di situazioni di funzionamento e uso anomalo;
- distorsioni significative imposte da deformazioni del terreno di fondazione;
- provati errori di progetto o esecuzione;
- cambio della destinazione d'uso della costruzione o di parti di essa, con variazione significativa dei carichi variabili;
- interventi non dichiaratamente strutturali (impiantistici, di redistribuzione degli spazi, ecc.) qualora essi interagiscano, anche solo in parte, con elementi aventi funzione strutturale.

Le modalità d'indagine, ovviamente, sanno diversificate a seconda che sia necessario:

- stimare la stabilità di un'intera struttura;
- determinare la qualità di singoli elementi;

In ogni caso, il numero di campioni prelevati dipende:

- dal grado di fiducia che si intende affidare alla stima della resistenza;
- dalla variabilità dei dati o risultati che si presume di ottenere.

### 27.2 Pianificazione delle prove in opera

Le regioni di prova, da cui devono essere estratti i campioni o sulle quali saranno eseguite le prove sul calcestruzzo in opera, devono essere scelte in modo da permettere la valutazione della resistenza meccanica della struttura o di una sua parte interessata all'indagine, secondo i criteri previsti dalla norma **UNI EN 13791**.

Le aree e i punti di prova devono essere preventivamente identificati e selezionati in relazione agli obiettivi. La dimensione e la localizzazione dei punti di prova dipendono dal metodo prescelto, mentre il numero di prove da effettuare dipende dall'affidabilità desiderata nei risultati. La definizione e la divisione in regioni di prova di una struttura, presuppongono che i prelievi o i risultati di una regione appartengano statisticamente e qualitativamente ad una medesima popolazione di calcestruzzo.

Nella scelta delle aree di prova si deve tener conto che, in ogni elemento strutturale eseguito con getto continuo, la resistenza del calcestruzzo in opera diminuisce progressivamente dal basso verso l'alto. Nel caso in cui si voglia valutare la capacità portante di una struttura, le regioni di prova devono essere concentrate nelle zone più sollecitate dell'edificio. Nel caso in cui si voglia valutare il tipo o l'entità di un danno, invece, le regioni di prova devono essere concentrate nelle zone dove si è



verificato il danno o si suppone sia avvenuto. In quest'ultimo caso, per poter effettuare un confronto, è opportuno saggiare anche una zona non danneggiata.

### 27.3 *Predisposizione delle aree di prova*

Le aree e le superfici di prova vanno predisposte in relazione al tipo di prova che s'intende eseguire, facendo riferimento al fine cui le prove sono destinate, alle specifiche norme UNI, e alle indicazioni del produttore dello strumento di prova.

In linea di massima e salvo quanto sopra indicato, le aree di prova devono essere prive di evidenti difetti che possano inficiare il risultato e la significatività delle prove stesse (vespai, vuoti, occlusioni, ecc.), di materiali estranei al calcestruzzo (intonaci, collanti, impregnanti, ecc.), nonché di polvere e impurità in genere.

L'eventuale presenza di materiale estraneo e/o di anomalie sulla superficie deve essere registrata sul verbale di prelievo e/o di prova.

In relazione alla finalità dell'indagine, i punti di prelievo o di prova possono essere localizzati in modo puntuale, per valutare le proprietà di un elemento oggetto d'indagine, o casuale, per valutare una partita di calcestruzzo indipendentemente dalla posizione.

In quest'ultimo caso, il campionamento dovrebbe essere organizzato in modo da stimare tutta la popolazione del calcestruzzo costituente il lotto.

Dal numero di carote estratte o di misure non distruttive effettuate, dipende la significatività della stima della resistenza.

La tabella 126.1 riporta, in maniera sintetica e a scopo esemplificativo, i vantaggi e gli svantaggi dei metodi d'indagine più comuni.

**Tabella 126.1 - Vantaggi e svantaggi dei metodi di indagine più comuni**

Metodo di prova	Costo	Velocità di esecuzione	Danno apportato alla struttura	Rappresentatività dei dati ottenuti	Qualità della correlazione fra la grandezza misurata e la resistenza
<b>Carotaggio</b>	Elevato	Lenta	Moderato	Moderata	Ottima
<b>Indice di rimbalzo</b>	Molto basso	Veloce	Nessuno	Interessa solo la superficie <sup>1</sup>	Debole
<b>Velocità di propagazione di ultrasuoni</b>	Basso	Veloce	Nessuno	Buona (riguarda tutto lo spessore)	Moderata <sup>2</sup>
<b>Estrazione di inserti</b>	Moderato	Veloce	Limitato	Interessa solo la superficie	Buona
<b>Resistenza alla penetrazione</b>	Moderato	Veloce	Limitato	Interessa solo la superficie	Moderata

<sup>1</sup> La singola determinazione è influenzata anche dallo stato della superficie dell'area di prova (umidità, carbonatazione, ecc.).

<sup>2</sup> La misura si correla bene con il modulo elastico del materiale. La bontà della correlazione tra modulo elastico e resistenza meccanica può dipendere dalle caratteristiche del conglomerato.

I metodi più semplici e che arrecano il minor danno alle superfici delle strutture, quali l'indice di rimbalzo e la velocità di propagazione, richiedono, per la predizione della resistenza, calibrazioni complesse. L'indagine mediante carotaggio, invece, non richiede (quasi) correlazione per l'interpretazione dei dati ma, per contro, provoca un danno elevato e risulta lenta e costosa. Il carotaggio è, comunque, il metodo di riferimento per la calibrazione (taratura) di tutti i metodi non distruttivi o parzialmente distruttivi. Nella scelta della metodologia si deve tener conto delle specifiche capacità e caratteristiche.

L'indice di rimbalzo permette di valutare le caratteristiche anche dopo breve periodo di maturazione, ma il risultato riguarda solo la superficie esterna.

La velocità di propagazione, generalmente, operando per trasparenza, richiede l'accessibilità di due superfici opposte e fornisce indicazioni sulla qualità del conglomerato all'interno della struttura.

Le misure della resistenza alla penetrazione e della forza di estrazione caratterizzano la superficie esterna (più in profondità dell'indice di rimbalzo). La prima è più idonea a saggiare elementi di grosse dimensioni, la seconda è più adatta anche ad elementi di ridotte dimensioni. La numerosità dei punti

di prova è un compromesso tra accuratezza desiderata, tempo d'esecuzione, costo e danno apportato alla struttura.

A titolo esemplificativo, la tabella 126.2 riporta alcune indicazioni circa i valori tipici di riferimento per la variabilità e i limiti di confidenza nella stima della resistenza ottenibili con diversi metodi di prova. La stessa tabella riporta un'indicazione di massima riguardante il numero minimo di prove da effettuare in una specifica area di prova.

**Tabella 126.2 - Valori tipici di riferimento per la variabilità e i limiti di confidenza nella stima della resistenza ottenibili con diversi metodi di prova**

Metodo di prova	Coefficiente di variazione dei valori ottenuti su un elemento strutturale di buona qualità [%]	Limiti di confidenza [±%] al 95% nella stima della resistenza	Numero di prove o di campioni relativo ad un'area di prova
Carotaggio	10	10	3
Indice di rimbalzo	4	25	12
Velocità di propagazione	2,5	20	1
Resistenza alla penetrazione	4	20	3
Forza d'estrazione	15	15	9

#### 27.4 Elaborazione dei risultati

Un'indagine mirata alla stima della resistenza in opera comporta genericamente l'esame di risultati provenienti da prove di resistenza meccanica su carote e/o di dati ottenuti da metodi non distruttivi. Se la numerosità (complessiva) dei risultati relativi ad un'area di prova è pari a tre, numero minimo accettabile, si può stimare solamente la resistenza media.

Si ribadisce che per stimare la resistenza caratteristica del calcestruzzo in opera bisogna fare riferimento al procedimento previsto dalla norma **UNI EN 13791**, paragrafi 7.3.2 e 7.3.3. nel caso di utilizzo di metodo diretto (carotaggio) o paragrafo 8.2.4. nel caso di utilizzo di metodo indiretto.

#### 27.5 Carotaggio

La valutazione della resistenza meccanica del calcestruzzo *in situ* può essere formulata sulla scorta dei risultati ottenuti in laboratorio da prove di compressione eseguite su campioni cilindrici (carote) prelevati dalle strutture in numero non inferiore a tre. L'ubicazione dei prelievi o carotaggi deve essere effettuata in maniera tale da non arrecare danno alla stabilità della struttura. I fori devono essere ripristinati con malte espansive e a ritiro compensato.

Il carotaggio può risultare improprio per verificare le caratteristiche di calcestruzzi di bassa resistenza ( $R_c \leq 20 \text{ N/mm}^2$ ) o alle brevi scadenze, poiché sia il carotaggio sia la lavorazione delle superfici possono sgretolare e compromettere l'integrità del conglomerato di resistenza ridotta.

Ai fini della determinazione della resistenza a compressione del calcestruzzo *in situ*, è necessario applicare i fattori di correzione necessari, poiché i risultati forniti dalla prova a compressione delle carote non corrispondono esattamente a quelli che si otterrebbero con le prove a compressione condotte su cubi confezionati durante il getto, a causa della diversità dell'ambiente di maturazione, della direzione del getto rispetto a quella di carotaggio, dei danni prodotti dall'estrazione, ecc. I fattori di influenza sono quelli descritti dall'allegato A alla norma **UNI EN 13791**.

##### 27.5.1 Linee generali

Si devono prendere in considerazione le seguenti avvertenze:

- il diametro delle carote deve essere almeno superiore a tre volte il diametro massimo degli aggregati (i diametri consigliati sono compresi tra 75 e 150 mm);
- le carote destinate alla valutazione della resistenza non dovrebbero contenere ferri d'armatura (si devono scartare i provini contenenti barre d'armatura inclinate o parallele all'asse);
- per ottenere la stima attendibile della resistenza di un'area di prova devono essere prelevate e provate almeno tre carote;
- il rapporto lunghezza/diametro delle carote deve essere uguale a 1 e il diametro deve essere uguale a 100 mm. Occorre evitare che i provini abbiano snellezza inferiore a uno o superiore

a due;

- i campioni estratti (e i provini) devono essere protetti nelle fasi di lavorazione e di deposito rispetto all'essiccazione all'aria. Salvo diversa prescrizione, le prove di compressione devono essere eseguite su provini umidi;
- nel programmare l'estrazione dei campioni si deve tener conto che la resistenza del calcestruzzo dipende dalla posizione o giacitura del getto;
- è necessario verificare accuratamente, prima di sottoporre i campioni alla prova di compressione, la planarità e l'ortogonalità delle superfici d'appoggio. La lavorazione o preparazione inadeguata dei provini porta, infatti, a risultati erronei. Il semplice taglio e la molatura delle superfici di prova possono non soddisfare i requisiti di parallelismo e planarità richiesti dalle norme.

#### 27.5.2 Area di prova o di prelievo

Le carote devono essere prelevate nell'individuata regione di prova e, in particolare, in corrispondenza degli elementi strutturali nei quali è stato posto in opera il calcestruzzo non conforme ai controlli di accettazione o laddove il direttore dei lavori ritiene che ci sia un problema di scadente o inefficace compattazione e maturazione dei getti.

Nell'individuazione delle aree di carotaggio devono essere rispettati determinati accorgimenti, oltre a quelli indicati dalla norma **UNI EN 12504-1**.

Le aree di carotaggio devono:

- essere lontane dagli spigoli e dai giunti in cui è presente poca o nessuna armatura;
- riguardare zone a bassa densità d'armatura (prima di eseguire i carotaggi sarà opportuno stabilire l'esatta disposizione delle armature mediante apposite metodologie d'indagine non distruttive);
- essere lontane dalle parti sommitali dei getti;

Devono, inoltre, essere evitati i nodi strutturali.

L'estrazione dei provini di calcestruzzo indurito deve avvenire almeno dopo 28 giorni di stagionatura. In occasione dell'estrazione dovranno essere scartati tutti quei provini danneggiati o che contengano corpi estranei e parti di armature che potrebbero pregiudicare il risultato finale.

#### 27.5.3 Norme di riferimento

Le procedure per l'estrazione, la lavorazione dei campioni estratti per ottenere i provini e le relative modalità di prova a compressione sono quelle descritte nelle seguenti norme:

**UNI EN 12504-1** – *Prelievo sul calcestruzzo nelle strutture. Carote. Prelievo, esame e prova di compressione;*

**UNI EN 12390-1** – *Prova sul calcestruzzo indurito. Forma, dimensioni ed altri requisiti per provini e per casseforme;*

**UNI EN 12390-2** – *Prova sul calcestruzzo indurito. Confezionamento e stagionatura dei provini per prove di resistenza;*

**UNI EN 12390-3** – *Prova sul calcestruzzo indurito. Resistenza alla compressione dei provini;*

**UNI EN 13791** - *Valutazione della resistenza a compressione in sito nelle strutture e nei componenti prefabbricati di calcestruzzo.*

#### 27.5.4 Verbale di prelevamento dei campioni di calcestruzzo indurito

Il verbale di prelievo dei campioni di calcestruzzo indurito, redatto secondo la norma UNI EN 12504-1, deve contenere almeno le seguenti indicazioni:

- località e denominazione del cantiere;
- posizione in opera del calcestruzzo da cui è stato fatto il prelievo;
- forma e dimensione dei provini;
- numero e sigla di ciascun campione;
- data del getto;
- data del prelievo delle carote;
- modalità di estrazione e utensile impiegato.

## 27.6 Metodi indiretti per la valutazione delle caratteristiche meccaniche del calcestruzzo in opera

Come metodi indiretti devono essere presi in considerazione i metodi più consolidati nella pratica dei controlli non distruttivi, ovvero indice di rimbalzo, pull-out e misura della velocità di propagazione.

I metodi indiretti (indice di rimbalzo, velocità di propagazione degli impulsi e forza di estrazione) dovranno rispettare le linee guida della norma **UNI EN 1379**, mediante la correlazione tra i risultati dei metodi di prova indiretti e la resistenza a compressione su carote prelevate dalla struttura in esame. Il carotaggio è il metodo di riferimento per la calibrazione (taratura) di tutti i metodi non distruttivi o parzialmente distruttivi.

La legge di correlazione deve essere determinata utilizzando un adeguato numero di campioni, ottenuti mediante carotaggio dalla struttura in esame e sottoposti ad indagine non distruttiva prima della loro rottura.

Il direttore dei lavori deve condurre una preliminare campagna di analisi con metodi indiretti, al fine di programmare le posizioni di prelievo delle carote, anche sulla base del grado di omogeneità del volume di calcestruzzo in esame, ed eventualmente di suddividere l'area in esame in lotti entro i quali sia possibile definire statisticamente l'omogeneità del calcestruzzo.

I fattori di influenza dei risultati dei metodi indiretti sono quelli descritti dall'allegato B alla norma **UNI EN 13791**.

### 27.6.1 *Calibratura delle curve di correlazione tra risultati di prove non distruttive e la resistenza a compressione del calcestruzzo in opera*

La stima della resistenza a compressione del calcestruzzo in opera, mediante metodi non distruttivi, deve basarsi sull'impiego di correlazioni tra il parametro non distruttivo proprio del metodo impiegato e la resistenza a compressione del calcestruzzo in esame mediante prove su carote, come prescritto dalla norma **UNI EN 13791**. I metodi indiretti, dopo la calibrazione mediante prove su carote, possono essere impiegati:

- singolarmente;
- in combinazione con altri metodi indiretti;
- in combinazione con altri metodi indiretti e diretti (carote).

Le curve di correlazione fornite a corredo delle apparecchiature di prova non risultano, nella generalità dei casi, del tutto adeguate, poiché il loro sviluppo è basato sull'uso di determinati tipi di calcestruzzo e su prefissate condizioni di prova. L'andamento della legge di correlazione può essere assunto predefinito per ciascun metodo di indagine, a meno di costanti che possono essere determinate utilizzando un campione di carote di adeguata numerosità, sottoposte ad indagine non distruttiva prima della loro rottura. È, perciò, essenziale predisporre tavole di calibrazione per il tipo specifico di calcestruzzo da sottoporre a prova, utilizzando i risultati delle prove su carote portate a rottura dopo l'esecuzione sulle stesse di prove indirette, oltre a quelle eseguite in opera nello stesso punto di estrazione della carota stessa.

È opportuno che le carote utilizzate per la calibrazione siano non meno di tre. I valori numerici delle costanti che precisano l'andamento delle leggi di correlazione possono essere ottenuti applicando tecniche di minimizzazione degli errori.

### 27.6.2 *Determinazione di altre proprietà del calcestruzzo in opera: dimensioni e posizione delle armature e stima dello spessore del copriferro*

La misurazione dello spessore del copriferro delle armature e l'individuazione delle barre di armatura possono essere effettuate utilizzando dispositivi denominati *misuratori di ricoprimento* o *pacometri*.

## 27.7 Stima della resistenza del calcestruzzo in opera

La resistenza dei provini estratti per carotaggio generalmente è inferiore a quella dei provini prelevati e preparati nel corso della messa in opera del calcestruzzo e stagionati in condizioni standard.

Le nuove norme tecniche per le costruzioni hanno quantificato l'entità di tale differenza, riconducibile alle caratteristiche del materiale, alle modalità di posa in opera, di stagionatura e di esposizione, ritenendo accettabile un calcestruzzo il cui valore medio di resistenza a compressione ( $R_{opera,m}$ ), determinato con tecniche opportune (carotaggi e/o controlli non distruttivi), sia almeno superiore all'85% del valore medio della resistenza di progetto  $R_{progetto,cm}$ :

$$R_{opera, m} \geq 0,85 R_{progetto, cm} \text{ (N/mm}^2\text{)}$$

Alla necessità di effettuare correttamente la stima delle condizioni al contorno, caratteristiche di ciascuna opera, e di garantire adeguatamente la normalizzazione delle procedure di prova, indispensabili per la riproducibilità e la ripetibilità dei risultati sperimentali, si aggiunge l'esigenza di definire correttamente il valore, indicato dalle norme tecniche, da assumere per la resistenza media di progetto  $R_{progetto, cm}$ .

Il controllo della resistenza del calcestruzzo in opera deve essere eseguito in conformità alla norma **UNI EN 13791**, che stabilisce il passaggio dalla resistenza caratteristica cubica di progetto  $R_{ck}$  alla resistenza caratteristica cilindrica di progetto  $f_{ck}$  con la seguente relazione:

$$f_{ck} = 0,85 R_{ck} \text{ (N/mm}^2\text{)}$$

Al punto 6, tabella 1, della stessa norma, sono riportati per ciascuna classe di resistenza i valori caratteristici minimi accettabili. La  $R_{opera, ck}$  deve essere determinata secondo il punto 7 della stessa norma **UNI EN 13791**, che prevede un controllo di tipo statistico nel caso in cui la numerosità dei prelievi sia maggiore di 15 (Approccio A, p. 7.3.2), e un controllo alternativo nel caso di una minore numerosità dei prelievi (Approccio B, p. 7.3.3.). In sintesi, si dovrà confrontare:

$$R_{opera, ck} \geq 0,85 R_{progetto, ck} \text{ (N/mm}^2\text{)}$$

Il rapporto di valutazione della resistenza calcestruzzo in opera deve essere conforme al punto 10 della norma **UNI EN 13791**.

#### 27.7.1 La non conformità dei controlli d'accettazione

Le indagini per la valutazione del calcestruzzo in opera, in caso di non conformità dei controlli d'accettazione, dovranno rispettare i criteri previsti dal paragrafo 9 della norma **UNI EN 13791**.

1. In una regione di prova comprendente diversi lotti di calcestruzzo con 15 o più risultati di prove su carote, se  $f_{opera, m} \geq 0,85 (f_{progetto, ck} + 1,48 s)$  e  $f_{opera, min} \geq 0,85 (f_{progetto, ck} - 4)$ , dove:
  - $f_{progetto, ck}$  = resistenza caratteristica a compressione del calcestruzzo prevista in progetto
  - $f_{opera, m}$  = valore medio delle resistenza a compressione delle carote
  - $f_{opera, min}$  = valore minimo di resistenza a compressione delle carote
  - $s$  = scarto quadratico medio dei risultati sperimentali (se il valore di  $s$  è minore di 2 N/mm<sup>2</sup> si assume pari a 2 N/mm<sup>2</sup>),
 il calcestruzzo della regione di prova può essere considerato di resistenza sufficiente e conforme alla norma EN 206-1.
2. In alternativa, previo accordo tra le parti, qualora fossero disponibili 15 o più risultati di prove indirette e i risultati di almeno due carote prelevate da elementi strutturali, per i quali i risultati sui campioni convenzionali avevano fornito valori di resistenza più bassi, se  $f_{opera, min} \geq 0,85 (f_{progetto, ck} - 4)$ , il calcestruzzo della regione di prova può essere considerato di adeguata resistenza.
3. In una piccola regione di prova contenente pochi lotti di calcestruzzo, al limite uno, il direttore dei lavori deve ricorrere all'esperienza per selezionare l'ubicazione dei due punti di prelievo delle carote, e se  $f_{opera, min} \geq 0,85 (f_{progetto, ck} - 4)$ , il calcestruzzo della regione di prova può essere considerato di adeguata resistenza. Se la regione di prova è ritenuta contenente calcestruzzo di resistenza adeguata, è conforme anche la popolazione calcestruzzo al quale è riferito il controllo.

## Art. 28 - Consolidamenti di edifici in cemento armato

### 28.1 Incamicatura in cemento armato

Le camicie in cemento armato possono essere applicate a pilastri o a pareti per conseguire tutti o alcuni dei seguenti obiettivi:

- aumento della capacità portante verticale;
- aumento della resistenza a flessione e/o taglio;
- aumento della capacità deformativa;
- miglioramento dell'efficienza delle giunzioni per sovrapposizione.

Lo spessore delle camicie deve essere tale da consentire il posizionamento di armature longitudinali e trasversali con un copriferro adeguato.

Nel caso che la camicia non avvolga completamente l'elemento, è necessario mettere a nudo le armature nelle facce non incamiciate, e collegare a queste ultime le armature delle facce incamiciate. Se le camicie servono ad aumentare la resistenza flessionale, le barre longitudinali devono attraversare il solaio in apposite forature continue, ed essere ancorate con adeguata staffatura alle estremità del pilastro inferiore e superiore.

Se le camicie servono solo per aumentare la resistenza a taglio e la deformabilità, o anche a migliorare l'efficienza delle giunzioni, esse devono fermarsi a circa 10 mm dal solaio.

Ai fini della valutazione della resistenza e della deformabilità di elementi incamiciati, sono accettabili le seguenti ipotesi semplificative:

- l'elemento incamiciato si comporta monoliticamente, con piena aderenza tra il calcestruzzo vecchio e il nuovo;
- si trascura il fatto che il carico assiale è applicato alla sola porzione preesistente dell'elemento, e si considera che esso agisca sull'intera sezione incamiciata;
- le proprietà meccaniche del calcestruzzo della camicia si considerano estese all'intera sezione.

## 28.2 Incamicatura in acciaio

Le camicie in acciaio possono essere applicate principalmente a pilastri o a pareti per conseguire tutti o alcuni dei seguenti obiettivi:

- aumento della resistenza a taglio;
- aumento della capacità deformativa;
- miglioramento dell'efficienza delle giunzioni per sovrapposizione;
- aumento della capacità portante verticale (effetto del confinamento).

Le camicie in acciaio applicate a pilastri rettangolari sono generalmente costituite da quattro profili angolari sui quali vengono saldate piastre continue in acciaio o bande di dimensioni e interasse adeguati, oppure vengono avvolti nastri in acciaio opportunamente dimensionati. I profili angolari possono essere fissati con resine epossidiche, o semplicemente resi aderenti al calcestruzzo esistente. Le bande possono essere preriscaldate prima della saldatura e i nastri presolleccati, in modo da fornire successivamente una pressione di confinamento.

### 28.2.1 Miglioramento delle giunzioni per aderenza

Le camicie in acciaio possono fornire un'efficace azione di serraggio nelle zone di giunzione per aderenza. Per ottenere questo risultato occorre che:

- la camicia si prolunghi per una lunghezza pari almeno al 50% della lunghezza della zona di sovrapposizione;
- nella zona di sovrapposizione la camicia è mantenuta aderente in pressione contro le facce dell'elemento mediante almeno due file di bulloni ad alta resistenza;
- nel caso in cui la sovrapposizione sia alla base del pilastro, le file di bulloni devono essere disposte una alla sommità della zona di sovrapposizione, e l'altra ad un terzo dell'altezza di tale zona misurata a partire dalla base.

## 28.3 Placcatura e fasciatura in materiali fibrorinforzati (FRP)

L'uso del FRP nel rinforzo sismico di elementi in cemento armato è finalizzato agli obiettivi seguenti:

- aumento della resistenza a taglio di pilastri e pareti mediante applicazione di fasce di FRP con le fibre disposte secondo la direzione delle staffe;
- aumento della duttilità e/o della resistenza nelle parti terminali di travi e pilastri mediante fasciatura con FRP con fibre continue disposte lungo il perimetro;
- miglioramento dell'efficienza delle giunzioni per sovrapposizione, sempre mediante fasciatura con FRP con fibre continue disposte lungo il perimetro.

Ai fini delle verifiche di sicurezza degli elementi rafforzati con FRP si possono adottare le istruzioni CNR-DT 200/04.

#### 28.4 Ripristino localizzato con conglomerati

Nel caso di lesioni di apertura superiore ai 3-4 mm ovvero quando il calcestruzzo si presenta fortemente degradato o frantumato, si può ricorrere al ripristino dell'elemento danneggiato mediante il getto localizzato di conglomerato, che potrà essere, a seconda dei casi, di tipo ordinario, di tipo additivato con spiccata proprietà di aderenza al preesistente calcestruzzo e alle armature di tipo spruzzato (gunite, spritzbeton, ecc.), adoperabile soltanto su nuclei integri e per spessori non eccessivi, e del tipo composto da resine.

Qualsiasi intervento deve essere preceduto dalla scarificazione nel calcestruzzo con la rimozione di tutte le parti disgregate.

La riparazione con getto di calcestruzzo, ordinario o con additivi, è la più frequente nel caso che si presenti parziale disgregazione del materiale (eventualmente evidenziabile anche con debole percussione).

Eseguite le occorrenti puntellature o tirantature provvisorie, si deve procedere nella maniera seguente:

- eliminazione di tutte le parti disgregate o parzialmente espulse, ponendo attenzione a non danneggiare le armature presenti;
- eventuale iniezione della parte messa a nudo;
- pulizia della superficie con aria compressa e lavaggio. Se si rende necessario l'inserimento di nuove armature, dopo l'operazione indicata al primo punto, si prosegue con le operazioni appresso elencate;
- messa in opera di nuove armature mediante saldatura alle preesistenti e semplice legatura con spinotti o con barre infilate in fori trapanati nella parte di calcestruzzo indenne (successivamente iniettati). Quest'ultimo intervento è da effettuare quando non si ritenga sufficiente per il collegamento tra vecchio e nuovo, la sola aderenza del calcestruzzo o la resistenza dell'adesivo spalmato prima del getto;
- posizionamento dei casseri e loro eventuale contrasto;
- eventuale spalmatura di adesivo tra vecchio calcestruzzo e nuovo getto;
- esecuzione del getto di calcestruzzo e di malta, prima che l'eventuale adesivo abbia iniziato la polimerizzazione. Un'analogha tecnica utilizzabile quando il danno si limita al copriferro o poco di più, consiste nell'applicazione di una intonacatura con malta cementizia a ritiro compensato, posta in opera mediante spruzzatura.

Questo tipo di applicazione deve essere eseguito per spessori non superiori a 3 cm, ed è conveniente nella riparazione delle pareti di cemento armato. In questo caso, la riparazione si effettua applicando uno o più strati di rete elettrosaldata e collegando i due strati con barre, spinotti o gabbie staffate passanti attraverso la parete. I collegamenti sono completati iniettando i fori di attraversamento.

Il materiale per la ricostruzione dell'elemento può essere anche malta di resina, con il vantaggio di avere una resistenza e un'adesione elevate, ma con la possibilità di introdurre una zona con moduli elastici e resistenze generalmente diversi da quelli del calcestruzzo.

#### 28.5 Ripristino e rinforzo dell'armatura metallica

Ove necessario, le armature vanno integrate. Particolare cura va posta all'ancoraggio delle nuove armature e alla loro solidarizzazione all'elemento esistente.

Il rinforzo può essere realizzato localmente con l'aggiunta di nuove barre, o interessare l'intera struttura, con l'inserimento di elementi aggiuntivi in cemento armato o in acciaio, resi collaboranti con quelli esistenti. In presenza di pilastri fortemente danneggiati alle estremità, la riparazione deve comportare anche il rinforzo delle armature longitudinali e trasversali.

Il getto di completamento può essere eseguito con malta o calcestruzzo a stabilità volumetrica, oppure con malta o calcestruzzo ordinari, assicurando in ogni caso l'aderenza tra il nuovo e il vecchio calcestruzzo.

Il rinforzo dei nodi trave-pilastro deve assicurare il miglioramento dell'ancoraggio delle armature e una continuità meccanica sufficiente a trasmettere gli sforzi massimi sopportabili dalle sezioni di estremità interessate, e contenere il conglomerato e le armature nei riguardi della espulsione trasversale, mediante opportuna staffatura.

Quando i nodi trave-pilastro sono tanto danneggiati da rendere tecnicamente difficile la loro riparazione, la funzione statica degli elementi strutturali convergenti nei nodi deve essere attribuita ad altri elementi portanti dell'ossatura.

Per ripristinare l'efficienza di barre ingobbate, occorre un provvedimento diretto di riparazione costituito, ad esempio, da saldatura di spezzoni di barre o di angolari a cavallo del tratto danneggiato e da inserimenti di armature trasversali per ridurre la lunghezza libera di inflessione.

Il caso di un insufficiente o mal disposto ancoraggio delle barre dei pilastri si può risolvere con armature saldate passanti entro fori praticati attraverso i nodi, e successivamente ricoperti con malta cementizia a ritiro compensato o epossidica e/o con iniezioni di resina. Nuove barre possono essere saldate anche in elementi inflessi a cavallo delle sezioni danneggiate per difetto di armature longitudinali, con adeguato prolungamento per l'ancoraggio.

In elementi sottoposti a forze di taglio e nei nodi dei telai possono essere applicate staffe o collari per quanto possibile perpendicolari alla lesione. Le armature vanno, poi, protette da intonaco cementizio a ritiro compensato.

In ogni caso, gli ancoraggi delle barre e le loro giunzioni mediante saldatura sono migliorati dal confinamento realizzato da una fitta armatura trasversale che avvolga la zona trattata.

Per l'acciaio in barre, quando ne sia previsto il collegamento alle armature esistenti tramite saldature, si raccomanda di controllare la saldabilità sia di quelle esistenti che di quelle aggiuntive, o meglio la capacità di sopportare l'unione senza divenire fragili.

#### 28.6 Prodotti e sistemi per la protezione e la riparazione delle strutture di calcestruzzo

L'idoneità di agenti adesivi strutturali per l'applicazione sulle superfici di calcestruzzo verticali o orizzontali oggetto di prove o danneggiati, dovrà essere verificato con le seguenti prove:

- adesivi applicati a spatola: prova a scorrimento;
- adesivi strutturali iniettabili: prova di comprimibilità.

#### 28.7 Norme di riferimento

**UNI EN 1799** – *Prodotti e sistemi per la protezione e la riparazione delle strutture di calcestruzzo. Metodi di prova. Prove per misurare l'idoneità degli agenti adesivi strutturali per l'applicazione sulle superfici di calcestruzzo.*

### **Art. 29 - Controlli non distruttivi sulle strutture in acciaio**

#### 29.1 Generalità

Il direttore dei lavori per le strutture in acciaio dovrà eseguire i seguenti controlli:

- esame visivo;
- controllo chimico che accerti la composizione dei materiali;
- controllo con chiave dinamometrica che accerti che i bulloni di ogni classe siano serrati secondo quanto previsto dalla norma **CNR UNI 10011** (ritirata senza sostituzione);
- controllo della corretta esecuzione delle saldature.

Tali controlli devono essere eseguiti da laboratori ufficiali per evitare contestazioni da parte dell'appaltatore.

#### 29.2 Qualificazione del personale e dei procedimenti di saldatura

I saldatori nei procedimenti semiautomatici e manuali dovranno essere qualificati secondo la norma **UNI EN 287-1** da parte di un ente terzo. A deroga di quanto richiesto, i saldatori che eseguono giunti a T con cordoni d'angolo non potranno essere qualificati mediante l'esecuzione di giunti testa-testa. Gli operatori dei procedimenti automatici o robotizzati dovranno essere certificati secondo la norma **UNI EN 1418**. Tutti i procedimenti di saldatura dovranno essere qualificati secondo la norma **UNI EN 15614-1**.

##### 29.2.1 Norme di riferimento

**UNI EN 287-1** – *Prove di qualificazione dei saldatori. Saldatura per fusione. Parte 1: Acciai;*

**UNI EN 1418** – *Personale di saldatura. Prove di qualificazione degli operatori di saldatura per la saldatura a fusione e dei preparatori di saldatura a resistenza, per la saldatura completamente meccanizzata e automatica di materiali metallici;*



**UNI EN ISO 15614-1** – *Specificazione e qualificazione delle procedure di saldatura per materiali metallici. Prove di qualificazione della procedura di saldatura. Parte 1: Saldatura ad arco e a gas degli acciai e saldatura ad arco del nichel e leghe di nichel.*

### 29.3 Controllo di qualità delle strutture saldate

Il controllo delle saldature e il controllo di qualità deve accertare che le giunzioni saldate corrispondano alla qualità richiesta dalle condizioni di esercizio e quindi progettuali. Il direttore dei lavori potrà fare riferimento alla norma **UNI EN 12062**.

Il controllo delle saldature deve avvenire nelle seguenti fasi:

- verifiche e prove preliminari;
- ispezione durante la preparazione e l'esecuzione delle saldature;
- controllo diretto dei giunti saldati.

La prima fase è quella che viene tradizionalmente chiamata *controllo indiretto delle saldature*. Con il controllo diretto, invece, si procede alla verifica o al collaudo vero e proprio del giunto realizzato.

### 29.4 Controlli non distruttivi

Le saldature devono essere sottoposte a controlli non distruttivi finali, per accertarne la corrispondenza ai livelli di qualità stabiliti dal progettista e dalle norme tecniche per le costruzioni.

L'entità e il tipo di tali controlli, distruttivi e non distruttivi, in aggiunta a quello visivo al 100%, devono essere eseguiti sotto la responsabilità del direttore dei lavori.

Ai fini dei controlli non distruttivi si possono usare metodi di superficie (per esempio, liquidi penetranti o polveri magnetiche), ovvero metodi volumetrici (per esempio, raggi X o gamma o ultrasuoni).

Per le modalità di esecuzione dei controlli e i livelli di accettabilità, si potrà fare riferimento alle prescrizioni della norma **UNI EN 12062**.

I controlli devono essere certificati da un laboratorio ufficiale ed eseguiti da operatori qualificati secondo la norma **UNI EN 473**.

#### 29.4.1 *Norme di riferimento*

**UNI EN 12062** – *Controllo non distruttivo delle saldature. Regole generali per i materiali metallici;*

**UNI EN 473** – *Prove non distruttive. Qualificazione e certificazione del personale addetto alle prove non distruttive. Principi generali.*

**UNI EN 1713** – *Controllo non distruttivo delle saldature. Controllo mediante ultrasuoni. Caratterizzazione delle indicazioni nelle saldature;*

**UNI EN 1714** – *Controllo non distruttivo delle saldature. Controllo mediante ultrasuoni dei giunti saldati;*

**UNI EN 1289** – *Controllo non distruttivo delle saldature mediante liquidi penetranti. Livelli di accettabilità;*

**UNI EN 1290** – *Controllo non distruttivo delle saldature. Controllo magnetoscopico con particelle magnetiche delle saldature;*

**UNI EN 12062** – *Controllo non distruttivo delle saldature. Regole generali per i materiali metallici;*

**UNI EN 473** – *Prove non distruttive. Qualificazione e certificazione del personale addetto alle prove non distruttive. Principi generali.*

#### 29.4.2 *Metodo ultrasonico*

Il metodo ultrasonico consente di rilevare i difetti anche a considerevoli profondità e in parti interne dell'elemento a condizione che esso sia un conduttore di onde sonore.

Il paragrafo 11.3.4.5 delle nuove norme tecniche stabilisce che, per giunti a piena penetrazione, si possono impiegare anche gli ultrasuoni. Per i giunti a T a piena penetrazione, invece, si può impiegare solo il controllo con gli ultrasuoni.

Per evitare contestazioni con l'appaltatore, il personale che esegue i controlli deve essere qualificato in conformità alla norma **UNI EN 473**, e avere conoscenza dei problemi di controllo relativi ai giunti saldati da esaminare.

#### 29.4.2.1 *Il volume del giunto da esaminare. La preparazione delle superfici*

Si premette che, con riferimento alla norma **UNI EN 1714**, il volume da esaminare deve comprendere, oltre alla saldatura, anche il materiale base, per una larghezza di almeno 10 mm da ciascun lato della stessa saldatura, oppure il controllo delle zone laterali termicamente alterate.

In generale, la scansione del fascio di onde ultrasoniche deve interessare tutto il volume in esame. Le superfici oggetto di controllo, e in particolare quelle di applicazione delle sonde, devono essere prive di sostanze che possono interferire con l'accoppiamento (tracce di ruggine, scaglie staccate, spruzzi di saldature, ecc.).

#### 29.4.2.2 *Norme di riferimento*

**UNI EN 1712** – *Controllo non distruttivo delle saldature. Controllo mediante ultrasuoni dei giunti saldati. Livelli di accettabilità;*

**UNI EN 1713** – *Controllo non distruttivo delle saldature. Controllo mediante ultrasuoni. Caratterizzazione delle indicazioni nelle saldature;*

**UNI EN 1714** – *Controllo non distruttivo delle saldature. Controllo mediante ultrasuoni dei giunti saldati;*

**UNI EN 583-1** – *Prove non distruttive. Esame ad ultrasuoni. Parte 1: Principi generali;*

**UNI EN 583-2** – *Prove non distruttive. Esami ad ultrasuoni. Parte 2: Regolazione della sensibilità e dell'intervallo di misurazione della base dei tempi;*

**UNI EN 583-3** – *Prove non distruttive. Esame ad ultrasuoni. Tecnica per trasmissione;*

**UNI EN 583-4** – *Prove non distruttive. Esame ad ultrasuoni. Parte 4: Esame delle discontinuità perpendicolari alla superficie;*

**UNI EN 583-5** – *Prove non distruttive. Esame ad ultrasuoni. Parte 5: Caratterizzazione e dimensionamento delle discontinuità;*

**UNI EN 12223** – *Prove non distruttive. Esame ad ultrasuoni. Specifica per blocco di taratura n. 1;*

**UNI EN 27963** – *Saldature in acciaio. Blocco di riferimento n. 2 per il controllo mediante ultrasuoni delle saldature;*

**UNI EN 473** – *Prove non distruttive. Qualificazione e certificazione del personale addetto alle prove non distruttive. Principi generali.*

#### 29.4.3 *Metodo radiografico*

Il controllo radiografico dei giunti saldati per fusione di lamiere e tubi di materiali metallici deve essere eseguito in conformità alla norma **UNI EN 435**.

Il metodo radiografico deve essere usato per il controllo dei giunti saldati a piena penetrazione (paragrafo 11.3.4.5 delle nuove norme tecniche).

#### 29.4.3.1 *Norme di riferimento*

**UNI EN 1435** – *Controllo non distruttivo delle saldature. Controllo radiografico dei giunti saldati;*

**UNI EN 10246-10** – *Prove non distruttive dei tubi di acciaio. Controllo radiografico della saldatura dei tubi di acciaio saldati in automatico ad arco sommerso per la rilevazione dei difetti;*

**UNI EN 12517-1** – *Controllo non distruttivo delle saldature. Parte 1: Valutazione mediante radiografia dei giunti saldati di acciaio, nichel, titanio e loro leghe. Livelli di accettazione.*

#### 29.5 *Esecuzione e controllo delle unioni bullonate*

Le superfici di contatto al montaggio si devono presentare pulite, prive di olio, vernice, scaglie di laminazione e macchie di grasso.

La pulitura deve, di norma, essere eseguita con sabbatura al metallo bianco. È ammessa la semplice pulizia meccanica delle superfici a contatto per giunzioni montate in opera, purché vengano completamente eliminati tutti i prodotti della corrosione e tutte le impurità della superficie metallica.

Il serraggio dei bulloni può essere effettuato mediante chiave dinamometrica a mano, con o senza meccanismo limitatore della coppia applicata, o mediante chiavi pneumatiche con limitatore della coppia applicata, tutte tali da garantire una precisione non minore di  $\pm 5\%$ . Le chiavi impiegate per il serraggio e nelle verifiche dovranno essere munite di un certificato di taratura emesso in data non superiore all'anno. Il valore della coppia di serraggio  $T_s$ , da applicare sul dado o sulla testa del bullone, in funzione dello sforzo normale  $N_s$  presente nel gambo del bullone è dato dalla seguente relazione:

$$T_s = 0,20 \cdot N_s \cdot d$$

dove

$d$  è il diametro nominale di filettatura del bullone;

$N_s = 0,80 \cdot f_{k,N} \cdot A_{res}$ , essendo  $A_{res}$  l'area della sezione resistente della vite e  $f_{k,N}$  la tensione di snervamento.

La norma **CNR UNI 10011** (ritirata senza sostituzione) detta precise regole riguardo le dimensioni che devono avere i bulloni normali e quelli ad alta resistenza, riguardo i materiali impiegati per le rosette e le piastrine, nonché il modo di accoppiare viti e dadi e il modo in cui devono essere montate le rosette.

**Tabella 130.1 - Valori dell'area resistente, della forza normale e della coppia di serraggio per vari tipi di bulloni (CNR 10011)**

Diametro D [m]	Area resistente $A_{res}$ [mm <sup>2</sup> ]	Coppia di serraggio $T_s$ [N · m]					Forza normale $T_s$ [kN]				
		4,6	5,6	6,6	8,8	10,9	4,6	5,6	6,6	8,8	10,9
12	84	39	48	58	90	113	16	20	24	38	47
14	115	62	77	93	144	180	22	28	33	52	64
16	157	96	121	145	225	281	30	38	45	70	88
18	192	133	166	199	309	387	37	46	55	86	108
20	245	188	235	282	439	549	47	59	71	110	137
22	303	256	320	384	597	747	58	73	87	136	170
24	353	325	407	488	759	949	68	85	102	158	198
27	459	476	595	714	1110	1388	88	110	132	206	257
30	561	646	808	969	1508	1885	108	135	161	251	314

Il serraggio dei bulloni può, inoltre, essere effettuato anche mediante serraggio a mano o con chiave a percussione, fino a porre a contatto le lamiere fra testa e dado. Si dà, infine, una rotazione al dado compresa fra 90° e 120°, con tolleranze di 60° in più.

Durante il serraggio, la norma **CNR UNI 10011** (ritirata senza sostituzione) consiglia di procedere nel seguente modo:

- serrare i bulloni, con una coppia pari a circa il 60% della coppia prescritta, iniziando dai bulloni più interni del giunto e procedendo verso quelli più esterni;
- ripetere l'operazione, come sopra detto, serrando completamente i bulloni.

Per verificare l'efficienza dei giunti serrati, il controllo della coppia torcente applicata può essere effettuato in uno dei seguenti modi:

- si misura con chiave dinamometrica la coppia richiesta per fare ruotare ulteriormente di 10° il dado;
- dopo avere marcato dado e bullone per identificare la loro posizione relativa, si allenta il dado con una rotazione pari a 60° e poi si riserra, controllando se l'applicazione della coppia prescritta riporta il dado nella posizione originale.

Se in un giunto anche un solo bullone non risponde alle prescrizioni circa il serraggio, tutti i bulloni del giunto devono essere controllati.

Il controllo *in situ* deve essere eseguito verniciando in verde i bulloni che risultano conformi, e in rosso quelli non conformi. Le indagini devono essere condotte redigendo delle tabelle, una per ogni collegamento, nelle quali devono essere riportate le seguenti caratteristiche:

- valore della coppia di serraggio;
- mancanza del bullone;
- non coincidenza tra gli assi del foro e del bullone, ecc.

## Art. 30 - Controlli sulle strutture in legno massiccio e lamellare

### 30.1 Legno strutturale con giunti a dita

Il direttore dei lavori deve acquisire le certificazioni relative alle prove per il controllo di qualità effettuate dal produttore dell'elemento strutturale in legno lamellare per ciascuna partita di produzione, in particolare per:

- le prove effettuate sui giunti a dita, effettuate sottoponendo a prova l'intera sezione giuntata e in conformità alla norma **UNI EN 408**;

- i valori della resistenza a flessione e della resistenza a flessione caratteristica di ogni singolo giunto a dita (norma **UNI EN 385**, punto 7.1.4).

#### 30.1.1 Norma di riferimento

**UNI EN 385** – *Legno strutturale con giunti a dita. Requisiti prestazionali e requisiti minimi di produzione;*

#### 30.2 Legno lamellare incollato

Il direttore dei lavori deve acquisire le certificazioni relative alle prove per il controllo di qualità effettuate dal produttore dell'elemento strutturale in legno lamellare per ciascuna partita di produzione, in particolare per i giunti di testa (norma **UNI EN 386**).

I giunti di testa delle lamelle devono essere sottoposti a prove di flessione di piatto in conformità alla norma **UNI EN 385**.

#### 30.2.1 Norme di riferimento

**UNI EN 385** – *Legno strutturale con giunti a dita. Requisiti prestazionali e requisiti minimi di produzione;*

**UNI EN 386** – *Legno lamellare incollato. Requisiti prestazionali e requisiti minimi di produzione;*

**UNI EN 390** – *Legno lamellare incollato. Dimensioni. Scostamenti ammissibili;*

**UNI EN 391** – *Legno lamellare incollato. Prova di delaminazione delle superfici di incollaggio;*

**UNI EN 392** – *Legno lamellare incollato. Prova di resistenza a taglio delle superfici di incollaggio;*

**UNI EN 408** – *Strutture di legno. Legno massiccio e legno lamellare incollato. Determinazione di alcune proprietà fisiche e meccaniche;*

**UNI EN 1193** – *Strutture di legno. Legno strutturale e legno lamellare incollato. Determinazione della resistenza a taglio e delle proprietà meccaniche perpendicolari alla fibratura;*

**UNI EN 1194** – *Strutture di legno. Legno lamellare incollato. Classi di resistenza e determinazione dei valori caratteristici.*

#### 30.3 Legno lamellare incollato giunti a dita a tutta sezione

Si definisce *giunto a dita a tutta sezione* il giunto a dita che attraversa tutta la sezione dell'estremità degli elementi strutturali in legno lamellare incollati. Il giunto deve rispettare i requisiti della norma **UNI EN 387**.

Il direttore dei lavori deve acquisire le certificazioni relative alle prove per il controllo di qualità effettuate dal produttore dell'elemento strutturale in legno lamellare per ciascuna partita di produzione (norma **UNI EN 387**). In particolare, per i giunti a dita a tutta sezione deve acquisire:

- i valori di resistenza a flessione di fianco e di resistenza a flessione caratteristica di una trave dritta (**UNI EN 387**, punto 5.3);
- le caratteristiche dell'adesivo impiegato (**UNI EN 387**, punto 5.3);
- lo spessore della superficie di incollaggio;
- il gioco della punta lungo l'intera altezza del giunto dopo la pressione.

#### 30.3.1 Norma di riferimento

**UNI EN 387** – *Legno lamellare incollato. Giunti a dita a tutta sezione. Requisiti prestazionali e requisiti minimi di produzione.*

#### 30.4 Prove su capriate per la determinazione della resistenza e del comportamento a deformazione

Il produttore deve fornire i risultati delle prove riguardanti il comportamento alla deformazione e la resistenza delle capriate soggette al tipo di carico prevedibilmente esercitato in opera (norma **UNI EN 595**). Le prove con carico uniformemente distribuito possono essere simulate applicando determinati carichi concentrati.

La strumentazione deve essere in grado di applicare e misurare in modo continuo i carichi  $F$  con un'accuratezza di  $\pm 3\%$  del carico applicato, oppure, per carichi minori di  $0,1 F_{max}$ , con un'accuratezza di  $\pm 0,3\% F_{max}$ .

Le deformazioni, in tutti i punti considerati importanti ai fini dei requisiti di funzionalità della capriata, devono essere misurate con un'approssimazione di:

- 0,1 mm nella prova di deformazione;
- 1 mm nella prova di resistenza.

Le procedure di carico sono illustrate nel diagramma di figura 1 della norma **UNI EN 595**. I carichi di prova non devono generare urti o effetti dinamici sulla capriata.

#### 30.4.1 Norma di riferimento

**UNI EN 595** – *Strutture di legno. Metodi di prova. Prova delle capriate per la determinazione della resistenza del comportamento a deformazione.*

#### 30.5 Prove con carico statico

Le prove di carico statico sulle strutture di legno devono essere eseguite in conformità alla norma **UNI EN 380**. Nel verbale di esecuzione della prova devono essere annotate le condizioni ambientali di temperatura e di umidità relativa. Gli spostamenti lungo la linea elastica devono essere misurati nei punti stabiliti dal progetto esecutivo, ovvero nei punti ritenuti necessari dal direttore dei lavori per valutare la prestazione della struttura. In ogni caso, deve essere misurato lo spostamento nel punto della struttura dove è previsto il valore massimo.

#### 30.5.1 Norma di riferimento

**UNI EN 380** – *Strutture di legno. Metodi di prova. Principi generali per le prove con carico statico.*

### Art. 31 - Prove sugli infissi

#### 31.1 Generalità

Il direttore dei lavori potrà eseguire prove di accettazione su campioni di infissi prelevati casualmente in cantiere per accertare la rispondenza dei materiali forniti alle prescrizioni contrattuali.

Sui campioni devono essere effettuate almeno le seguenti prove, alcune specifiche per gli infissi esterni:

- permeabilità all'aria (norma **UNI EN 1026**);
- tenuta all'acqua (norma **UNI EN 1027**);
- resistenza al carico del vento (norma **UNI EN 12211**);
- resistenza all'apertura e alla chiusura ripetuta (norma **UNI EN 1191**);
- calcolo della trasmittanza termica (norma **UNI EN ISO 10077-1**);
- isolamento termico (norma **UNI EN ISO 12567-1**).

I campioni di prova devono essere perfettamente funzionanti e devono essere prelevati in contraddittorio con l'esecutore. La prova deve essere eseguita da un laboratorio ufficiale.

Le prove, a discrezione della direzione dei lavori, possono essere sostituite da certificati di prove effettuate su serramenti identici a quelli oggetto della fornitura.

#### 31.2 Norme di riferimento

a) prove in laboratorio:

**UNI EN 1026** – *Finestre e porte. Permeabilità all'aria. Metodo di prova;*

**UNI EN 1027** – *Finestre e porte. Tenuta all'acqua. Metodo di prova;*

**UNI EN 12211** – *Finestre e porte. Resistenza al carico del vento. Metodo di prova;*

**UNI EN 1191** – *Finestre e porte. Resistenza all'apertura e la chiusura ripetuta. Metodo di prova;*

b) prove di resistenza al fuoco:

**UNI EN 1634-1** – *Prove di resistenza al fuoco e di controllo della dispersione del fumo per porte e sistemi di chiusura, finestre apribili e loro componenti costruttivi. Parte 1: Prove di resistenza al fuoco per porte e sistemi di chiusura e finestre apribili;*

**UNI EN 1634-3** – *Prove di resistenza al fuoco e di controllo della dispersione del fumo per porte e sistemi di chiusura, finestre apribili e loro componenti costruttivi. Parte 3: Prove di controllo della dispersione del fumo per porte e sistemi di chiusura;*

c) trasmittanza termica:

**UNI EN ISO 10077-1** – *Prestazione termica di finestre, porte e chiusure oscuranti. Calcolo della trasmittanza termica. Parte 1: Generalità;*

**UNI EN ISO 10077-2** – *Prestazione termica di finestre, porte e chiusure. Calcolo della trasmittanza termica. Metodo numerico per i telai;*

**UNI EN ISO 12567-1** – *Isolamento termico di finestre e porte. Determinazione della trasmittanza termica con il metodo della camera calda. Finestre e porte complete;*

**UNI EN ISO 12567-2** – *Isolamento termico di finestre e di porte. Determinazione della trasmittanza termica con il metodo della camera calda. Parte 2: Finestre da tetto e altre finestre sporgenti;*

d) resistenza all'effrazione:

**UNI ENV 1628** – *Finestre, porte, chiusure oscuranti. Resistenza all'effrazione. Metodo di prova per la determinazione della resistenza sotto carico statico;*

**UNI ENV 1629** – *Finestre, porte, chiusure oscuranti. Resistenza all'effrazione. Metodo di prova per la determinazione della resistenza sotto carico dinamico;*

**UNI ENV 1630** – *Finestre, porte, chiusure oscuranti. Resistenza all'effrazione. Metodo di prova per la determinazione della resistenza all'azione manuale di effrazione;*

e) resistenza all'esplosione:

**UNI EN 13123-1** – *Finestre, porte e chiusure oscuranti. Resistenza all'esplosione. Requisiti e classificazione. Tubo da onda d'urto (shock-tube);*

**UNI EN 13123-2** – *Finestre, porte e chiusure oscuranti. Resistenza all'esplosione. Requisiti e classificazione. Parte 2: Prova all'aperto;*

**UNI EN 13124-1** – *Finestre, porte e chiusure oscuranti. Resistenza all'esplosione. Metodo di prova. Tubo da onda d'urto (shock-tube);*

**UNI EN 13124-2** – *Finestre, porte e chiusure oscuranti. Resistenza all'esplosione. Metodo di prova. Parte 2: Prova all'aperto;*

f) classificazioni in base alle prestazioni:

**UNI EN 12207** – *Finestre e porte. Permeabilità all'aria. Classificazione;*

**UNI EN 12208** – *Finestre e porte. Tenuta all'acqua. Classificazione;*

**UNI EN 12210** – *Finestre e porte. Resistenza al carico del vento. Classificazione.*

## **MATERIALI E PRODOTTI PER USO STRUTTURALE**

### **Art. 32 - Materiali e prodotti per uso strutturale**

#### **32.1 Identificazione, certificazione e accettazione**

I materiali e i prodotti per uso strutturale, in applicazione delle nuove norme tecniche per le costruzioni emanate con D.M. 17 gennaio 2018, devono essere:

- identificati mediante la descrizione a cura del fabbricante del materiale stesso e dei suoi componenti elementari;
- certificati mediante la documentazione di attestazione che preveda prove sperimentali per misurarne le caratteristiche chimiche, fisiche e meccaniche, effettuate da un ente terzo indipendente ovvero, ove previsto, autocertificate dal produttore secondo procedure stabilite dalle specifiche tecniche europee richiamate nel presente documento;
- accettati dal direttore dei lavori mediante controllo delle certificazioni di cui al punto precedente e mediante le prove sperimentali di accettazione previste dalle nuove norme tecniche per le costruzioni per misurarne le caratteristiche chimiche, fisiche e meccaniche.

#### **32.2 Procedure e prove sperimentali d'accettazione**

Tutte le prove sperimentali che servono a definire le caratteristiche fisiche, chimiche e meccaniche dei materiali strutturali devono essere eseguite e certificate dai laboratori ufficiali di cui all'art. 59 del D.P.R. n. 380/2001, ovvero sotto il loro diretto controllo, sia per ciò che riguarda le prove di certificazione o di qualificazione, che per ciò che riguarda quelle di accettazione.

I laboratori dovranno fare parte dell'albo dei laboratori ufficiali depositato presso il servizio tecnico centrale del Ministero delle Infrastrutture e dei Trasporti.

Nei casi in cui per materiali e prodotti per uso strutturale è prevista la marcatura CE ai sensi del D.P.R. 21 aprile 1993, n. 246, ovvero la qualificazione secondo le nuove norme tecniche, la relativa attestazione di conformità deve essere consegnata alla direzione dei lavori.

Negli altri casi, l'idoneità all'uso va accertata attraverso le procedure all'uso stabilite dal servizio tecnico centrale, sentito il Consiglio Superiore dei Lavori Pubblici, che devono essere almeno equivalenti a quelle delle corrispondenti norme europee armonizzate, ovvero a quelle previste nelle nuove norme tecniche.

Il richiamo alle specifiche tecniche europee EN o nazionali UNI, ovvero internazionali iso, deve intendersi riferito all'ultima versione aggiornata, salvo come diversamente specificato.

Il direttore dei lavori, per i materiali e i prodotti destinati alla realizzazione di opere strutturali e, in generale, nelle opere di ingegneria civile, ai sensi del paragrafo 2.1 delle nuove norme tecniche approvate dal D.M. 17 gennaio 2018, deve, se necessario, ricorrere a procedure e prove sperimentali d'accettazione, definite su insiemi statistici significativi.

### 32.3 Procedure di controllo di produzione in fabbrica

I produttori di materiali, prodotti o componenti disciplinati dalle nuove norme tecniche approvate dal D.M. 17 gennaio 2018, devono dotarsi di adeguate procedure di controllo di produzione in fabbrica. Per controllo di produzione nella fabbrica si intende il controllo permanente della produzione effettuato dal fabbricante. Tutte le procedure e le disposizioni adottate dal fabbricante devono essere documentate sistematicamente ed essere a disposizione di qualsiasi soggetto o ente di controllo.

## Art. 33 - Componenti del calcestruzzo

### 33.1 Leganti per opere strutturali

Nelle opere strutturali devono impiegarsi esclusivamente i leganti idraulici previsti dalle disposizioni vigenti in materia, dotati di certificato di conformità (rilasciato da un organismo europeo notificato) ad una norma armonizzata della serie **UNI EN 197** ovvero ad uno specifico benessere tecnico europeo (ETA), perché idonei all'impiego previsto, nonché, per quanto non in contrasto, conformi alle prescrizioni di cui alla legge 26 maggio 1965, n. 595.

È escluso l'impiego di cementi alluminosi.

L'impiego dei cementi richiamati all'art. 1, lettera C della legge n. 595/1965, è limitato ai calcestruzzi per sbarramenti di ritenuta.

Per la realizzazione di dighe e altre simili opere massive dove è richiesto un basso calore di idratazione, devono essere utilizzati i cementi speciali con calore di idratazione molto basso conformi alla norma europea armonizzata **UNI EN 14216**, in possesso di un certificato di conformità rilasciato da un organismo di certificazione europeo notificato.

Qualora il calcestruzzo risulti esposto a condizioni ambientali chimicamente aggressive, si devono utilizzare cementi per i quali siano prescritte, da norme armonizzate europee e, fino alla disponibilità di esse, da norme nazionali, adeguate proprietà di resistenza ai solfati e/o al dilavamento o ad eventuali altre specifiche azioni aggressive.

#### 33.1.1 Fornitura

I sacchi per la fornitura dei cementi devono essere sigillati e in perfetto stato di conservazione. Se l'imballaggio fosse comunque manomesso o il prodotto avariato, il cemento potrà essere rifiutato dalla direzione dei lavori, e dovrà essere sostituito con altro idoneo. Se i leganti sono forniti sfusi, la provenienza e la qualità degli stessi dovranno essere dichiarate con documenti di accompagnamento della merce. La qualità del cemento potrà essere accertata mediante prelievo di campioni e loro analisi presso laboratori ufficiali. L'impresa deve disporre in cantiere di silos per lo stoccaggio del cemento, che ne consentano la conservazione in idonee condizioni termometriche.

#### 33.1.2 Marchio di conformità

L'attestato di conformità autorizza il produttore ad apporre il marchio di conformità sull'imballaggio e sulla documentazione di accompagnamento relativa al cemento certificato. Il marchio di conformità è costituito dal simbolo dell'organismo abilitato seguito da:

- nome del produttore e della fabbrica ed eventualmente del loro marchio o dei marchi di identificazione;
- ultime due cifre dell'anno nel quale è stato apposto il marchio di conformità;
- numero dell'attestato di conformità;

- descrizione del cemento;
- estremi del decreto.

Ogni altra dicitura deve essere stata preventivamente sottoposta all'approvazione dell'organismo abilitato.

**Tabella 15.1 - Requisiti meccanici e fisici dei cementi (D.M. 12 luglio 1999, n. 314)**

Classe	Resistenza alla compressione [N/mm <sup>2</sup> ]				Tempo inizio presa [min]	Espansione [mm]
	Resistenza iniziale		Resistenza normalizzata			
	2 giorni	7 giorni	28 giorni			
32,5	-	> 16	≥ 32,5	≤ 52,5	≥ 60	≤ 10
32,5 R	> 10	-				
4,25	> 10	-	≥ 42,5	≤ 62,5		
4,25 R	> 20	-				
52,5	> 20	-	≥ 52,5	-	≥ 45	
52,5 R	> 30	-				

**Tabella 15.2 - Requisiti chimici dei cementi (D.M. 12 luglio 1999, n. 314)**

Proprietà	Prova secondo	Tipo di cemento	Classe di resistenza	Requisiti <sup>1</sup>
Perdita al fuoco	EN 196-2	CEM I – CEM III	Tutte le classi	≤ 5,0%
Residuo insolubile	EN 196-2	CEM I – CEM III	Tutte le classi	≤ 5,0%
Solfati come (SO <sub>3</sub> )	EN 196-2	CEM I	32,5	≤ 3,5%
		CEM II <sup>2</sup>	32,5 R	
		CEM IV	42,5	≤ 4,0%
CEM V	42,5 R			
CEM III <sup>3</sup>	52,5			
Cloruri	EN 196-21	Tutti i tipi <sup>4</sup>	Tutte le classi	≤ 0,10%
Pozzolanicità	EN 196-5	CEM IV	Tutte le classi	Esito positivo della prova

<sup>1</sup> I requisiti sono espressi come percentuale in massa.

<sup>2</sup> Questa indicazione comprende i cementi tipo CEM II/A e CEM II/B, ivi compresi i cementi Portland composti contenenti solo un altro componente principale, per esempio II/A-S o II/B-V, salvo il tipo CEM II/B-T, che può contenere fino al 4,5% di SO<sub>3</sub>, per tutte le classi di resistenza.

<sup>3</sup> Il cemento tipo CEM III/C può contenere fino al 4,5% di SO<sub>3</sub>.

<sup>4</sup> Il cemento tipo CEM III può contenere più dello 0,100% di cloruri, ma, in tal caso, si dovrà dichiarare il contenuto effettivo in cloruri.

**Tabella 15.3 - Valori limite dei cementi (D.M. 12 luglio 1999, n. 314)**

Proprietà		Valori limite					
		Classe di resistenza					
		32,5	32,5R	42,5	42,5R	52,5	42,5R
Limite inferiore di resistenza [N/mm <sup>2</sup> ]	2 giorni	-	8,0	8,0	18,0	18,0	28,0
	7 giorni	14,0	-	-	-	-	-
	28 giorni	30,0	30,0	40,0	40,0	50,0	50,0
Tempo di inizio presa – Limite inferiore [min]		45			40		
Stabilità [mm] – Limite superiore		11					
Contenuto di SO <sub>3</sub> (%) Limite superiore	Tipo I Tipo II <sup>1</sup> Tipo IV Tipo V	4,0			4,5		
	Tipo III/A Tipo III/B	4,5					
	Tipo III/C	5,0					
Contenuto di cloruri (%) – Limite superiore <sup>2</sup>		0,11					
Pozzolanicità		Positiva a 15 giorni					

<sup>1</sup> Il cemento tipo II/B può contenere fino al 5% di SO<sub>3</sub> per tutte le classi di resistenza.

<sup>2</sup> Il cemento tipo III può contenere più dello 0,11% di cloruri, ma in tal caso deve essere dichiarato il contenuto reale di cloruri.



### 33.1.3 Metodi di prova

Ai fini dell'accettazione dei cementi la direzione dei lavori potrà effettuare le seguenti prove:

**UNI EN 196-1** – Metodi di prova dei cementi. Parte 1: Determinazione delle resistenze meccaniche;

**UNI EN 196-2** – Metodi di prova dei cementi. Parte 2: Analisi chimica dei cementi;

**UNI EN 196-3** – Metodi di prova dei cementi. Parte 3: Determinazione del tempo di presa e della stabilità;

**UNI ENV SPERIMENTALE 196-4** – Metodi di prova dei cementi. Parte 4: Determinazione quantitativa dei costituenti;

**UNI EN 196-5** – Metodi di prova dei cementi. Parte 5: Prova di pozzolanicità dei cementi pozzolanici;

**UNI EN 196-6** – Metodi di prova dei cementi. Parte 6: Determinazione della finezza;

**UNI EN 196-7** – Metodi di prova dei cementi. Parte 7: Metodi di prelievo e di campionatura del cemento;

**UNI EN 196-8** – Metodi di prova dei cementi. Parte 8: Calore d'idratazione. Metodo per soluzione;

**UNI EN 196-9** – Metodi di prova dei cementi. Parte 9: Calore d'idratazione. Metodo semiadiabatico;

**UNI EN 196-10** – Metodi di prova dei cementi. Parte 10: Determinazione del contenuto di cromo (VI) idrosolubile nel cemento;

**UNI EN 196-21** – Metodi di prova dei cementi. Determinazione del contenuto di cloruri, anidride carbonica e alcali nel cemento;

**UNI EN 197-1** – Cemento. Parte 1: Composizione, specificazioni e criteri di conformità per cementi comuni;

**UNI EN 197-2** – Cemento. Valutazione della conformità;

**UNI EN 197-4** – Cemento. Parte 4: Composizione, specificazioni e criteri di conformità per cementi d'altoforno con bassa resistenza iniziale;

**UNI 10397** – Cementi. Determinazione della calce solubilizzata nei cementi per dilavamento con acqua distillata;

**UNI EN 413-1** – Cemento da muratura. Parte 1: Composizione, specificazioni e criteri di conformità;

**UNI EN 413-2** – Cemento da muratura. Metodi di prova;

**UNI EN 413-2** – Cemento da muratura. Parte 2: Metodi di prova.

**UNI 9606** – Cementi resistenti al dilavamento della calce. Classificazione e composizione.

### 33.2 Aggregati

Sono idonei alla produzione di calcestruzzo per uso strutturale gli aggregati ottenuti dalla lavorazione di materiali naturali, artificiali, ovvero provenienti da processi di riciclo conformi alla norma europea armonizzata **UNI EN 12620** e, per gli aggregati leggeri, alla norma europea armonizzata **UNI EN 13055-1**.

È consentito l'uso di aggregati grossi provenienti da riciclo, secondo i limiti di cui alla tabella 15.4, a condizione che la miscela di calcestruzzo confezionata con aggregati riciclati, venga preliminarmente qualificata e documentata attraverso idonee prove di laboratorio. Per tali aggregati, le prove di controllo di produzione in fabbrica di cui ai prospetti H1, H2 ed H3 dell'annesso ZA della norma europea armonizzata **UNI EN 12620**, per le parti rilevanti, devono essere effettuate ogni 100 tonnellate di aggregato prodotto e, comunque, negli impianti di riciclo, per ogni giorno di produzione.

**Tabella 15.4 - Limiti di impiego degli aggregati grossi provenienti da riciclo**

Origine del materiale da riciclo	Classe del calcestruzzo	Percentuale di impiego
Demolizioni di edifici (macerie)	= C 8/10	fino al 100%
Demolizioni di solo calcestruzzo e calcestruzzo armato	≤ C30/37	≤ 30%
	≤ C20/25	fino al 60%
Riutilizzo di calcestruzzo interno negli stabilimenti di prefabbricazione qualificati (da qualsiasi classe > C45/55)	≤ C45/55 Stessa classe del calcestruzzo di origine	fino al 15% fino al 5%

Si potrà fare utile riferimento alle norme **UNI 8520-1** e **UNI 8520-2** al fine di individuare i requisiti chimico-fisici, aggiuntivi rispetto a quelli fissati per gli aggregati naturali, che gli aggregati riciclati devono rispettare, in funzione della destinazione finale del calcestruzzo e delle sue proprietà prestazionali (meccaniche, di durabilità e pericolosità ambientale, ecc.), nonché quantità percentuali

massime di impiego per gli aggregati di riciclo, o classi di resistenza del calcestruzzo, ridotte rispetto a quanto previsto nella tabella 15.4.

Gli inerti, naturali o di frantumazione, devono essere costituiti da elementi non gelivi e non friabili, privi di sostanze organiche, limose e argillose, di gesso, ecc., in proporzioni nocive all'indurimento del conglomerato o alla conservazione delle armature.

La ghiaia o il pietrisco devono avere dimensioni massime commisurate alle caratteristiche geometriche della carpenteria del getto e all'ingombro delle armature, e devono essere lavati con acqua dolce qualora ciò sia necessario per l'eliminazione di materie nocive.

Il pietrisco deve provenire dalla frantumazione di roccia compatta, non gessosa né geliva, non deve contenere impurità né materie pulverulenti e deve essere costituito da elementi le cui dimensioni soddisfino alle condizioni sopra indicate per la ghiaia.

### 33.2.1 Sistema di attestazione della conformità

Il sistema di attestazione della conformità degli aggregati, ai sensi del D.P.R. n. 246/1993, è indicato nella tabella 15.5.

Il sistema 2+ (certificazione del controllo di produzione in fabbrica) è quello specificato all'art. 7, comma 1 lettera B, procedura 1 del D.P.R. n. 246/1993, comprensiva della sorveglianza, giudizio e approvazione permanenti del controllo di produzione in fabbrica.

**Tabella 15.5 - Sistema di attestazione della conformità degli aggregati**

Specificativa tecnica europea armonizzata di riferimento	Uso previsto	Sistema di attestazione della conformità
Aggregati per calcestruzzo	Calcestruzzo strutturale	2+

### 33.2.2 Marcatura CE

Gli aggregati che devono riportare obbligatoriamente la marcatura CE sono riportati nella tabella 15.6.

La produzione dei prodotti deve avvenire con un livello di conformità 2+, certificato da un organismo notificato.

**Tabella 15.6 - Aggregati che devono riportare la marcatura CE**

Impiego aggregato	Norme di riferimento
Aggregati per calcestruzzo	UNI EN 12620
Aggregati per conglomerati bituminosi e finiture superficiali per strade, aeroporti e altre aree trafficate	UNI EN 13043
Aggregati leggeri. Parte 1: Aggregati leggeri per calcestruzzo, malta e malta da iniezione/boiacca	UNI EN 13055-1
Aggregati grossi per opere idrauliche (armourstone). Parte 1	UNI EN 13383-1
Aggregati per malte	UNI EN 13139
Aggregati per miscele non legate e miscele legate utilizzati nelle opere di ingegneria civile e nella costruzione di strade	UNI EN 13242
Aggregati per massicciate ferroviarie	UNI EN 13450

### 33.2.3 Controlli d'accettazione

I controlli di accettazione degli aggregati da effettuarsi a cura del direttore dei lavori, come stabilito dalle norme tecniche per le costruzioni di cui al D.M. 17 gennaio 2018, devono essere finalizzati alla determinazione delle caratteristiche tecniche riportate nella tabella 15.7, insieme ai relativi metodi di prova.

I metodi di prova da utilizzarsi sono quelli indicati nelle norme europee armonizzate citate, in relazione a ciascuna caratteristica.

**Tabella 15.7 - Controlli di accettazione per aggregati per calcestruzzo strutturale**

Caratteristiche tecniche	Metodo di prova
Descrizione petrografica semplificata	UNI EN 932-3
Dimensione dell'aggregato (analisi granulometrica e contenuto dei fini)	UNI EN 933-1
Indice di appiattimento	UNI EN 933-3
Dimensione per il filler	UNI EN 933-10
Forma dell'aggregato grosso (per aggregato proveniente da riciclo)	UNI EN 933-4
Resistenza alla frammentazione/frantumazione (per calcestruzzo $R_{ck} \geq C50/60$ )	UNI EN 1097-2

### 33.2.4 Sabbia

Ferme restando le considerazioni dei paragrafi precedenti, la sabbia per il confezionamento delle malte o del calcestruzzo deve essere priva di solfati e di sostanze organiche, terrose o argillose, e avere dimensione massima dei grani di 2 mm per murature in genere, e di 1 mm per gli intonaci e murature di paramento o in pietra da taglio.

La sabbia naturale o artificiale deve risultare bene assortita in grossezza e costituita di grani resistenti, non provenienti da roccia decomposta o gessosa. Essa deve essere scricchiolante alla mano, non lasciare traccia di sporco, non contenere materie organiche, melmose o comunque dannose. Prima dell'impiego, se necessario, deve essere lavata con acqua dolce per eliminare eventuali materie nocive.

#### 33.2.4.1 Verifiche sulla qualità

La direzione dei lavori potrà accertare in via preliminare le caratteristiche delle cave di provenienza del materiale per rendersi conto dell'uniformità della roccia, e dei sistemi di coltivazione e di frantumazione, prelevando dei campioni da sottoporre alle prove necessarie per caratterizzare la roccia nei riguardi dell'impiego.

Il prelevamento di campioni potrà essere omesso quando le caratteristiche del materiale risultino da un certificato emesso in seguito ad esami fatti eseguire da amministrazioni pubbliche, a seguito di sopralluoghi nelle cave, e i risultati di tali indagini siano ritenuti idonei dalla direzione dei lavori.

Il prelevamento dei campioni di sabbia deve avvenire normalmente dai cumuli sul luogo di impiego; diversamente, può avvenire dai mezzi di trasporto ed eccezionalmente dai silos. La fase di prelevamento non deve alterare le caratteristiche del materiale, e in particolare la variazione della sua composizione granulometrica e perdita di materiale fine. I metodi di prova possono riguardare l'analisi granulometrica e il peso specifico reale.

### 33.2.5 Norme per gli aggregati per la confezione di calcestruzzi

Riguardo all'accettazione degli aggregati impiegati per il confezionamento degli impasti di calcestruzzo, il direttore dei lavori, fermi restando i controlli della tabella 15.7, può fare riferimento anche alle seguenti norme:

**UNI 8520-1** – *Aggregati per la confezione di calcestruzzi. Definizione, classificazione e caratteristiche;*

**UNI 8520-2** – *Aggregati per la confezione di calcestruzzi. Requisiti;*

**UNI 8520-7** – *Aggregati per la confezione calcestruzzi. Determinazione del passante allo staccio 0,075 UNI 2332;*

**UNI 8520-8** – *Aggregati per la confezione di calcestruzzi. Determinazione del contenuto di grumi di argilla e particelle friabili;*

**UNI 8520-13** – *Aggregati per la confezione di calcestruzzi. Determinazione della massa volumica e dell'assorbimento degli aggregati fini;*

**UNI 8520-16** – *Aggregati per la confezione di calcestruzzi. Determinazione della massa volumica e dell'assorbimento degli aggregati grossi (metodi della pesata idrostatica e del cilindro);*

**UNI 8520-17** – *Aggregati per la confezione di calcestruzzi. Determinazione della resistenza a compressione degli aggregati grossi;*

**UNI 8520-20** – *Aggregati per la confezione di calcestruzzi. Determinazione della sensibilità al gelo e disgelo degli aggregati grossi;*

**UNI 8520-21** – *Aggregati per la confezione di calcestruzzi. Confronto in calcestruzzo con aggregati di caratteristiche note;*

**UNI 8520-22** – *Aggregati per la confezione di calcestruzzi. Determinazione della potenziale reattività degli aggregati in presenza di alcali;*

**UNI EN 1367-2** – *Prove per determinare le proprietà termiche e la degradabilità degli aggregati. Prova al solfato di magnesio;*

**UNI EN 1367-4** – *Prove per determinare le proprietà termiche e la degradabilità degli aggregati. Determinazione del ritiro per essiccamento;*

**UNI EN 12620** – *Aggregati per calcestruzzo;*

**UNI EN 1744-1** – *Prove per determinare le proprietà chimiche degli aggregati. Analisi chimica;*

**UNI EN 13139** – *Aggregati per malta.*

### 33.2.6 Norme di riferimento per gli aggregati leggeri

Riguardo all'accettazione degli aggregati leggeri impiegati per il confezionamento degli impasti di calcestruzzo, il direttore dei lavori, fermi restando i controlli della tabella 15.7, potrà far riferimento anche alle seguenti norme:

**UNI EN 13055-1** – *Aggregati leggeri per calcestruzzo, malta e malta per iniezione;*

**UNI EN 13055-2** – *Aggregati leggeri per miscele bituminose, trattamenti superficiali e per applicazioni in strati legati e non legati;*

**UNI 11013** – *Aggregati leggeri. Argilla e scisto espanso. Valutazione delle proprietà mediante prove su calcestruzzo convenzionale.*

### 33.3 Aggiunte

È ammesso l'impiego di aggiunte, in particolare di ceneri volanti, loppe granulate d'altoforno e fumi di silice, purché non vengano modificate negativamente le caratteristiche prestazionali del conglomerato cementizio.

Le ceneri volanti devono soddisfare i requisiti della norma **UNI EN 450** e potranno essere impiegate rispettando i criteri stabiliti dalle norme **UNI EN 206-1** e **UNI 11104**.

I fumi di silice devono essere costituiti da silice attiva amorfa presente in quantità maggiore o uguale all'85% del peso totale.

#### 33.3.1 Ceneri volanti

Le ceneri volanti, costituenti il residuo solido della combustione di carbone, dovranno provenire da centrali termoelettriche in grado di fornire un prodotto di qualità costante nel tempo e documentabile per ogni invio, e non contenere impurezze (lignina, residui oleosi, pentossido di vanadio, ecc.) che possano danneggiare o ritardare la presa e l'indurimento del cemento.

Particolare attenzione dovrà essere prestata alla costanza delle loro caratteristiche, che devono soddisfare i requisiti della norma **UNI EN 450**.

Il dosaggio delle ceneri volanti non deve superare il 25% del peso del cemento. Detta aggiunta non deve essere computata in alcun modo nel calcolo del rapporto acqua/cemento.

Nella progettazione del mix design e nelle verifiche periodiche da eseguire, andrà comunque verificato che l'aggiunta di ceneri praticata non comporti un incremento della richiesta di additivo, per ottenere la stessa fluidità dell'impasto privo di ceneri maggiore dello 0,2%.

##### 33.3.1.1 Norme di riferimento

**UNI EN 450-1** – *Ceneri volanti per calcestruzzo. Parte 1: Definizione, specificazioni e criteri di conformità;*

**UNI EN 450-2** – *Ceneri volanti per calcestruzzo. Parte 2: Valutazione della conformità;*

**UNI EN 451-1** – *Metodo di prova delle ceneri volanti. Determinazione del contenuto di ossido di calcio libero;*

**UNI EN 451-2** – *Metodo di prova delle ceneri volanti. Determinazione della finezza mediante stacciatura umida.*

#### 33.3.2 Microsilice

La silice attiva colloidale amorfa è costituita da particelle sferiche isolate di SiO<sub>2</sub> con diametro compreso tra 0,01 e 0,5 micron, e ottenuta da un processo di tipo metallurgico, durante la produzione di silice metallica o di leghe ferro-silicio, in un forno elettrico ad arco.

La silice fume può essere fornita allo stato naturale, così come può essere ottenuta dai filtri di depurazione sulle ciminiere delle centrali a carbone oppure come sospensione liquida di particelle con contenuto secco di 50% in massa.

Si dovrà porre particolare attenzione al controllo in corso d'opera del mantenimento della costanza delle caratteristiche granulometriche e fisicochimiche.

Il dosaggio della silice fume non deve comunque superare il 7% del peso del cemento.

Tale aggiunta non sarà computata in alcun modo nel calcolo del rapporto acqua/cemento.

Se si utilizzano cementi di tipo I, potrà essere computata nel dosaggio di cemento e nel rapporto acqua/cemento una quantità massima di tale aggiunta pari all'11% del peso del cemento.

Nella progettazione del mix design e nelle verifiche periodiche da eseguire, andrà comunque verificato che l'aggiunta di microsilice praticata non comporti un incremento della richiesta dell'additivo maggiore dello 0,2%, per ottenere la stessa fluidità dell'impasto privo di silice fume.

#### 33.3.2.1 Norme di riferimento

**UNI 8981-8** – *Durabilità delle opere e degli elementi prefabbricati di calcestruzzo. Istruzioni per prevenire la reazione alcali-silice;*

**UNI EN 13263-1** – *Fumi di silice per calcestruzzo. Parte 1: Definizioni, requisiti e criteri di conformità;*

**UNI EN 13263-2** – *Fumi di silice per calcestruzzo. Parte 2: Valutazione della conformità.*

#### 33.4 Additivi

L'impiego di additivi, come per ogni altro componente, dovrà essere preventivamente sperimentato e dichiarato nel mix design della miscela di conglomerato cementizio, preventivamente progettata.

Gli additivi per impasti cementizi si intendono classificati come segue:

- fluidificanti;
- aeranti;
- ritardanti;
- acceleranti;
- fluidificanti-aeranti;
- fluidificanti-ritardanti;
- fluidificanti-acceleranti;
- antigelo-superfluidificanti.

Gli additivi devono essere conformi alla parte armonizzata della norma europea **UNI EN 934-2**.

L'impiego di eventuali additivi dovrà essere subordinato all'accertamento dell'assenza di ogni pericolo di aggressività.

Gli additivi dovranno possedere le seguenti caratteristiche:

- essere opportunamente dosati rispetto alla massa del cemento;
- non contenere componenti dannosi alla durabilità del calcestruzzo;
- non provocare la corrosione dei ferri d'armatura;
- non interagire sul ritiro o sull'espansione del calcestruzzo. In caso contrario, si dovrà procedere alla determinazione della stabilità dimensionale.

Gli additivi da utilizzarsi, eventualmente, per ottenere il rispetto delle caratteristiche delle miscele in conglomerato cementizio, potranno essere impiegati solo dopo una valutazione degli effetti per il particolare conglomerato cementizio da realizzare e nelle condizioni effettive di impiego.

Particolare cura dovrà essere posta nel controllo del mantenimento nel tempo della lavorabilità del calcestruzzo fresco.

Per le modalità di controllo e di accettazione il direttore dei lavori potrà far eseguire prove o accettare l'attestazione di conformità alle norme vigenti.

##### 33.4.1 *Additivi acceleranti*

Gli additivi acceleranti, allo stato solido o liquido hanno la funzione di addensare la miscela umida fresca e portare ad un rapido sviluppo delle resistenze meccaniche.

Il dosaggio degli additivi acceleranti dovrà essere contenuto tra lo 0,5 e il 2% (ovvero come indicato dal fornitore) del peso del cemento. In caso di prodotti che non contengono cloruri tali valori possono essere incrementati fino al 4%. Per evitare concentrazioni del prodotto, lo si dovrà opportunamente diluire prima dell'uso.

La direzione dei lavori si riserva di verificare la loro azione prima dell'impiego, mediante:

- l'esecuzione di prove di resistenza meccanica del calcestruzzo previste dal D.M. 17 gennaio 2018 e norme UNI applicabili per la fornitura contrattuale;
- la determinazione dei tempi di inizio e fine presa del calcestruzzo additivato mediante la misura della resistenza alla penetrazione, da eseguire con riferimento alla norma **UNI 7123**;

In generale, per quanto non specificato si rimanda alla norma **UNI EN 934-2**.

#### *33.4.2 Additivi ritardanti*

Gli additivi ritardanti potranno essere eccezionalmente utilizzati, previa idonea qualifica e preventiva approvazione da parte della direzione dei lavori, per:

- particolari opere che necessitano di getti continui e prolungati, al fine di garantire la loro corretta monoliticità;
- getti in particolari condizioni climatiche;
- singolari opere ubicate in zone lontane e poco accessibili dalle centrali/impianti di betonaggio.

La direzione dei lavori si riserva di verificare la loro azione prima dell'impiego, mediante:

- l'esecuzione di prove di resistenza meccanica del calcestruzzo previste dal D.M. 17 gennaio 2018 e norme UNI applicabili per la fornitura contrattuale;
- la determinazione dei tempi di inizio e fine presa del calcestruzzo additivato mediante la misura della resistenza alla penetrazione, da eseguire con riferimento alla norma **UNI 7123**.

Le prove di resistenza a compressione devono essere eseguite di regola dopo la stagionatura di 28 giorni, e la presenza dell'additivo non deve comportare diminuzione della resistenza del calcestruzzo.

In generale, per quanto non specificato si rimanda alla norma **UNI EN 934-2**.

#### *33.4.3 Additivi antigelo*

Gli additivi antigelo sono da utilizzarsi nel caso di getto di calcestruzzo effettuato in periodo freddo, previa autorizzazione della direzione dei lavori.

Il dosaggio degli additivi antigelo dovrà essere contenuto tra lo 0,5 e il 2% (ovvero come indicato dal fornitore) del peso del cemento, che dovrà essere del tipo ad alta resistenza e in dosaggio superiore rispetto alla norma. Per evitare concentrazioni del prodotto, prima dell'uso dovrà essere opportunamente miscelato al fine di favorire la solubilità a basse temperature.

La direzione dei lavori si riserva di verificare la loro azione prima e dopo l'impiego, mediante:

- l'esecuzione di prove di resistenza meccanica del calcestruzzo previste dal D.M. 17 gennaio 2018 e norme UNI applicabili per la fornitura contrattuale;
- la determinazione dei tempi d'inizio e fine presa del calcestruzzo additivato mediante la misura della resistenza alla penetrazione, da eseguire con riferimento alla norma **UNI 7123**.

Le prove di resistenza a compressione di regola devono essere eseguite dopo la stagionatura di 28 giorni, la presenza dell'additivo non deve comportare diminuzione della resistenza del calcestruzzo.

#### *33.4.4 Additivi fluidificanti e superfluidificanti*

Gli additivi fluidificanti sono da utilizzarsi per aumentare la fluidità degli impasti, mantenendo costante il rapporto acqua/cemento e la resistenza del calcestruzzo, previa autorizzazione della direzione dei lavori.

L'additivo superfluidificante di prima e seconda additivazione dovrà essere di identica marca e tipo. Nel caso in cui il mix design preveda l'uso di additivo fluidificante come prima additivazione, associato ad additivo superfluidificante a piè d'opera, questi dovranno essere di tipo compatibile e preventivamente sperimentati in fase di progettazione del mix design e di prequalifica della miscela. Dopo la seconda aggiunta di additivo, sarà comunque necessario assicurare la miscelazione per almeno 10 minuti prima dello scarico del calcestruzzo. La direzione dei lavori potrà richiedere una miscelazione più prolungata in funzione dell'efficienza delle attrezzature e delle condizioni di miscelamento.

Il dosaggio degli additivi fluidificanti dovrà essere contenuto tra lo 0,2 e lo 0,3% (ovvero come indicato dal fornitore) del peso del cemento. Gli additivi superfluidificanti vengono aggiunti in quantità superiori al 2% rispetto al peso del cemento.

In generale, per quanto non specificato si rimanda alla norma **UNI EN 934-2**.

La direzione dei lavori si riserva di verificare la loro azione prima e dopo l'impiego mediante:

- la determinazione della consistenza dell'impasto mediante l'impiego della tavola a scosse con riferimento alla norma **UNI 8020**;
- l'esecuzione di prove di resistenza meccanica del calcestruzzo previste dal D.M. 17 gennaio 2018 e norme UNI applicabili per la fornitura contrattuale;
- la prova di essudamento prevista dalla norma **UNI 7122**.

#### 33.4.5 Additivi aeranti

Gli additivi aeranti sono da utilizzarsi per migliorare la resistenza del calcestruzzo ai cicli di gelo e disgelo, previa autorizzazione della direzione dei lavori. La quantità dell'aerante deve essere compresa tra lo 0,005 e lo 0,05% (ovvero come indicato dal fornitore) del peso del cemento.

La direzione dei lavori si riserva di verificare la loro azione prima e dopo l'impiego mediante:

- la determinazione del contenuto d'aria secondo la norma **UNI EN 12350-7**;
- l'esecuzione di prove di resistenza meccanica del calcestruzzo previste dal D.M. 17 gennaio 2018 e norme UNI applicabili per la fornitura contrattuale;
- prova di resistenza al gelo secondo la norma **UNI 7087**;
- prova di essudamento secondo la norma **UNI 7122**.

Le prove di resistenza a compressione del calcestruzzo, di regola, devono essere eseguite dopo la stagionatura.

#### 33.4.6 Norme di riferimento

La direzione dei lavori, per quanto non specificato, per valutare l'efficacia degli additivi potrà disporre l'esecuzione delle seguenti prove:

**UNI 7110** – *Additivi per impasti cementizi. Determinazione della solubilità in acqua distillata e in acqua satura di calce;*

**UNI 10765** – *Additivi per impasti cementizi. Additivi multifunzionali per calcestruzzo. Definizioni, requisiti e criteri di conformità.*

**UNI EN 480** – *Additivi per calcestruzzo, malta e malta per iniezione. Metodi di prova. Parte 4: Determinazione della quantità di acqua essudata del calcestruzzo;*

**UNI EN 480-5** – *Additivi per calcestruzzo, malta e malta per iniezione. Metodi di prova. Parte 5: Determinazione dell'assorbimento capillare;*

**UNI EN 480-6** – *Additivi per calcestruzzo, malta e malta per iniezione. Metodi di prova. Parte 6: Analisi all'infrarosso;*

**UNI EN 480-8** – *Additivi per calcestruzzo, malta e malta per iniezione. Metodi di prova. Determinazione del tenore di sostanza secca convenzionale;*

**UNI EN 480-10** – *Additivi per calcestruzzo, malta e malta per iniezione. Metodi di prova. Determinazione del tenore di cloruri solubili in acqua;*

**UNI EN 480-11** – *Additivi per calcestruzzo, malta e malta per iniezione. Metodi di prova. Parte 11: Determinazione delle caratteristiche dei vuoti di aria nel calcestruzzo indurito;*

**UNI EN 480-12** – *Additivi per calcestruzzo, malta e malta per iniezione. Metodi di prova. Parte 12: Determinazione del contenuto di alcali negli additivi;*

**UNI EN 480-13** – *Additivi per calcestruzzo, malta e malta per iniezione. Metodi di prova. Malta da muratura di riferimento per le prove sugli additivi per malta;*

**UNI EN 480-14** – *Additivi per calcestruzzo, malta e malta per iniezione. Metodi di prova. Parte 14: Determinazione dell'effetto sulla tendenza alla corrosione dell'acciaio di armatura mediante prova elettrochimica potenziostatica;*

**UNI EN 934-1** – *Additivi per calcestruzzo, malta e malta per iniezione. Parte 1: Requisiti comuni;*

**UNI EN 934-2** – *Additivi per calcestruzzo, malta e malta per iniezione. Parte 2: Additivi per calcestruzzo. Definizioni, requisiti, conformità, marcatura ed etichettatura;*

**UNI EN 934-3** – *Additivi per calcestruzzo, malta e malta per iniezione. Additivi per malte per opere murarie. Parte 3: Definizioni, requisiti, conformità, marcatura ed etichettatura;*

**UNI EN 934-4** – *Additivi per calcestruzzo, malta e malta per iniezione. Additivi per malta per iniezione per cavi di precompressione. Parte 4: Definizioni, requisiti, conformità, marcatura ed etichettatura;*

**UNI EN 934-5** – *Additivi per calcestruzzo, malta e malta per iniezione. Parte 5: Additivi per calcestruzzo proiettato. Definizioni, requisiti, conformità, marcatura ed etichettatura;*

**UNI EN 934-6** *Additivi per calcestruzzo, malta e malta per iniezione. Parte 6: Campionamento, controllo e valutazione della conformità.*

### 33.5 Agenti espansivi

Gli agenti espansivi sono da utilizzarsi per aumentare il volume del calcestruzzo sia in fase plastica che indurito, previa autorizzazione della direzione dei lavori. La quantità dell'aerante deve essere compresa tra il 7 e il 10% (ovvero come indicato dal fornitore) del peso del cemento.

La direzione dei lavori si riserva di verificare la loro azione prima e dopo l'impiego mediante:

- l'esecuzione di prove di resistenza meccanica del calcestruzzo previste dal D.M. 17 gennaio 2018 e norme UNI applicabili per la fornitura contrattuale;
- la determinazione dei tempi di inizio e fine presa del calcestruzzo additivato mediante la misura della resistenza alla penetrazione, da eseguire con riferimento alla norma **UNI 7123**.

Le prove di resistenza a compressione del calcestruzzo, di regola, devono essere eseguite dopo la stagionatura.

#### 33.5.1 Norme di riferimento

**UNI 8146** – *Agenti espansivi non metallici per impasti cementizi. Idoneità e relativi metodi di controllo;*

**UNI 8147** – *Agenti espansivi non metallici per impasti cementizi. Determinazione dell'espansione contrastata della malta contenente l'agente espansivo;*

**UNI 8148** – *Agenti espansivi non metallici per impasti cementizi. Determinazione dell'espansione contrastata del calcestruzzo contenente l'agente espansivo;*

**UNI 8149** – *Agenti espansivi non metallici per impasti cementizi. Determinazione della massa volumica.*

### 33.6 Prodotti filmogeni per la protezione del calcestruzzo

Gli eventuali prodotti antievaporanti filmogeni devono rispondere alle norme comprese tra **UNI 8656** e **UNI 8660**. L'appaltatore deve preventivamente sottoporre all'approvazione della direzione dei lavori la documentazione tecnica sul prodotto e sulle modalità di applicazione. Il direttore dei lavori deve accertarsi che il materiale impiegato sia compatibile con prodotti di successive lavorazioni (per esempio, con il primer di adesione di guaine per impermeabilizzazione di solette) e che non interessi le zone di ripresa del getto.

#### 33.6.1 Norme di riferimento

**UNI 8656** – *Prodotti filmogeni per la protezione del calcestruzzo durante la maturazione. Classificazione e requisiti;*

**UNI 8657** – *Prodotti filmogeni per la protezione del calcestruzzo durante la maturazione. Determinazione della ritenzione d'acqua;*

**UNI 8658** – *Prodotti filmogeni per la protezione del calcestruzzo durante la maturazione. Determinazione del tempo di essiccamento;*

**UNI 8659** – *Prodotti filmogeni per la protezione del calcestruzzo durante la maturazione. Determinazione del fattore di riflessione dei prodotti filmogeni pigmentati di bianco;*

**UNI 8660** – *Prodotti filmogeni per la protezione del calcestruzzo durante la maturazione. Determinazione dell'influenza esercitata dai prodotti filmogeni sulla resistenza all'abrasione del calcestruzzo.*

### 33.7 Prodotti disarmanti

Come disarmanti per le strutture in cemento armato è vietato usare lubrificanti di varia natura e oli esausti.

Dovranno, invece, essere impiegati prodotti specifici, conformi alla norma **UNI 8866** (parti 1 e 2), per i quali sia stato verificato che non macchino o danneggino la superficie del conglomerato cementizio indurito, specie se a faccia vista.

### 33.8 Acqua di impasto

L'acqua per gli impasti deve essere dolce, limpida, priva di sali in percentuali dannose (particolarmente solfati e cloruri), priva di materie terrose e non aggressiva.

L'acqua, a discrezione della direzione dei lavori, in base al tipo di intervento o di uso, potrà essere trattata con speciali additivi, per evitare l'insorgere di reazioni chimico-fisiche al contatto con altri componenti l'impasto.



È vietato l'impiego di acqua di mare.

L'acqua di impasto, ivi compresa l'acqua di riciclo, dovrà essere conforme alla norma **UNI EN 1008**, come stabilito dalle norme tecniche per le costruzioni emanate con D.M. 17 gennaio 2018.

A discrezione della direzione dei lavori, l'acqua potrà essere trattata con speciali additivi, in base al tipo di intervento o di uso, per evitare l'insorgere di reazioni chimico-fisiche al contatto con altri componenti d'impasto.

**Tabella 15.8 - Acqua di impasto**

Caratteristica	Prova	Limiti di accettabilità
Ph	Analisi chimica	da 5,5 a 8,5
Contenuto solfati		SO <sub>4</sub> minore 800 mg/litro
Contenuto cloruri		Cl minore 300 mg/litro
Contenuto acido solfidrico		minore 50 mg/litro
Contenuto totale di sali minerali		minore 3000 mg/litro
Contenuto di sostanze organiche		minore 100 mg/litro
Contenuto di sostanze solide sospese		minore 2000 mg/litro

### 33.9 Classi di resistenza del conglomerato cementizio

Per le classi di resistenza normalizzate per calcestruzzo normale, si può fare utile riferimento a quanto indicato nella norma **UNI EN 206-1** e nella norma **UNI 11104**.

Sulla base della denominazione normalizzata, vengono definite le classi di resistenza della tabella 15.9.

**Tabella 15.9 - Classi di resistenza**

Classi di resistenza
C8/10
C12/15
C16/20
C20/25
C25/30
C28/35
C32/40
C35/45
C40/50
C45/55
C50/60
C55/67
C60/75
C70/85
C80/95
C90/105

I calcestruzzi delle diverse classi di resistenza trovano impiego secondo quanto riportato nella tabella 16.10, fatti salvi i limiti derivanti dal rispetto della durabilità.

Per classi di resistenza superiore a C70/85 si rinvia al paragrafo 15.9.2 di questo capitolato.

Per le classi di resistenza superiori a C45/55, la resistenza caratteristica e tutte le grandezze meccaniche e fisiche che hanno influenza sulla resistenza e durabilità del conglomerato devono essere accertate prima dell'inizio dei lavori tramite un'apposita sperimentazione preventiva, e la produzione deve seguire specifiche procedure per il controllo di qualità.

**Tabella 15.10 - Impiego delle diverse classi di resistenza**

Strutture di destinazione	Classe di resistenza minima
Per strutture non armate o a bassa percentuale di armatura (§ 4.1.11)	C8/10
Per strutture semplicemente armate	C16/20
Per strutture precomprese	C28/35

### 33.10 Costruzioni di altri materiali

I materiali non tradizionali o non trattati nelle norme tecniche per le costruzioni potranno essere utilizzati per la realizzazione di elementi strutturali o opere, previa autorizzazione del servizio tecnico centrale su parere del Consiglio Superiore dei Lavori Pubblici, autorizzazione che riguarderà l'utilizzo del materiale nelle specifiche tipologie strutturali proposte sulla base di procedure definite dal servizio tecnico centrale.

Si intende qui riferirsi a materiali quali calcestruzzi di classe di resistenza superiore a C70/85, calcestruzzi fibrorinforzati, acciai da costruzione non previsti nel paragrafo 4.2 delle norme tecniche per le costruzioni, leghe di alluminio, leghe di rame, travi tralicciate in acciaio conglobate nel getto di calcestruzzo collaborante, materiali polimerici fibrorinforzati, pannelli con poliuretano o polistirolo collaborante, materiali murari non tradizionali, vetro strutturale, materiali diversi dall'acciaio con funzione di armatura da cemento armato.

## Art. 34 - Acciaio per cemento armato

### 34.1 Le forme di controllo obbligatorie

Le nuove norme tecniche per le costruzioni per tutti gli acciai prevedono tre forme di controllo obbligatorie (paragrafo 11.3.1):

- in stabilimento di produzione, da eseguirsi sui lotti di produzione;
- nei centri di trasformazione, da eseguirsi sulle forniture;
- di accettazione in cantiere, da eseguirsi sui lotti di spedizione.

A tale riguardo si definiscono:

- lotti di produzione: si riferiscono a produzione continua, ordinata cronologicamente mediante apposizione di contrassegni al prodotto finito (rotolo finito, bobina di trefolo, fascio di barre, ecc.). Un lotto di produzione deve avere valori delle grandezze nominali omogenee (dimensionali, meccaniche, di formazione) e può essere compreso tra 30 e 120 t;
- forniture: sono lotti formati da massimo 90 t, costituiti da prodotti aventi valori delle grandezze nominali omogenee;
- lotti di spedizione: sono lotti formati da massimo 30 t, spediti in un'unica volta, costituiti da prodotti aventi valori delle grandezze nominali omogenee.

### 34.2 La marcatura e la rintracciabilità dei prodotti qualificati

Ciascun prodotto qualificato deve essere costantemente riconoscibile, per quanto concerne le caratteristiche qualitative, e rintracciabile, per quanto concerne lo stabilimento di produzione.

Il marchio indelebile deve essere depositato presso il servizio tecnico centrale e deve consentire, in maniera inequivocabile, di risalire:

- all'azienda produttrice;
- allo stabilimento;
- al tipo di acciaio e alla sua eventuale saldabilità.

Per stabilimento si intende una unità produttiva a sé stante, con impianti propri e magazzini per il prodotto finito. Nel caso di unità produttive multiple appartenenti allo stesso produttore, la qualificazione deve essere ripetuta per ognuna di esse e per ogni tipo di prodotto in esse fabbricato. Considerata la diversa natura, forma e dimensione dei prodotti, le caratteristiche degli impianti per la loro produzione, nonché la possibilità di fornitura sia in pezzi singoli sia in fasci, differenti possono essere i sistemi di marchiatura adottati, anche in relazione all'uso, quali, per esempio, l'impressione sui cilindri di laminazione, la punzonatura a caldo e a freddo, la stampigliatura a vernice, la targhettatura, la sigillatura dei fasci e altri. Permane, comunque, l'obbligatorietà del marchio di laminazione per quanto riguarda le barre e i rotoli.

Ogni prodotto deve essere marchiato con identificativi diversi da quelli di prodotti aventi differenti caratteristiche ma fabbricati nello stesso stabilimento, e con identificativi differenti da quelli di prodotti con uguali caratteristiche ma fabbricati in altri stabilimenti, siano essi o meno dello stesso produttore. La marchiatura deve essere inalterabile nel tempo e senza possibilità di manomissione.

Per quanto possibile, anche in relazione all'uso del prodotto, il produttore è tenuto a marcare ogni singolo pezzo. Ove ciò non sia possibile, per la specifica tipologia del prodotto, la marcatura deve essere tale che, prima dell'apertura dell'eventuale ultima e più piccola confezione (fascio, bobina,

rotolo, pacco, ecc.), il prodotto sia riconducibile al produttore, al tipo di acciaio, nonché al lotto di produzione e alla data di produzione.

Tenendo presente che gli elementi determinanti della marcatura sono la sua inalterabilità nel tempo e l'impossibilità di manomissione, il produttore deve rispettare le modalità di marcatura denunciate nella documentazione presentata al servizio tecnico centrale, e deve comunicare tempestivamente le eventuali modifiche apportate.

Il prodotto di acciaio non può essere impiegato in caso di:

- mancata marcatura;
- non corrispondenza a quanto depositato;
- illeggibilità, anche parziale, della marcatura.

Eventuali disposizioni supplementari atte a facilitare l'identificazione e la rintracciabilità del prodotto attraverso il marchio possono essere emesse dal servizio tecnico centrale.

Nella tabella 16.1 si riportano i numeri di identificazione del paese di origine del produttore dell'acciaio previsti dalla norma **UNI EN 10080**<sup>1</sup>, caratterizzanti nervature consecutive. Nel caso specifico dell'Italia si hanno quattro nervature consecutive.

**Tabella 16.1 - Numeri di identificazione del paese di origine del produttore dell'acciaio previsti dalla norma UNI EN 10080**

Paese produttore	Numero di nervature trasversali normali tra l'inizio della marcatura e la nervatura rinforzata successiva
Austria, Germania	1
Belgio, Lussemburgo, Paesi Bassi, Svizzera	2
Francia	3
Italia	4
Irlanda, Islanda, Regno Unito	5
Danimarca, Finlandia, Norvegia, Svezia	6
Portogallo, Spagna	7
Grecia	8
Altri	9

#### 34.2.1 Identificazione del produttore

Il criterio di identificazione dell'acciaio prevede che su un lato della barra/rotolo vengano riportati dei simboli che identificano l'inizio di lettura del marchio (start: due nervature ingrossate consecutive), l'identificazione del paese produttore e dello stabilimento.

**Figura 16.1 - Identificazione del produttore**

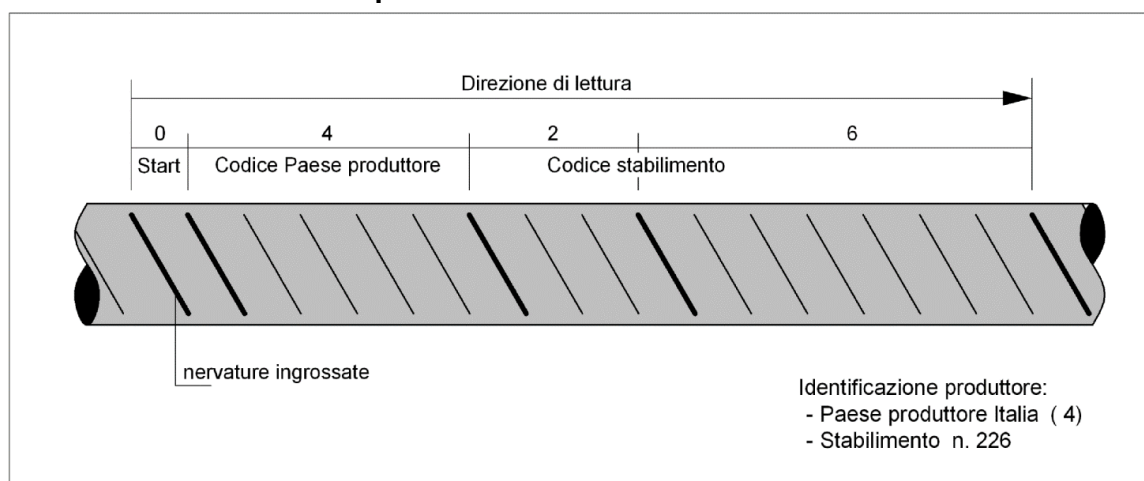

<sup>1</sup> Nella Gazzetta ufficiale dell'Unione europea n. L343 dell'8 dicembre 2006 è stata pubblicata la decisione della Commissione delle Comunità Europee del 5 dicembre 2006 relativa alla cancellazione del riferimento alla norma EN 10080:2005 "Acciaio per cemento armato - Acciaio saldabile - Generalità" conformemente alla direttiva 89/106/CEE del Consiglio. 10080:2005 "Acciaio per cemento armato - Acciaio saldabile - Generalità" conformemente alla direttiva 89/106/CEE del Consiglio.

### 34.2.2 Identificazione della classe tecnica

Sull'altro lato della barra/rotolo, l'identificazione prevede dei simboli che identificano l'inizio della lettura (start: tre nervature ingrossate consecutive) e un numero che identifica la classe tecnica dell'acciaio che deve essere depositata presso il registro europeo dei marchi, da 101 a 999 escludendo i multipli di 10. La figura 16.2 riporta un acciaio di classe tecnica n. 226.

**Figura 16.2 - Identificazione della classe tecnica**

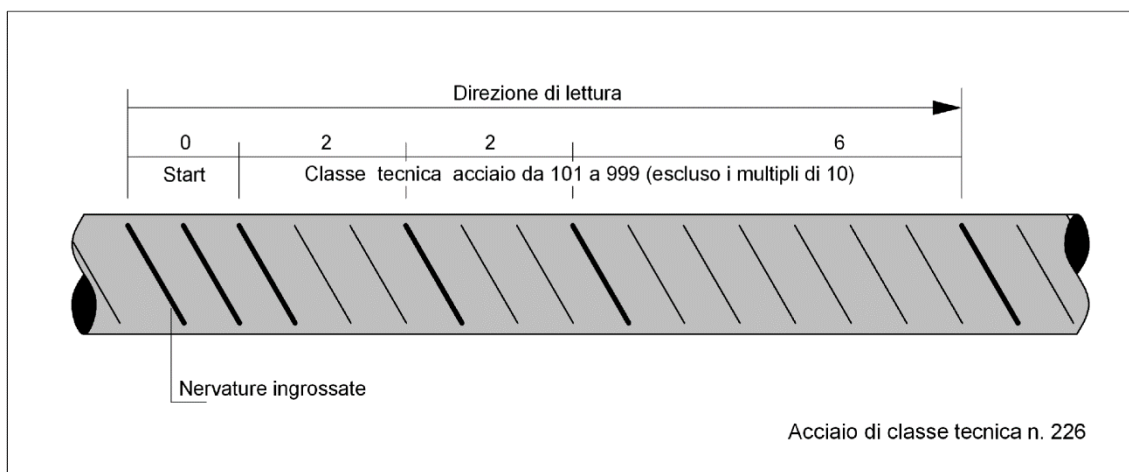

In caso di mancata sottoscrizione della richiesta di prove da parte del direttore dei lavori, le certificazioni emesse dal laboratorio ufficiale non possono assumere valenza ai sensi delle norme tecniche per le costruzioni, e di ciò ne deve essere fatta esplicita menzione sul certificato stesso.

### 34.2.3 Il caso della unità marcata scorporata. Le ulteriori indicazioni del direttore dei lavori per le prove di laboratorio.

Può accadere che durante il processo costruttivo, presso gli utilizzatori, presso i commercianti o presso i trasformatori intermedi, l'unità marcata (pezzo singolo o fascio) venga scorporata, per cui una parte, o il tutto, perda l'originale marcatura del prodotto. In questo caso, tanto gli utilizzatori quanto i commercianti e i trasformatori intermedi, oltre a dover predisporre idonee zone di stoccaggio, hanno la responsabilità di documentare la provenienza del prodotto mediante i documenti di accompagnamento del materiale e gli estremi del deposito del marchio presso il servizio tecnico centrale.

In tal caso, i campioni destinati al laboratorio incaricato delle prove di cantiere devono essere accompagnati dalla sopraindicata documentazione e da una dichiarazione di provenienza rilasciata dal direttore dei lavori.

### 34.2.4 Conservazione della documentazione d'accompagnamento

I produttori, i successivi intermediari e gli utilizzatori finali devono assicurare una corretta archiviazione della documentazione di accompagnamento dei materiali garantendone la disponibilità per almeno dieci anni, e devono mantenere evidenti le marcature o le etichette di riconoscimento per la rintracciabilità del prodotto.

### 34.2.5 Indicazione del marchio identificativo nei certificati delle prove meccaniche

Tutti i certificati relativi alle prove meccaniche degli acciai, sia in stabilimento che in cantiere o nel luogo di lavorazione, devono riportare l'indicazione del marchio identificativo, rilevato a cura del laboratorio incaricato dei controlli, sui campioni da sottoporre a prove.

Nel caso i campioni fossero sprovvisti del marchio identificativo, ovvero il marchio non dovesse rientrare fra quelli depositati presso il servizio tecnico centrale, il laboratorio dovrà tempestivamente informare di ciò il servizio tecnico centrale e il direttore dei lavori.

Le certificazioni così emesse non possono assumere valenza ai fini della vigente normativa, il materiale non può essere utilizzato e il direttore dei lavori deve prevedere, a cura e spese dell'impresa, l'allontanamento dal cantiere del materiale non conforme.

#### *34.2.6 Forniture e documentazione di accompagnamento: l'attestato di qualificazione*

Le nuove norme tecniche stabiliscono che tutte le forniture di acciaio devono essere accompagnate dall'attestato di qualificazione del servizio tecnico centrale (paragrafo 11.3.1.5).

L'attestato di qualificazione può essere utilizzato senza limitazione di tempo, inoltre deve riportare il riferimento al documento di trasporto.

Le forniture effettuate da un commerciante o da un trasformatore intermedio devono essere accompagnate da copia dei documenti rilasciati dal produttore e completati con il riferimento al documento di trasporto del commerciante o trasformatore intermedio.

Il direttore dei lavori, prima della messa in opera, è tenuto a verificare quanto sopra indicato e a rifiutare le eventuali forniture non conformi.

#### *34.2.7 Centri di trasformazione*

Le nuove norme tecniche (paragrafo 11.3.2.6) definiscono *centro di trasformazione*, nell'ambito degli acciai per cemento armato, un impianto esterno al produttore e/o al cantiere, fisso o mobile, che riceve dal produttore di acciaio elementi base (barre o rotoli, reti, lamiere o profilati, profilati cavi, ecc.) e confeziona elementi strutturali direttamente impiegabili in opere in cemento armato quali, per esempio, elementi saldati e/o presagomati (staffe, ferri piegati, ecc.) o preassemblati (gabbie di armatura), pronti per la messa in opera o per successive lavorazioni.

Il centro di trasformazione deve possedere tutti i requisiti previsti dalle nuove norme tecniche per le costruzioni.

##### *34.2.7.1 Rintracciabilità dei prodotti*

Il centro di trasformazione può ricevere e lavorare solo prodotti qualificati all'origine, accompagnati dall'attestato di qualificazione del servizio tecnico centrale.

Particolare attenzione deve essere posta nel caso in cui nel centro di trasformazione vengano utilizzati elementi base, comunque qualificati, ma provenienti da produttori differenti, attraverso specifiche procedure documentate che garantiscano la rintracciabilità dei prodotti.

##### *34.2.7.2 Documentazione di accompagnamento e verifiche del direttore dei lavori*

Tutti i prodotti forniti in cantiere dopo l'intervento di un trasformatore devono essere accompagnati da idonea documentazione che identifichi in modo inequivocabile il centro di trasformazione stesso. In particolare, ogni fornitura in cantiere di elementi presaldati, presagomati o preassemblati deve essere accompagnata:

- da dichiarazione, su documento di trasporto, degli estremi dell'attestato di avvenuta dichiarazione di attività, rilasciato dal servizio tecnico centrale, recante il logo o il marchio del centro di trasformazione;
- dall'attestazione inerente all'esecuzione delle prove di controllo interno fatte eseguire dal direttore tecnico del centro di trasformazione, con l'indicazione dei giorni nei quali la fornitura è stata lavorata. Qualora il direttore dei lavori lo richieda, all'attestazione di cui sopra potrà seguire copia dei certificati relativi alle prove effettuate nei giorni in cui la lavorazione è stata effettuata.

Il direttore dei lavori è tenuto a verificare quanto sopra indicato e a rifiutare le eventuali forniture non conformi, ferme restando le responsabilità del centro di trasformazione. Della documentazione di cui sopra dovrà prendere atto il collaudatore statico, che deve riportare nel certificato di collaudo statico gli estremi del centro di trasformazione che ha fornito l'eventuale materiale lavorato.

#### *34.3 I tipi di acciaio per cemento armato*

Le nuove norme tecniche per le costruzioni ammettono esclusivamente l'impiego di acciai saldabili e nervati idoneamente qualificati secondo le procedure previste dalle stesse norme, e controllati con le modalità previste per gli acciai per cemento armato precompresso e per gli acciai per carpenterie metalliche.

I tipi di acciai per cemento armato sono indicati nella tabella 16.2.

**Tabella 16.2 - Tipi di acciai per cemento armato**

Tipi di acciaio per cemento armato previsti dalle norme precedenti	Tipi di acciaio previsti dal D.M. 17 gennaio 2018 (saldabili e ad aderenza migliorata)
FeB22k e FeB32k (barre tonde lisce) FeB38k e FeB44k (barre tonde nervate)	B450C ( $6 \leq \varnothing \leq 50$ mm) B450A ( $5 \leq \varnothing \leq 12$ mm)

**34.3.1 L'acciaio per cemento armato B450C**

L'acciaio per cemento armato B450C (laminato a caldo) è caratterizzato dai seguenti valori nominali delle tensioni caratteristiche di snervamento e rottura da utilizzare nei calcoli:

-  $f_{y\ nom}$ : 450 N/mm<sup>2</sup>

-  $f_{t\ nom}$ : 540 N/mm<sup>2</sup>

e deve rispettare i requisiti indicati nella tabella 16.3.

**Tabella 16.3 - Acciaio per cemento armato laminato a caldo B450C**

Caratteristiche	Requisiti	Frattile [%]
Tensione caratteristica di snervamento $f_{yk}$	$\geq f_{y\ nom}$	5,0
Tensione caratteristica di rottura $f_{tk}$	$\geq f_{t\ nom}$	5,0
$(f/f_y)_k$	$\geq 1,15$ $\leq 1,35$	10,0
$(f_y/f_{y\ nom})_k$	$\leq 1,25$	10,0
Allungamento $(A_{gt})_k$	$\geq 7,5\%$	10,0
Diametro del mandrino per prove di piegamento a 90 ° e successivo raddrizzamento senza cricche:	-	-
$\varnothing < 12$ mm	4 $\varnothing$	-
$12 \leq \varnothing \leq 16$ mm	5 $\varnothing$	-
per $16 < \varnothing \leq 25$ mm	8 $\varnothing$	-
per $25 < \varnothing \leq 50$ mm	10 $\varnothing$	-

**34.3.2 L'acciaio per cemento armato B450A**

L'acciaio per cemento armato B450A (trafilato a freddo), caratterizzato dai medesimi valori nominali delle tensioni di snervamento e rottura dell'acciaio B450C, deve rispettare i requisiti indicati nella tabella 16.4.

**Tabella 16.4 - Acciaio per cemento armato trafilato a freddo B450A**

Caratteristiche	Requisiti	Frattile [%]
Tensione caratteristica di snervamento $f_{yk}$	$\geq f_{y\ nom}$	5,0
Tensione caratteristica di rottura $f_{tk}$	$\geq f_{t\ nom}$	5,0
$(f/f_y)_k$	$\geq 1,05$	10,0
$(f_y/f_{y\ nom})_k$	$\leq 1,25$	10,0
Allungamento $(A_{gt})_k$	$\geq 2,5\%$	10,0
Diametro del mandrino per prove di piegamento a 90 ° e successivo raddrizzamento senza cricche:	4 $\varnothing$	-
$\varnothing < 10$ mm		

**34.3.3 L'accertamento delle proprietà meccaniche**

L'accertamento delle proprietà meccaniche degli acciai deve essere condotto secondo le seguenti norme (paragrafo 11.3.2.3 nuove norme tecniche):

**UNI EN ISO 15630-1** – Acciaio per calcestruzzo armato e calcestruzzo armato precompresso. Metodi di prova. Parte 1: Barre, rotoli e fili per calcestruzzo armato;

**UNI EN ISO 15630-2** – Acciaio per calcestruzzo armato e calcestruzzo armato precompresso. Metodi di prova. Parte 2: Reti saldate.

Per gli acciai deformati a freddo, ivi compresi i rotoli, le proprietà meccaniche devono essere determinate su provette mantenute per 60 minuti a  $100 \pm 10^\circ\text{C}$  e successivamente raffreddate in aria calma a temperatura ambiente.

In ogni caso, qualora lo snervamento non sia chiaramente individuabile, si deve sostituire  $f_y$ , con  $f_{(0,2)}$ .

#### 34.3.3.1 La prova di piegamento

La prova di piegamento e di raddrizzamento deve essere eseguita alla temperatura di  $20 + 5^\circ\text{C}$  piegando la provetta a  $90^\circ$ , mantenendola poi per 30 minuti a  $100 \pm 10^\circ\text{C}$  e procedendo, dopo raffreddamento in aria, al parziale raddrizzamento per almeno  $20^\circ$ . Dopo la prova il campione non deve presentare cricche.

#### 34.3.3.2 La prova di trazione

La prova a trazione per le barre è prevista dalla norma **UNI EN ISO 15630-1**. I campioni devono essere prelevati in contraddittorio con l'appaltatore al momento della fornitura in cantiere. Gli eventuali trattamenti di invecchiamento dei provini devono essere espressamente indicati nel rapporto di prova.

La lunghezza dei campioni delle barre per poter effettuare sia la prova di trazione, sia la prova di piegamento deve essere di almeno 100 cm (consigliato 150 cm).

Riguardo alla determinazione di  $A_{gt}$ , allungamento percentuale totale alla forza massima di trazione  $F_m$ , bisogna considerare che:

- se  $A_{gt}$  è misurato usando un estensimetro,  $A_{gt}$  deve essere registrato prima che il carico diminuisca più di 0,5% dal relativo valore massimo;
- se  $A_{gt}$  è determinato con il metodo manuale,  $A_{gt}$  deve essere calcolato con la seguente formula:

$$A_{gt} = A_g + R_m / 2000$$

dove

- $A_g$  è l'allungamento percentuale non-proporzionale al carico massimo  $F_m$
- $R_m$  è la resistenza a trazione (N/mm<sup>2</sup>).

La misura di  $A_g$  deve essere fatta su una lunghezza della parte calibrata di 100 mm ad una distanza  $r_2$  di almeno 50 mm o  $2d$  (il più grande dei due) lontano dalla frattura. Questa misura può essere considerata come non valida se la distanza  $r_1$  fra le ganasce e la lunghezza della parte calibrata è inferiore a 20 mm o  $d$  (il più grande dei due).

La norma **UNI EN 15630-1** stabilisce che in caso di contestazioni deve applicarsi il metodo manuale.

### 34.4 Le caratteristiche dimensionali e di impiego

L'acciaio per cemento armato è generalmente prodotto in stabilimento sotto forma di barre o rotoli, reti o tralicci, per utilizzo diretto o come elementi di base per successive trasformazioni (paragrafo 11.3.2.4 nuove norme tecniche).

Prima della fornitura in cantiere gli elementi di cui sopra possono essere saldati, presagomati (staffe, ferri piegati, ecc.) o preassemblati (gabbie di armatura, ecc.) a formare elementi composti direttamente utilizzabili in opera.

Tutti gli acciai per cemento armato devono essere ad aderenza migliorata, aventi, cioè, una superficie dotata di nervature o indentature trasversali, uniformemente distribuite sull'intera lunghezza, atte ad aumentarne l'aderenza al conglomerato cementizio.

La marcatura dei prodotti deve consentirne l'identificazione e la rintracciabilità.

La documentazione di accompagnamento delle forniture deve rispettare le prescrizioni stabilite dalle norme tecniche, in particolare è necessaria per quei prodotti per i quali non sussiste l'obbligo della marcatura CE.

Le barre sono caratterizzate dal diametro  $\varnothing$  della barra tonda liscia equipesante, calcolato nell'ipotesi che la densità dell'acciaio sia pari a  $7,85 \text{ kg/dm}^3$ .

I diametri di impiego per gli acciai B450C e B450A, in barre e in rotoli, sono riportati nelle tabelle 16.5 e 16.6.

**Tabella 16.5 - Diametri di impiego per gli acciai B450C e B450A in barre**

Acciaio in barre	Diametro $\varnothing$ [mm]
B450C	$6 \leq \varnothing \leq 40$
B450A	$5 \leq \varnothing \leq 10$

**Tabella 16.6 - Diametri di impiego per gli acciai B450C e B450A in rotoli**

Acciaio in rotoli	Diametro $\varnothing$ [mm]
B450C	$6 \leq \varnothing \leq 16$
B450A	$5 \leq \varnothing \leq 10$

#### 34.4.1 La sagomatura e l'impiego

Le nuove norme tecniche stabiliscono che la sagomatura e/o l'assemblaggio dei prodotti possono avvenire (paragrafo 11.3.2.4 nuove norme tecniche):

- in cantiere, sotto la vigilanza della direzione dei lavori;
- in centri di trasformazione, solo se dotati dei requisiti previsti.

Nel primo caso, per *cantiere* si intende esplicitamente l'area recintata del cantiere, all'interno della quale il costruttore e la direzione dei lavori sono responsabili dell'approvvigionamento e lavorazione dei materiali, secondo le competenze e responsabilità che la legge da sempre attribuisce a ciascuno. Al di fuori dell'area di cantiere, tutte le lavorazioni di sagomatura e/o assemblaggio devono avvenire esclusivamente in centri di trasformazione provvisti dei requisiti indicati dalle nuove norme tecniche.

#### 34.4.2 Le reti e i tralicci elettrosaldati

Gli acciai delle reti e dei tralicci elettrosaldati devono essere saldabili. L'interasse delle barre non deve superare i 330 mm.

I tralicci sono dei componenti reticolari composti con barre e assemblati mediante saldature.

Per le reti e i tralicci in acciaio (B450C o B450A), gli elementi base devono avere diametro  $\varnothing$  come di riportato nella tabella 16.7.

**Tabella 16.7 - Diametro  $\varnothing$  degli elementi base per le reti e i tralicci in acciaio B450C e B450A**

Acciaio tipo	Diametro $\varnothing$ degli elementi base
B450C	$6 \text{ mm} \leq \varnothing \leq 16 \text{ mm}$
B450A	$5 \text{ mm} \leq \varnothing \leq 10 \text{ mm}$

Il rapporto tra i diametri delle barre componenti le reti e i tralicci deve essere:  $\varnothing_{min} / \varnothing_{max} \geq 0,6$ .

I nodi delle reti devono resistere ad una forza di distacco determinata in accordo con la norma **UNI EN ISO 15630-2** pari al 25% della forza di snervamento della barra, da computarsi per quella di diametro maggiore sulla tensione di snervamento pari a 450 N/mm<sup>2</sup>. Tale resistenza al distacco della saldatura del nodo deve essere controllata e certificata dal produttore di reti e di tralicci secondo le procedure di qualificazione di seguito riportate.

In ogni elemento di rete o traliccio le singole armature componenti devono avere le stesse caratteristiche. Nel caso dei tralicci è ammesso l'uso di staffe aventi superficie liscia perché realizzate con acciaio B450A oppure B450C saldabili.

La produzione di reti e tralicci elettrosaldati può essere effettuata a partire da materiale di base prodotto nello stesso stabilimento di produzione del prodotto finito o da materiale di base proveniente da altro stabilimento.

Nel caso di reti e tralicci formati con elementi base prodotti in altro stabilimento, questi ultimi possono essere costituiti da acciai provvisti di specifica qualificazione o da elementi semilavorati quando il produttore, nel proprio processo di lavorazione, conferisca al semilavorato le caratteristiche meccaniche finali richieste dalla norma.

In ogni caso, il produttore dovrà procedere alla qualificazione del prodotto finito, rete o traliccio.



#### 34.4.2.1 *La marchiatura di identificazione*

Ogni pannello o traliccio deve essere, inoltre, dotato di apposita marchiatura che identifichi il produttore della rete o del traliccio stesso.

La marchiatura di identificazione può essere anche costituita da sigilli o etichettature metalliche indelebili con indicati tutti i dati necessari per la corretta identificazione del prodotto, ovvero da marchiatura supplementare indelebile. In ogni caso, la marchiatura deve essere identificabile in modo permanente anche dopo l'annegamento nel calcestruzzo della rete o del traliccio elettrosaldato.

Laddove non fosse possibile tecnicamente applicare su ogni pannello o traliccio la marchiatura secondo le modalità sopra indicate, dovrà essere comunque apposta su ogni pacco di reti o tralicci un'apposita etichettatura, con indicati tutti i dati necessari per la corretta identificazione del prodotto e del produttore. In questo caso, il direttore dei lavori, al momento dell'accettazione della fornitura in cantiere, deve verificare la presenza della predetta etichettatura.

Nel caso di reti e tralicci formati con elementi base prodotti nello stesso stabilimento, ovvero in stabilimenti del medesimo produttore, la marchiatura del prodotto finito può coincidere con la marchiatura dell'elemento base, alla quale può essere aggiunto un segno di riconoscimento di ogni singolo stabilimento.

#### 34.5 *La saldabilità*

L'analisi chimica effettuata su colata e l'eventuale analisi chimica di controllo effettuata sul prodotto finito, deve soddisfare le limitazioni riportate nella tabella 16.8, dove il calcolo del carbonio equivalente  $C_{eq}$  è effettuato con la seguente formula:

$$C_{eq} = C + \frac{Mn}{6} + \frac{Cr + Mo + V}{5} + \frac{Ni + Cu}{15}$$

in cui i simboli chimici denotano il contenuto degli elementi stessi espresso in percentuale.

**Tabella 16.8 - Massimo contenuto di elementi chimici in percentuale (%)**

Elemento	Simbolo	Analisi di prodotto	Analisi di colata
Carbonio	C	0,24	0,22
Fosforo	P	0,055	0,050
Zolfo	S	0,055	0,050
Rame	Cu	0,85	0,80
Azoto	N	0,013	0,012
Carbonio equivalente	$C_{eq}$	0,52	0,50

È possibile eccedere il valore massimo di C dello 0,03% in massa, a patto che il valore del  $C_{eq}$  venga ridotto dello 0,02% in massa.

Contenuti di azoto più elevati sono consentiti in presenza di una sufficiente quantità di elementi che fissano l'azoto stesso.

#### 34.6 *Le tolleranze dimensionali*

La deviazione ammissibile per la massa nominale dei diametri degli elementi d'acciaio deve rispettare le tolleranze riportate nella tabella 16.9.

**Tabella 16.9 - Deviazione ammissibile per la massa nominale**

Diametro nominale [mm]	$5 \leq \varnothing \leq 8$	$8 < \varnothing \leq 40$
Tolleranza in % sulla sezione ammessa per l'impiego	±6	±4,5

### 34.7 Le procedure di controllo per acciai da cemento armato ordinario, barre e rotoli

#### 34.7.1 I controlli sistematici

Le prove di qualificazione e di verifica periodica, di cui ai successivi punti, devono essere ripetute per ogni prodotto avente caratteristiche differenti o realizzato con processi produttivi differenti, anche se provenienti dallo stesso stabilimento.

I rotoli devono essere soggetti a qualificazione separata dalla produzione in barre e dotati di marchiatura differenziata.

#### 34.7.2 Le prove di qualificazione

Il laboratorio ufficiale prove incaricato deve effettuare, senza preavviso, presso lo stabilimento di produzione, il prelievo di una serie di 75 saggi, ricavati da tre diverse colate o lotti di produzione, 25 per ogni colata o lotto di produzione, scelti su tre diversi diametri opportunamente differenziati, nell'ambito della gamma prodotta.

Il prelievo deve essere effettuato su tutti i prodotti che portano il marchio depositato in Italia, indipendentemente dall'etichettatura o dalla destinazione specifica.

Sui campioni devono essere determinati, a cura del laboratorio ufficiale incaricato, i valori delle tensioni di snervamento e rottura  $f_y$  e  $f_t$ , l'allungamento  $A_{gt}$ , ed effettuate le prove di piegamento.

#### 34.7.3 Le prove periodiche di verifica della qualità

Ai fini della verifica della qualità, il laboratorio incaricato deve effettuare controlli saltuari, ad intervalli non superiori a tre mesi, prelevando tre serie di cinque campioni, costituite ognuna da cinque barre di uno stesso diametro, scelte con le medesime modalità contemplate nelle prove a carattere statistico, e provenienti da una stessa colata.

Il prelievo deve essere effettuato su tutti i prodotti che portano il marchio depositato in Italia, indipendentemente dall'etichettatura o dalla destinazione specifica. Su tali serie il laboratorio ufficiale deve effettuare le prove di resistenza e di duttilità. I corrispondenti risultati delle prove di snervamento e di rottura vengono introdotti nelle precedenti espressioni, le quali vengono sempre riferite a cinque serie di cinque saggi, facenti parte dello stesso gruppo di diametri, da aggiornarsi ad ogni prelievo, aggiungendo la nuova serie ed eliminando la prima in ordine di tempo. I nuovi valori delle medie e degli scarti quadratici così ottenuti vengono, quindi, utilizzati per la determinazione delle nuove tensioni caratteristiche, sostitutive delle precedenti (ponendo  $n = 25$ ).

Se i valori caratteristici riscontrati risultano inferiori ai minimi per gli acciai B450C e B450A, il laboratorio incaricato deve darne comunicazione al servizio tecnico centrale e ripetere le prove di qualificazione solo dopo che il produttore ha eliminato le cause che hanno dato luogo al risultato insoddisfacente.

Qualora uno dei campioni sottoposti a prova di verifica della qualità non soddisfi i requisiti di duttilità per gli acciai B450C e B450A, il prelievo relativo al diametro di cui trattasi deve essere ripetuto. Il nuovo prelievo sostituisce quello precedente a tutti gli effetti. Un ulteriore risultato negativo comporta la ripetizione della qualificazione.

Le tolleranze dimensionali devono essere riferite alla media delle misure effettuate su tutti i saggi di ciascuna colata o lotto di produzione.

Su almeno un saggio per colata o lotto di produzione è calcolato il valore dell'area relativa di nervatura o di dentellatura.

**Tabella 16.10 - Verifica di qualità per ciascuno dei gruppi di diametri**

Intervallo di prelievo	Prelievo	Provenienza
≤ 1 mese	3 serie di 5 campioni 1 serie = 5 barre di uno stesso diametro	Stessa colata

**Tabella 16.11 - Verifica di qualità non per gruppi di diametri**

Intervallo di prelievo	Prelievo	Provenienza
≤ 1 mese	15 saggi prelevati da 3 diverse colate: - 5 saggi per colata o lotto di produzione indipendentemente dal diametro	Stessa colata o lotto di produzione

#### 34.7.4 La verifica delle tolleranze dimensionali per colata o lotto di produzione

Ai fini del controllo di qualità, le tolleranze dimensionali di cui alla tabella 16.9 devono essere riferite alla media delle misure effettuate su tutti i saggi di ciascuna colata o lotto di produzione.

Qualora la tolleranza sulla sezione superi il  $\pm 2\%$ , il rapporto di prova di verifica deve riportare i diametri medi effettivi.

#### 34.7.5 La facoltatività dei controlli su singole colate o lotti di produzione

I produttori già qualificati possono richiedere, di loro iniziativa, di sottoporsi a controlli su singole colate o lotti di produzione, eseguiti a cura di un laboratorio ufficiale prove. Le colate o lotti di produzione sottoposti a controllo devono essere cronologicamente ordinati nel quadro della produzione globale.

I controlli consistono nel prelievo, per ogni colata e lotto di produzione e per ciascun gruppo di diametri da essi ricavato, di un numero  $n$  di saggi, non inferiore a dieci, sui quali si effettuano le prove di verifica di qualità per gli acciai in barre, reti e tralici elettrosaldati.

Le tensioni caratteristiche di snervamento e rottura devono essere calcolate con le espressioni per i controlli sistematici in stabilimento per gli acciai in barre e rotoli, nelle quali  $n$  è il numero dei saggi prelevati dalla colata.

#### 34.7.6 I controlli nei centri di trasformazione

I controlli nei centri di trasformazione sono obbligatori e devono essere effettuati:

- in caso di utilizzo di barre, su ciascuna fornitura, o comunque ogni 90 t;
- in caso di utilizzo di rotoli, ogni dieci rotoli impiegati.

Qualora non si raggiungano le quantità sopra riportate, in ogni caso deve essere effettuato almeno un controllo per ogni giorno di lavorazione.

Ciascun controllo deve essere costituito da tre spezzoni di uno stesso diametro per ciascuna fornitura, sempre che il marchio e la documentazione di accompagnamento dimostrino la provenienza del materiale da uno stesso stabilimento. In caso contrario i controlli devono essere estesi alle eventuali forniture provenienti da altri stabilimenti.

I controlli devono consistere in prove di trazione e piegamento e devono essere eseguiti dopo il raddrizzamento.

In caso di utilizzo di rotoli deve altresì essere effettuata, con frequenza almeno mensile, la verifica dell'area relativa di nervatura o di dentellatura, secondo il metodo geometrico di cui alla norma **UNI EN ISO 15630-1**.

Tutte le prove suddette devono essere eseguite dopo le lavorazioni e le piegature atte a dare ad esse le forme volute per il particolare tipo di impiego previsto.

Le prove di cui sopra devono essere eseguite e certificate dai laboratori ufficiali prove.

Il direttore tecnico di stabilimento curerà la registrazione di tutti i risultati delle prove di controllo interno su apposito registro, di cui dovrà essere consentita la visione a quanti ne abbiano titolo.

#### 34.7.7 I controlli di accettazione in cantiere

I controlli di accettazione in cantiere sono obbligatori, devono essere effettuati dal direttore dei lavori entro 30 giorni dalla data di consegna del materiale e devono essere campionati, nell'ambito di ciascun lotto di spedizione, con le medesime modalità contemplate nelle prove a carattere statistico, in ragione di tre spezzoni marchiati e di uno stesso diametro scelto entro ciascun lotto, sempre che il marchio e la documentazione di accompagnamento dimostrino la provenienza del materiale da uno stesso stabilimento. In caso contrario, i controlli devono essere estesi ai lotti provenienti da altri stabilimenti.

I valori di resistenza e allungamento di ciascun campione da eseguirsi comunque prima della messa in opera del prodotto riferiti ad uno stesso diametro, devono essere compresi fra i valori massimi e minimi riportati nella tabella 16.12. Questi limiti tengono conto della dispersione dei dati e delle variazioni che possono intervenire tra diverse apparecchiature e modalità di prova.

Nel caso di campionamento e di prova in cantiere, che deve essere effettuata entro 30 giorni dalla data di consegna del materiale in cantiere, qualora la determinazione del valore di una quantità fissata non sia conforme al valore di accettazione, il valore dovrà essere verificato prelevando e provando tre provini da prodotti diversi nel lotto consegnato.

Se un risultato è minore del valore, sia il provino che il metodo di prova devono essere esaminati attentamente. Se nel provino è presente un difetto o si ha ragione di credere che si sia verificato un errore durante la prova, il risultato della prova stessa deve essere ignorato. In questo caso occorrerà prelevare un ulteriore (singolo) provino.

Se i tre risultati validi della prova sono maggiori o uguali del prescritto valore di accettazione, il lotto consegnato deve essere considerato conforme.

Se i criteri sopra riportati non sono soddisfatti, dieci ulteriori provini devono essere prelevati da prodotti diversi del lotto in presenza del produttore o suo rappresentante, che potrà anche assistere all'esecuzione delle prove presso un laboratorio ufficiale.

Il lotto deve essere considerato conforme se la media dei risultati sui dieci ulteriori provini è maggiore del valore caratteristico, e i singoli valori sono compresi tra il valore minimo e il valore massimo, secondo quanto sopra riportato. In caso contrario, il lotto deve essere respinto e il risultato segnalato al servizio tecnico centrale.

**Tabella 16.12 - Valori di resistenza e di allungamento accettabili**

Caratteristica	Valore limite	Note
$f_y$ minimo	425 N/mm <sup>2</sup>	(450 – 25) N/mm <sup>2</sup>
$f_y$ massimo	572 N/mm <sup>2</sup>	[450 · (1,25 + 0,02)] N/mm <sup>2</sup>
$A_{gt}$ minimo	≥ 6,0%	per acciai B450C
$A_{gt}$ minimo	≥ 2,0%	per acciai B450A
Rottura/snervamento	$1,13 \leq f_t/f_y \leq 1,37$	per acciai B450C
Rottura/snervamento	$f_t/f_y \geq 1,03$	per acciai B450A
Piegamento/raddrizzamento	assenza di cricche	per tutti

#### 34.7.8 Il prelievo dei campioni e la domanda al laboratorio prove

Il prelievo dei campioni di barre d'armatura deve essere effettuato a cura del direttore dei lavori o di un tecnico di sua fiducia che deve assicurare, mediante sigle, etichettature indelebili, ecc., che i campioni inviati per le prove al laboratorio ufficiale prove incaricato siano effettivamente quelli da lui prelevati.

Qualora la fornitura di elementi sagomati o assemblati, provenga da un centro di trasformazione, il direttore dei lavori, dopo essersi accertato preliminarmente che il suddetto centro di trasformazione sia in possesso di tutti i requisiti previsti dalle nuove norme tecniche, può recarsi presso il medesimo centro di trasformazione ed effettuare in stabilimento tutti i necessari controlli. In tal caso, il prelievo dei campioni deve essere effettuato dal direttore tecnico del centro di trasformazione secondo le disposizioni del direttore dei lavori. Quest'ultimo deve assicurare, mediante sigle, etichettature indelebili, ecc., che i campioni inviati per le prove al laboratorio ufficiale incaricato siano effettivamente quelli da lui prelevati, nonché sottoscrivere la relativa richiesta di prove.

La domanda di prove al laboratorio ufficiale autorizzato deve essere sottoscritta dal direttore dei lavori e deve contenere indicazioni sulle strutture interessate da ciascun prelievo.

In caso di mancata sottoscrizione della richiesta di prove da parte del direttore dei lavori, le certificazioni emesse dal laboratorio non possono assumere valenza ai sensi delle norme tecniche, e di ciò deve essere fatta esplicita menzione sul certificato stesso.

## **Art. 35 - Acciaio per cemento armato precompresso**

### **35.1 Generalità**

È ammesso esclusivamente l'impiego di acciai qualificati secondo le procedure previste dalle norme tecniche per le costruzioni.

### **35.2 Le caratteristiche dimensionali**

L'acciaio per armature da precompressione è generalmente fornito secondo le forme indicate qui di seguito:

- filo: prodotto trafilato di sezione piena che possa fornirsi in rotoli;
- barra: prodotto laminato di sezione piena che possa fornirsi soltanto in forma di elementi rettilinei;
- treccia: due o tre fili avvolti ad elica intorno al loro comune asse longitudinale. Il passo e il senso di avvolgimento dell'elica sono uguali per tutti i fili della treccia;
- trefolo: fili avvolti ad elica intorno ad un filo rettilineo completamente ricoperto dai fili elicoidali. Il passo e il senso di avvolgimento dell'elica sono uguali per tutti i fili di uno stesso strato.

I fili possono essere tondi o di altre forme, e vengono individuati mediante il diametro nominale o il diametro nominale equivalente riferito alla sezione circolare equipesante. Non è consentito l'impiego di fili lisci nelle strutture precomprese ad armature pretese.

Le barre possono essere lisce, a filettatura continua o parziale, o con risalti, e vengono individuate mediante il diametro nominale.

I prodotti devono essere dotati di marcatura generalmente costituita da sigillo o etichettatura sulle legature.

Le forniture devono essere accompagnate dalla prescritta documentazione.

Gli acciai per armature da precompressione possono essere forniti in:

- rotoli (fili, trecce, trefoli);
- bobine (trefoli);
- fasci (barre).

I fili devono essere forniti in rotoli di diametro tale che, all'atto dello svolgimento, allungati al suolo su un tratto di 10 m non presentino curvatura con freccia superiore a 400 mm. Il produttore deve indicare il diametro minimo di avvolgimento.

Ciascun rotolo di filo liscio, ondulato o con impronte, deve essere esente da saldature.

Sono ammesse le saldature di fili destinati alla produzione di trecce e di trefoli se effettuate prima della trafilatura; per i trefoli sono ammesse saldature anche durante l'operazione di cordatura, purché tali saldature siano opportunamente distanziate e sfalsate.

All'atto della posa in opera, gli acciai devono presentarsi privi di ossidazione, corrosione, difetti superficiali visibili, pieghe.

È tollerata un'ossidazione che scompaia totalmente mediante sfregamento con un panno asciutto.

Non è ammessa in cantiere alcuna operazione di raddrizzamento.

### **35.3 I controlli**

Le nuove norme tecniche per l'acciaio per cemento armato precompresso prevedono tre forme di controllo obbligatorie:

- controlli in stabilimento;
- controlli negli stabilimenti permanenti di prefabbricazione e nel luogo di formazione dei cavi;
- accettazione in cantiere.

I controlli eseguiti in stabilimento si riferiscono a lotti di produzione (massimo 120 t).

I controlli eseguiti negli stabilimenti permanenti di prefabbricazione e nel luogo di formazione dei cavi si riferiscono a forniture (massimo 90 t).

L'accettazione eseguita in cantiere si riferisce a lotti di spedizione (massimo 30 t).

A tale riguardo si definiscono:

- lotti di produzione;
- forniture;
- lotti di spedizione.

I lotti di produzione si riferiscono a produzione continua, ordinata cronologicamente mediante apposizione di contrassegni al prodotto finito (numero di rotolo finito, della bobina di trefolo e del

fascio di barre). Un lotto di produzione deve avere grandezze nominali omogenee (dimensionali, meccaniche, di formazione) ed essere compreso tra 30 e 120 tonnellate.

Le forniture sono lotti formati da massimo 90 t, costituiti da prodotti aventi grandezze nominali omogenee (dimensionali, meccaniche, di formazione).

I lotti di spedizione, infine, sono lotti formati da massimo 30 t, spediti in un'unica volta, costituiti da prodotti aventi grandezze nominali omogenee (dimensionali, meccaniche, di formazione).

I controlli in cantiere possono essere omessi quando il prodotto utilizzato in cantiere proviene da uno stabilimento di prefabbricazione o da un luogo di formazione dei cavi nel quale sono stati effettuati i controlli di cui al punto precedente.

In quest'ultimo caso, la fornitura del materiale deve essere accompagnata da idonea documentazione attestante l'esecuzione delle prove di cui sopra con l'indicazione del cantiere di destinazione.

Resta comunque nella discrezionalità del direttore dei lavori la facoltà di effettuare tutti gli eventuali controlli ritenuti opportuni.

#### 35.4 Le prescrizioni comuni. Le modalità di prelievo

I saggi sugli acciai da cemento armato precompresso destinati ai controlli:

- non devono essere avvolti con diametro inferiore a quello della bobina o del rotolo di provenienza;
- devono essere prelevati con le lunghezze richieste dal laboratorio incaricato delle prove e in numero sufficiente per eseguire eventuali prove di controllo successive;
- devono essere adeguatamente protetti nel trasporto.

#### 35.5 I controlli nei centri di trasformazione

I controlli nei centri di trasformazione sono obbligatori e devono essere effettuati a cura del direttore tecnico dello stabilimento. I controlli devono essere eseguiti secondo le modalità di seguito indicate. Effettuato un prelievo di tre saggi provenienti da una stessa fornitura, intesa come lotto formato da 90 t al massimo, e appartenenti ad una stessa categoria, si determinano, mediante prove eseguite presso un laboratorio ufficiale, i corrispondenti valori minimi di  $f_{pt}$ ,  $f_{py}$ ,  $f_{p(1)}$ ,  $f_{p(0,1)}$ .

I risultati delle prove sono considerati compatibili con quelli ottenuti in stabilimento se nessuno dei valori minimi sopra indicati è inferiore ai corrispondenti valori caratteristici garantiti dal produttore. Nel caso in cui anche uno solo dei valori minimi suddetti non rispetti la corrispondente condizione, verranno eseguite prove supplementari soggette a valutazioni statistiche, come di seguito indicato. Il campione da sottoporre a prove supplementari è costituito da almeno dieci saggi prelevati da altrettanti rotoli, bobine o fasci. Se il numero dei rotoli, bobine o fasci costituenti il lotto è inferiore a dieci, da alcuni rotoli o bobine verranno prelevati due saggi, uno da ciascuna estremità. Per le barre vengono prelevati due saggi da due barre diverse dello stesso fascio.

Ogni saggio deve recare contrassegni atti ad individuare il lotto e il rotolo, la bobina o il fascio di provenienza.

Effettuato il prelievo supplementare si determinano, mediante prove effettuate presso un laboratorio ufficiale, i corrispondenti valori medi  $g_{mn}$  e le deviazioni standard  $s_n$  di  $f_{pt}$ ,  $f_{py}$ ,  $f_{p(1)}$ ,  $f_{p(0,1)}$ .

I risultati delle prove vengono considerati compatibili con quelli ottenuti in stabilimento se:

- per le tensioni di rottura  $f_{pt}$ :

$$g_{mn} \geq 1,03 f_{ptk}$$

$$s_n \leq 0,05 f_{ptk}$$

- per le grandezze  $f_{pt}$ ,  $f_{p(1)}$ ,  $f_{p(0,1)}$ :

$$g_{mn} \geq 1,04 (f_{pyk}, f_{p(1)k}, f_{p(0,1)k})$$

$$s_n \leq 0,07 (f_{pyk}, f_{p(1)k}, f_{p(0,1)k})$$

- i valori del modulo di elasticità longitudinale  $E_p$  sono conformi al valore garantito dal produttore, con una tolleranza del  $\pm 5\%$ .

Se tali disuguaglianze non sono verificate, o se non sono rispettate le prescrizioni riguardanti le proprietà e le tolleranze, si ripeteranno le prove su altri dieci saggi, previo avviso al produttore.

L'ulteriore risultato negativo comporta l'inidoneità della partita e la trasmissione dei risultati al produttore, che è tenuto a farli inserire tra i risultati dei controlli statistici della sua produzione.

In tal caso, il direttore tecnico del centro di trasformazione deve comunicare il risultato anomalo sia al laboratorio incaricato del controllo che al servizio tecnico centrale.

Il prelievo dei campioni va effettuato a cura del direttore tecnico del centro di trasformazione che deve assicurare, mediante sigle, etichettature indelebili, ecc., che i campioni inviati per le prove al laboratorio incaricato siano effettivamente quelli da lui prelevati.

Per le caratteristiche dei certificati emessi dai laboratori, è fatta eccezione per il marchio di qualificazione, normalmente non presente sugli acciai da cemento armato precompresso, per il quale si potrà fare riferimento ad eventuali cartellini identificativi ovvero ai dati dichiarati del richiedente.

Il direttore tecnico del centro di trasformazione deve curare la registrazione di tutti i risultati delle prove di controllo interno su apposito registro, di cui dovrà essere consentita la visione a quanti ne abbiano titolo.

Tutte le forniture provenienti da un centro di trasformazione devono essere accompagnate dalla documentazione prevista.

### 35.6 I controlli di accettazione in cantiere e gli obblighi del direttore dei lavori

I controlli in cantiere, demandati al direttore dei lavori, sono obbligatori, e devono essere eseguiti secondo le medesime indicazioni di cui al precedente paragrafo, con l'avvertenza che il prelievo preliminare dei tre saggi deve essere effettuato per ogni lotto di spedizione, di massimo 30 t.

Qualora la fornitura di cavi preformati provenga da un centro di trasformazione, il direttore dei lavori, esaminata preliminarmente la documentazione attestante il possesso di tutti i requisiti previsti dalle nuove norme tecniche, che il suddetto centro di trasformazione è tenuto a trasmettergli, può recarsi presso il medesimo centro di trasformazione ed effettuare in stabilimento tutti i controlli previsti. In tal caso, il prelievo dei campioni deve essere effettuato dal direttore tecnico del centro di trasformazione secondo le disposizioni del direttore dei lavori. Quest'ultimo deve assicurare, mediante sigle, etichettature indelebili ecc., che i campioni inviati per le prove al laboratorio ufficiale incaricato siano effettivamente quelli da lui prelevati, nonché sottoscrivere la relativa richiesta di prove.

Per le modalità di prelievo dei campioni, di esecuzione delle prove e di compilazione dei certificati valgono le medesime disposizioni di cui al precedente paragrafo.

## Art. 36 - Acciaio per strutture metalliche

### 36.1 Generalità

Per la realizzazione di strutture metalliche e di strutture composte, si dovranno utilizzare acciai conformi alle norme armonizzate della serie **UNI EN 10025** (per i laminati), **UNI EN 10210** (per i tubi senza saldatura) e **UNI EN 10219-1** (per i tubi saldati), recanti la marcatura CE, cui si applica il sistema di attestazione della conformità 2+, e per i quali sia disponibile una norma europea armonizzata il cui riferimento sia pubblicato sulla GUUE. Al termine del periodo di coesistenza, il loro impiego nelle opere è possibile soltanto se in possesso della marcatura CE, prevista dalla direttiva 89/106/CEE sui prodotti da costruzione (CPD), recepita in Italia dal D.P.R. n. 246/1993, così come modificato dal D.P.R. n. 499/1997.

Per gli acciai di cui alle norme armonizzate **UNI EN 10025**, **UNI EN 10210** e **UNI EN 10219-1**, in assenza di specifici studi statistici di documentata affidabilità, e in favore di sicurezza, per i valori delle tensioni caratteristiche di snervamento  $f_{yk}$  e di rottura  $f_{tk}$  – da utilizzare nei calcoli – si assumono i valori nominali  $f_y = R_{eH}$  e  $f_t = R_m$ , riportati nelle relative norme di prodotto.

Per i prodotti per cui non sia applicabile la marcatura CE e non sia disponibile una norma armonizzata, ovvero la stessa ricada nel periodo di coesistenza, per i quali sia invece prevista la qualificazione con le modalità e le procedure indicate nelle norme tecniche per le costruzioni. È fatto salvo il caso in cui, nel periodo di coesistenza della specifica norma armonizzata, il produttore abbia volontariamente optato per la marcatura CE. Si applicano anche le procedure di controllo per gli acciai da carpenteria.

Per l'accertamento delle caratteristiche meccaniche indicate nel seguito, il prelievo dei saggi, la posizione nel pezzo da cui essi devono essere prelevati, la preparazione delle provette e le modalità

di prova, devono rispondere alle prescrizioni delle norme **UNI EN ISO 377**, **UNI 552**, **UNI EN 10002-I** e **UNI EN 10045-1**.

Gli spessori nominali dei laminati, per gli acciai di cui alle norme europee **UNI EN 10025**, **UNI EN 10210** e **UNI EN 10219-1**, sono riportati nelle tabelle 18.1 e 18.2.

Per quanto non espressamente indicato si rimanda alla relazione strutturale allegata al progetto.

**Tabella 18.1 - Laminati a caldo con profili a sezione aperta**

Norme e qualità degli acciai	Spessore nominale dell'elemento			
	$t \leq 40$ mm		$40$ mm $< t \leq 80$ mm	
	$f_{yk}$ [N/mm <sup>2</sup> ]	$f_{tk}$ [N/mm <sup>2</sup> ]	$f_{yk}$ [N/mm <sup>2</sup> ]	$f_{tk}$ [N/mm <sup>2</sup> ]
<b>UNI EN 10025-2</b>				
S 235	235	360	215	360
S 275	275	430	255	410
S 355	355	510	335	470
S 450	440	550	420	550
<b>UNI EN 10025-3</b>				
S 275 N/NL	275	390	255	370
S 355 N/NL	355	490	335	470
S 420 N/NL	420	520	390	520
S 460 N/NL	460	540	430	540
<b>UNI EN 10025-4</b>				
S 275 M/ML	275	370	255	360
S 355 M/ML	355	470	335	450
S 420 M/ML	420	520	390	500
S 460 M/ML	460	540	430	530
<b>UNI EN 10025-5</b>				
S 235 W	235	360	215	340
S 355 W	355	510	335	490

**Tabella 18.2 - Laminati a caldo con profili a sezione cava**

Norme e qualità degli acciai	Spessore nominale dell'elemento			
	$t \leq 40$ mm		$40$ mm $< t \leq 80$ mm	
	$f_{yk}$ [N/mm <sup>2</sup> ]	$f_{tk}$ [N/mm <sup>2</sup> ]	$f_{yk}$ [N/mm <sup>2</sup> ]	$f_{tk}$ [N/mm <sup>2</sup> ]
<b>UNI EN 10210-1</b>				
S 235 H	235	360	215	340
S 275 H	275	430	255	410
S 355 H	355	510	335	490
S 275 NH/NLH	275	390	255	370
S 355 NH/NLH	355	490	335	470
S 420 NH/NLH	420	540	390	520
S 460 NH/NLH	460	560	430	550
<b>UNI EN 10219-1</b>				
S 235 H	235	360	-	-
S 275 H	275	430	-	-
S 355 H	355	510	-	-
S 275 NH/NLH	275	370	-	-
S 355 NH/NLH	355	470	-	-
S 275 MH/MLH	275	360	-	-
S 355 MH/MLH	355	470	-	-
S 420 MH/MLH	420	500	-	-
S 460 MH/MLH	460	530	-	-

### 36.2 L'acciaio per getti

Per l'esecuzione di parti in getti si devono impiegare acciai conformi alla norma **UNI EN 10293**.

Quando tali acciai debbano essere saldati, valgono le stesse limitazioni di composizione chimica previste per gli acciai laminati di resistenza similare.



### 36.3 L'acciaio per strutture saldate

#### 36.3.1 *La composizione chimica degli acciai*

Gli acciai per strutture saldate, oltre a soddisfare le condizioni generali, devono avere composizione chimica conforme a quanto riportato nelle norme europee armonizzate applicabili previste dalle nuove norme tecniche.

#### 36.3.2 *Il processo di saldatura. La qualificazione dei saldatori*

La saldatura degli acciai dovrà avvenire con uno dei procedimenti all'arco elettrico codificati secondo la norma **UNI EN ISO 4063**. È ammesso l'uso di procedimenti diversi purché sostenuti da adeguata documentazione teorica e sperimentale.

I saldatori nei procedimenti semiautomatici e manuali dovranno essere qualificati secondo la norma **UNI EN 287-1** da parte di un ente terzo. A deroga di quanto richiesto nella norma **UNI EN 287-1**, i saldatori che eseguono giunti a T con cordoni d'angolo dovranno essere specificamente qualificati e non potranno essere qualificati soltanto mediante l'esecuzione di giunti testa-testa.

Gli operatori dei procedimenti automatici o robotizzati dovranno essere certificati secondo la norma **UNI EN 1418**. Tutti i procedimenti di saldatura dovranno essere qualificati secondo la norma **UNI EN ISO 15614-1**.

Le durezze eseguite sulle macrografie non dovranno essere superiori a 350 HV30.

Per la saldatura ad arco di prigionieri di materiali metallici (saldatura ad innesco mediante sollevamento e saldatura a scarica di condensatori ad innesco sulla punta), si applica la norma **UNI EN ISO 14555**. Valgono, perciò, i requisiti di qualità di cui al prospetto A1 dell'appendice A della stessa norma.

Le prove di qualifica dei saldatori, degli operatori e dei procedimenti dovranno essere eseguite da un ente terzo. In assenza di prescrizioni in proposito, l'ente sarà scelto dal costruttore secondo criteri di competenza e di indipendenza.

Sono richieste caratteristiche di duttilità, snervamento, resistenza e tenacità in zona fusa e in zona termica alterata non inferiori a quelle del materiale base.

Nell'esecuzione delle saldature dovranno, inoltre, essere rispettate le norme **UNI EN 1011** (parti 1 e 2) per gli acciai ferritici, e **UNI EN 1011** (parte 3) per gli acciai inossidabili. Per la preparazione dei lembi si applicherà, salvo casi particolari, la norma **UNI EN ISO 9692-1**.

Oltre alle prescrizioni applicabili per i centri di trasformazione, il costruttore deve corrispondere a particolari requisiti.

In relazione alla tipologia dei manufatti realizzati mediante giunzioni saldate, il costruttore deve essere certificato secondo la norma **UNI EN ISO 3834** (parti 2 e 4). Il livello di conoscenza tecnica del personale di coordinamento delle operazioni di saldatura deve corrispondere ai requisiti della normativa di comprovata validità. Tali requisiti sono riassunti nella tabella 18.3.

La certificazione dell'azienda e del personale dovrà essere operata da un ente terzo scelto, in assenza di prescrizioni, dal costruttore secondo criteri di indipendenza e di competenza.

**Tabella 18.3 - Tipi di azione sulle strutture soggette a fatica in modo più o meno significativo**

Tipo di azione sulle strutture	Strutture soggette a fatica in modo non significativo			Strutture soggette a fatica in modo significativo
	A	B	C	
<b>Riferimento</b>				<b>D</b>
Materiale base: spessore minimo delle membrature	S235, s ≤ 30 mm S275, s ≤ 30 mm	S355, s ≤ 30 mm S235 S275	S235 S275 S355 S460, s ≤ 30 mm	S235 S275 S355 S460 Acciai inossidabili e altri acciai non esplicitamente menzionati <sup>1</sup>
Livello dei requisiti di qualità secondo la norma UNI EN ISO 3834	Elementare EN ISO 3834-4	Medio EN ISO 3834-3	Medio UNI EN ISO 3834-3	Completo EN ISO 3834-2
Livello di conoscenza tecnica del personale di coordinamento della saldatura secondo la norma UNI EN 719	Di base	Specifico	Completo	Completo
<sup>1</sup> Vale anche per strutture non soggette a fatica in modo significativo.				

### 36.4 I bulloni e i chiodi

#### 36.4.1 I bulloni

I bulloni sono organi di collegamento tra elementi metallici, introdotti in fori opportunamente predisposti, composti dalle seguenti parti:

- gambo, completamente o parzialmente filettato con testa esagonale (vite);
- dado di forma esagonale, avvitato nella parte filettata della vite;
- rondella (o rosetta) del tipo elastico o rigido.

In presenza di vibrazioni dovute a carichi dinamici, per evitare lo svitamento del dado, vengono applicate rondelle elastiche oppure dei controdadi.

I bulloni – conformi per le caratteristiche dimensionali alle norme **UNI EN ISO 4016** e **UNI 5592** – devono appartenere alle sottoindicate classi della norma **UNI EN ISO 898-1**, associate nel modo indicato nelle tabelle 18.4 e 18.5.

**Tabella 18.4 - Classi di appartenenza di viti e dadi**

-	Normali			Ad alta resistenza	
<b>Vite</b>	4.6	5.6	6.8	8.8	10.9
<b>Dado</b>	4	5	6	8	10

Le tensioni di snervamento  $f_{yb}$  e di rottura  $f_{tb}$  delle viti appartenenti alle classi indicate nella tabella 18.4 sono riportate nella tabella 18.5.

**Tabella 18.5 - Tensioni di snervamento  $f_{yb}$  e di rottura  $f_{tb}$  delle viti**

Classe	4.6	5.6	6.8	8.8	10.9
$f_{yb}$ (N/mm <sup>2</sup> )	240	300	480	649	900
$f_{tb}$ (N/mm <sup>2</sup> )	400	500	600	800	1000

### 36.4.2 I bulloni per giunzioni ad attrito

I bulloni per giunzioni ad attrito devono essere conformi alle prescrizioni della tabella 18.6 (viti e dadi), e devono essere associati come indicato nelle tabelle 18.4 e 18.5.

**Tabella 18.6 - Bulloni per giunzioni ad attrito**

Elemento	Materiale	Riferimento
Viti	8.8-10.9 secondo UNI EN ISO 898-1	UNI EN 14399 (parti 3 e 4)
Dadi	8-10 secondo UNI EN 20898-2	
Rosette	Acciaio C 50 UNI EN 10083-2: temperato e rinvenuto HRC 32 Ø 40	UNI EN 14399 (parti 5 e 6)
Piastrine	Acciaio C 50 UNI EN 10083-2 temperato e rinvenuto HRC 32 Ø 40	

Gli elementi di collegamento strutturali ad alta resistenza adatti al precarico devono soddisfare i requisiti di cui alla norma europea armonizzata **UNI EN 14399-1**, e recare la relativa marcatura CE, con le specificazioni per i materiali e i prodotti per uso strutturale per i quali sia disponibile una norma europea armonizzata il cui riferimento sia pubblicato sulla GUUE. Al termine del periodo di coesistenza, il loro impiego nelle opere è possibile soltanto se in possesso della marcatura CE, prevista dalla direttiva 89/106/CEE sui prodotti da costruzione (CPD), recepita in Italia dal D.P.R. n. 246/1993, così come modificato dal D.P.R. n. 499/1997.

### 36.4.3 I chiodi

Per i chiodi da ribadire a caldo si devono impiegare gli acciai previsti dalla norma **UNI 7356**.

Le unioni con i chiodi sono rare perché di difficile esecuzione (foratura del pezzo, montaggio di bulloni provvisori, riscaldamento dei chiodi e successivo alloggiamento e ribaditura), a differenza delle unioni con bulloni più facili e veloci da eseguire. Tuttavia, non è escluso che le chiodature possano essere impiegate in particolari condizioni, come ad esempio negli interventi di restauro di strutture metalliche del passato.

### 36.4.4 I connettori a piolo

Nel caso in cui si utilizzino connettori a piolo, l'acciaio deve essere idoneo al processo di formazione dello stesso e compatibile per saldatura con il materiale costituente l'elemento strutturale interessato dai pioli stessi. Esso deve avere le seguenti caratteristiche meccaniche:

- allungamento percentuale a rottura (valutato su base  $L_0 = 5,65\sqrt{A_0}$ , dove  $A_0$  è l'area della sezione trasversale del saggio)  $\geq 12$ ;
- rapporto  $f_t/f_y \geq 1,2$ .

Quando i connettori vengono uniti alle strutture con procedimenti di saldatura speciali, senza metallo d'apporto, essi devono essere fabbricati con acciai la cui composizione chimica soddisfi le limitazioni seguenti: C  $\leq 0,18\%$ , Mn  $\leq 0,9\%$ , S  $\leq 0,04\%$ , P  $\leq 0,05\%$ .

### 36.5 L'impiego di acciai inossidabili

Nell'ambito delle indicazioni generali per gli acciai di cui alle norme armonizzate **UNI EN 10025**, **UNI EN 10210** e **UNI EN 10219-1**, in assenza di specifici studi statistici di documentata affidabilità, e in favore di sicurezza, per i valori delle tensioni caratteristiche di snervamento  $f_{yk}$  e di rottura  $f_{tk}$  – da utilizzare nei calcoli – si assumono i valori nominali  $f_y = R_{eH}$  e  $f_t = R_m$  riportati nelle relative norme di prodotto, ed è consentito l'impiego di acciaio inossidabile per la realizzazione di strutture metalliche. In particolare, per i prodotti laminati la qualificazione è ammessa anche nel caso di produzione non continua, permanendo tutte le altre regole relative alla qualificazione per tutte le tipologie di acciaio e al controllo nei centri di trasformazione nell'ambito degli acciai per carpenteria metallica.

### 36.6 Le specifiche per gli acciai da carpenteria in zona sismica

L'acciaio costituente le membrature, le saldature e i bulloni, deve essere conforme ai requisiti riportati nelle norme sulle costruzioni in acciaio.

Per le zone dissipative si devono applicare le seguenti regole addizionali:

- per gli acciai da carpenteria il rapporto fra i valori caratteristici della tensione di rottura  $f_{tk}$  (nominale) e la tensione di snervamento  $f_{yk}$  (nominale) deve essere maggiore di 1,20 e l'allungamento a rottura A5, misurato su provino standard, deve essere non inferiore al 20%;
- la tensione di snervamento massima  $f_{y,max}$  deve risultare  $f_{y,max} \leq 1,2 f_{yk}$ ;
- i collegamenti bullonati devono essere realizzati con bulloni ad alta resistenza di classe 8.8 o 10.9.

### 36.7 Le procedure di controllo su acciai da carpenteria

#### 36.7.1 *I controlli in stabilimento di produzione*

##### 36.7.1.1 *La suddivisione dei prodotti*

Sono prodotti qualificabili sia quelli raggruppabili per colata che quelli per lotti di produzione.

Ai fini delle prove di qualificazione e di controllo, i prodotti nell'ambito di ciascuna gamma merceologica per gli acciai laminati sono raggruppabili per gamme di spessori, così come definito nelle norme europee armonizzate **UNI EN 10025**, **UNI EN 10210-1** e **UNI EN 10219-1**.

Agli stessi fini, sono raggruppabili anche i diversi gradi di acciai (JR, J0, J2, K2), sempre che siano garantite per tutti le caratteristiche del grado superiore del raggruppamento.

Un lotto di produzione è costituito da un quantitativo compreso fra 30 e 120 t, o frazione residua, per ogni profilo, qualità e gamma di spessore, senza alcun riferimento alle colate che sono state utilizzate per la loro produzione. Per quanto riguarda i profilati cavi, il lotto di produzione corrisponde all'unità di collaudo come definita dalle norme europee armonizzate **UNI EN 10210-1** e **UNI EN 10219-1** in base al numero dei pezzi.

##### 36.7.1.2 *Le prove di qualificazione*

Ai fini della qualificazione, con riferimento ai materiali e ai prodotti per uso strutturale per i quali non sia disponibile una norma armonizzata, ovvero la stessa ricada nel periodo di coesistenza, per i quali sia invece prevista la qualificazione con le modalità e le procedure indicate nelle nuove norme tecniche, è fatto salvo il caso in cui, nel periodo di coesistenza della specifica norma armonizzata, il produttore abbia volontariamente optato per la marcatura CE, il produttore deve predisporre una idonea documentazione sulle caratteristiche chimiche, ove pertinenti, e meccaniche, riscontrate per quelle qualità e per quei prodotti che intende qualificare.

La documentazione deve essere riferita ad una produzione consecutiva relativa ad un periodo di tempo di almeno sei mesi e ad un quantitativo di prodotti tale da fornire un quadro statisticamente significativo della produzione stessa e comunque  $\geq 2000$  t oppure ad un numero di colate o di lotti  $\geq 25$ .

Tale documentazione di prova deve basarsi sui dati sperimentali rilevati dal produttore, integrati dai risultati delle prove di qualificazione effettuate a cura di un laboratorio ufficiale incaricato dal produttore stesso.

Le prove di qualificazione devono riferirsi a ciascun tipo di prodotto, inteso individuato da gamma merceologica, classe di spessore e qualità di acciaio, ed essere relative al rilievo dei valori caratteristici; per ciascun tipo verranno eseguite almeno trenta prove su saggi appositamente prelevati.

La documentazione del complesso delle prove meccaniche deve essere elaborata in forma statistica calcolando, per lo snervamento e la resistenza a rottura, il valore medio, lo scarto quadratico medio e il relativo valore caratteristico delle corrispondenti distribuzioni di frequenza.

##### 36.7.1.3 *Il controllo continuo della qualità della produzione*

Con riferimento ai materiali e ai prodotti per uso strutturale per i quali non sia disponibile una norma armonizzata ovvero la stessa ricada nel periodo di coesistenza, per i quali sia invece prevista la qualificazione con le modalità e le procedure indicate nelle nuove norme tecniche, il servizio di controllo interno della qualità dello stabilimento produttore deve predisporre un'accurata procedura atta a mantenere sotto controllo con continuità tutto il ciclo produttivo.

Per ogni colata, o per ogni lotto di produzione, contraddistinti dal proprio numero di riferimento, viene prelevato dal prodotto finito un saggio per colata, e, comunque, un saggio ogni 80 t oppure un saggio

per lotto e, comunque, un saggio ogni 40 t o frazione. Per quanto riguarda i profilati cavi, il lotto di produzione è definito dalle relative norme UNI di prodotto, in base al numero dei pezzi.

Dai saggi di cui sopra, verranno ricavati i provini per la determinazione delle caratteristiche chimiche e meccaniche previste dalle norme europee armonizzate **UNI EN 10025**, **UNI EN 10210-1** e **UNI EN 10219-1**, rilevando il quantitativo in tonnellate di prodotto finito cui la prova si riferisce.

Per quanto concerne  $f_y$  e  $f_t$ , i dati singoli raccolti, suddivisi per qualità e prodotti (secondo le gamme dimensionali) vengono riportati su idonei diagrammi per consentire di valutare statisticamente nel tempo i risultati della produzione rispetto alle prescrizioni delle presenti norme tecniche.

I restanti dati relativi alle caratteristiche chimiche, di resilienza e di allungamento vengono raccolti in tabelle e conservati, dopo averne verificato la rispondenza alle norme **UNI EN 10025**, **UNI EN 10210-1** e **UNI EN 10219-1** per quanto concerne le caratteristiche chimiche e, per quanto concerne resilienza e allungamento, alle prescrizioni di cui alle tabelle delle corrispondenti norme europee della serie **UNI EN 10025**, ovvero alle tabelle di cui alle norme europee **UNI EN 10210** e **UNI EN 10219** per i profilati cavi.

È cura e responsabilità del produttore individuare, a livello di colata o di lotto di produzione, gli eventuali risultati anomali che portano fuori limite la produzione e di provvedere ad ovviarne le cause. I diagrammi sopraindicati devono riportare gli eventuali dati anomali.

I prodotti non conformi devono essere deviati ad altri impieghi, previa punzonatura di annullamento, e tenendone esplicita nota nei registri.

La documentazione raccolta presso il controllo interno di qualità dello stabilimento produttore deve essere conservata a cura del produttore.

#### 36.7.1.4 *La verifica periodica della qualità*

Con riferimento ai materiali e ai prodotti per uso strutturale per i quali non sia disponibile una norma armonizzata ovvero la stessa ricada nel periodo di coesistenza, e per i quali sia invece prevista la qualificazione con le modalità e le procedure indicate nelle nuove norme tecniche, il laboratorio incaricato deve effettuare periodicamente a sua discrezione e senza preavviso, almeno ogni sei mesi, una visita presso lo stabilimento produttore, nel corso della quale su tre tipi di prodotto, scelti di volta in volta tra qualità di acciaio, gamma merceologica e classe di spessore, effettuerà per ciascun tipo non meno di trenta prove a trazione su provette ricavate sia da saggi prelevati direttamente dai prodotti sia da saggi appositamente accantonati dal produttore in numero di almeno due per colata o lotto di produzione, relativa alla produzione intercorsa dalla visita precedente.

Inoltre, il laboratorio incaricato effettua le altre prove previste (resilienza e analisi chimiche) sperimentando su provini ricavati da tre campioni per ciascun tipo sopraddetto.

Infine, si controlla che siano rispettati i valori minimi prescritti per la resilienza e quelli massimi per le analisi chimiche.

Nel caso in cui i risultati delle prove siano tali per cui viene accertato che i limiti prescritti non sono rispettati, vengono prelevati altri saggi (nello stesso numero) e ripetute le prove.

Ove i risultati delle prove, dopo ripetizione, fossero ancora insoddisfacenti, il laboratorio incaricato sospende le verifiche della qualità dandone comunicazione al servizio tecnico centrale, e ripete la qualificazione dopo che il produttore ha ovviato alle cause che hanno dato luogo al risultato insoddisfacente.

Per quanto concerne le prove di verifica periodica della qualità per gli acciai, con caratteristiche comprese tra i tipi S235 e S355, si utilizza un coefficiente di variazione pari all'8%.

Per gli acciai con snervamento o rottura superiore al tipo S355 si utilizza un coefficiente di variazione pari al 6%.

Per tali acciai la qualificazione è ammessa anche nel caso di produzione non continua nell'ultimo semestre e anche nei casi in cui i quantitativi minimi previsti non siano rispettati, permanendo tutte le altre regole relative alla qualificazione.

#### 36.7.1.5 *I controlli su singole colate*

Negli stabilimenti soggetti a controlli sistematici, i produttori possono richiedere di loro iniziativa di sottoporsi a controlli, eseguiti a cura di un laboratorio ufficiale, su singole colate di quei prodotti che, per ragioni produttive, non possono ancora rispettare le condizioni quantitative minime per qualificarsi.

Le prove da effettuare sono quelle relative alle norme europee armonizzate **UNI EN 10025**, **UNI EN 10210-1** e **UNI EN 10219-1**, e i valori da rispettare sono quelli di cui alle tabelle delle corrispondenti norme europee della serie **UNI EN 10025**, ovvero delle tabelle di cui alle norme europee **UNI EN 10210** e **UNI EN 10219** per i profilati cavi.

### 36.7.2 I controlli nei centri di trasformazione

#### 36.7.2.1 I centri di produzione di lamiere grecate e profilati formati a freddo. Le verifiche del direttore dei lavori

Si definiscono centri di produzione di prodotti formati a freddo e lamiere grecate tutti quegli impianti che ricevono dai produttori di acciaio nastri o lamiere in acciaio e realizzano profilati formati a freddo, lamiere grecate e pannelli composti profilati, ivi compresi quelli saldati, che, però, non siano sottoposti a successive modifiche o trattamenti termici. Per quanto riguarda i materiali soggetti a lavorazione, può farsi utile riferimento, oltre alle norme delle tabelle 18.1 e 18.2, anche alle norme **UNI EN 10326** e **UNI EN 10149** (parti 1, 2 e 3).

Oltre alle prescrizioni applicabili per tutti gli acciai, i centri di produzione di prodotti formati a freddo e lamiere grecate devono rispettare le seguenti prescrizioni. Per le lamiere grecate da impiegare in solette composte, il produttore deve effettuare una specifica sperimentazione al fine di determinare la resistenza a taglio longitudinale di progetto  $V_{Rd}$  della lamiera grecata. La sperimentazione e la elaborazione dei risultati sperimentali devono essere conformi alle prescrizioni dell'appendice B3 alla norma **UNI EN 1994-1**. Questa sperimentazione e l'elaborazione dei risultati sperimentali devono essere eseguite da laboratorio indipendente di riconosciuta competenza. Il rapporto di prova deve essere trasmesso in copia al servizio tecnico centrale e deve essere riprodotto integralmente nel catalogo dei prodotti.

Nei casi di prodotti coperti da marcatura CE, il centro di produzione deve dichiarare, nelle forme e con le limitazioni previste, le caratteristiche tecniche previste nelle norme armonizzate applicabili.

I centri di produzione possono, in questo caso, derogare agli adempimenti previsti per tutti i tipi d'acciaio, relativamente ai controlli sui loro prodotti (sia quelli interni che quelli da parte del laboratorio incaricato), ma devono fare riferimento alla documentazione di accompagnamento dei materiali di base, soggetti a marcatura CE o qualificati come previsto nelle presenti norme. Tale documentazione sarà trasmessa insieme con la specifica fornitura e farà parte della documentazione finale relativa alle trasformazioni successive.

I documenti che accompagnano ogni fornitura in cantiere devono indicare gli estremi della certificazione del sistema di gestione della qualità del prodotto che sovrintende al processo di trasformazione, e, inoltre, ogni fornitura in cantiere deve essere accompagnata da copia della dichiarazione sopra citata.

Gli utilizzatori dei prodotti e/o il direttore dei lavori sono tenuti a verificare quanto sopra indicato e a rifiutare le eventuali forniture non conformi.

#### 36.7.2.2 I centri di prelaborazione di componenti strutturali

Le nuove norme tecniche definiscono centri di prelaborazione o di servizio quegli impianti che ricevono dai produttori di acciaio elementi base (prodotti lunghi e/o piani) e realizzano elementi singoli prelaborati che vengono successivamente utilizzati dalle officine di produzione che realizzano strutture complesse nell'ambito delle costruzioni.

I centri di prelaborazione devono rispettare le prescrizioni applicabili, di cui ai centri di trasformazione valevoli per tutti i tipi d'acciaio.

#### 36.7.2.3 Le officine per la produzione di carpenterie metalliche. Le verifiche del direttore dei lavori

I controlli nelle officine per la produzione di carpenterie metalliche sono obbligatori e devono essere effettuati a cura del direttore tecnico dell'officina.

Con riferimento ai materiali e ai prodotti per uso strutturale, e per i quali non sia disponibile una norma armonizzata ovvero la stessa ricada nel periodo di coesistenza, per i quali sia invece prevista la qualificazione con le modalità e le procedure indicate nelle nuove norme tecniche, i controlli devono essere eseguiti secondo le modalità di seguito indicate.

Devono essere effettuate per ogni fornitura minimo tre prove, di cui almeno una sullo spessore massimo ed una sullo spessore minimo.

I dati sperimentali ottenuti devono soddisfare le prescrizioni di cui alle tabelle delle corrispondenti norme europee armonizzate della serie **UNI EN 10025**, ovvero le prescrizioni delle tabelle 18.1 e 18.2 per i profilati cavi per quanto concerne l'allungamento e la resilienza, nonché delle norme europee armonizzate della serie **UNI EN 10025**, **UNI EN 10210-1** e **UNI EN 10219-1** per le caratteristiche chimiche.

Ogni singolo valore della tensione di snervamento e di rottura non deve risultare inferiore ai limiti tabellari.

Deve, inoltre, essere controllato che le tolleranze di fabbricazione rispettino i limiti indicati nelle norme europee applicabili sopra richiamate, e che quelle di montaggio siano entro i limiti indicati dal progettista. In mancanza, deve essere verificata la sicurezza con riferimento alla nuova geometria. Il prelievo dei campioni deve essere effettuato a cura del direttore tecnico dell'officina, che deve assicurare, mediante sigle, etichettature indelebili, ecc., che i campioni inviati per le prove al laboratorio incaricato siano effettivamente quelli da lui prelevati.

Per le caratteristiche dei certificati emessi dal laboratorio è fatta eccezione per il marchio di qualificazione, non sempre presente sugli acciai da carpenteria, per il quale si potrà fare riferimento ad eventuali cartellini identificativi ovvero ai dati dichiarati dal produttore.

Il direttore tecnico dell'officina deve curare la registrazione di tutti i risultati delle prove di controllo interno su apposito registro, di cui dovrà essere consentita la visione a quanti ne abbiano titolo.

Tutte le forniture provenienti da un'officina devono essere accompagnate dalla seguente documentazione:

- dichiarazione, su documento di trasporto, degli estremi dell'attestato di avvenuta dichiarazione di attività, rilasciato dal servizio tecnico centrale, recante il logo o il marchio del centro di trasformazione;
- attestazione inerente all'esecuzione delle prove di controllo interno fatte eseguire dal direttore tecnico del centro di trasformazione, con l'indicazione dei giorni nei quali la fornitura è stata lavorata. Qualora il direttore dei lavori lo richieda, all'attestazione di cui sopra potrà seguire copia dei certificati relativi alle prove effettuate nei giorni in cui la lavorazione è stata effettuata.

Il direttore dei lavori è tenuto a verificare quanto sopra indicato e a rifiutare le eventuali forniture non conformi, ferme restando le responsabilità del centro di trasformazione. Della documentazione di cui sopra dovrà prendere atto il collaudatore statico, che riporterà, nel certificato di collaudo, gli estremi del centro di trasformazione che ha fornito l'eventuale materiale lavorato.

Per quanto riguarda le specifiche dei controlli, le procedure di qualificazione e i documenti di accompagnamento dei manufatti in acciaio prefabbricati in serie, si rimanda agli equivalenti paragrafi del § 11.8. delle nuove norme tecniche, ove applicabili.

#### 36.7.2.4 *Le officine per la produzione di bulloni e di chiodi. Le verifiche del direttore dei lavori*

I produttori di bulloni e chiodi per carpenteria metallica devono dotarsi di un sistema di gestione della qualità del processo produttivo per assicurare che il prodotto abbia i requisiti previsti dalle presenti norme e che tali requisiti siano costantemente mantenuti fino alla posa in opera.

Il sistema di gestione della qualità del prodotto che sovrintende al processo di fabbricazione deve essere predisposto in coerenza con la norma **UNI EN ISO 9001**, e certificato da parte di un organismo terzo indipendente, di adeguata competenza ed organizzazione, che opera in coerenza con le norme **UNI CEI EN ISO/IEC 17021**.

I documenti che accompagnano ogni fornitura in cantiere di bulloni o chiodi da carpenteria devono indicare gli estremi della certificazione del sistema di gestione della qualità.

I produttori di bulloni e chiodi per carpenteria metallica sono tenuti a dichiarare al servizio tecnico centrale la loro attività, con specifico riferimento al processo produttivo e al controllo di produzione in fabbrica, fornendo copia della certificazione del sistema di gestione della qualità.

La dichiarazione sopra citata deve essere confermata annualmente al servizio tecnico centrale, con allegata una dichiarazione attestante che nulla è variato, nel prodotto e nel processo produttivo, rispetto alla precedente dichiarazione, ovvero nella quale siano descritte le avvenute variazioni.

Il servizio tecnico centrale attesta l'avvenuta presentazione della dichiarazione.

Ogni fornitura di bulloni o chiodi in cantiere o nell'officina di formazione delle carpenterie metalliche, deve essere accompagnata da copia della dichiarazione sopra citata e della relativa attestazione da parte del servizio tecnico centrale.

Il direttore dei lavori è tenuto a verificare quanto sopra indicato e a rifiutare le eventuali forniture non conformi.

### *36.7.3 I controlli di accettazione in cantiere da parte del direttore dei lavori*

I controlli in cantiere, demandati al direttore dei lavori, sono obbligatori e devono essere eseguiti secondo le medesime indicazioni valevoli per i centri di trasformazione, effettuando un prelievo di almeno tre saggi per ogni lotto di spedizione, di massimo 30 t.

Qualora la fornitura, di elementi lavorati, provenga da un centro di trasformazione, il direttore dei lavori, dopo essersi accertato preliminarmente che il suddetto centro di trasformazione sia in possesso di tutti i requisiti previsti dalle nuove norme tecniche, può recarsi presso il medesimo centro di trasformazione ed effettuare in stabilimento tutti i controlli di cui sopra. In tal caso, il prelievo dei campioni deve essere effettuato dal direttore tecnico del centro di trasformazione secondo le disposizioni del direttore dei lavori. Quest'ultimo deve assicurare, mediante sigle, etichettature indelebili, ecc., che i campioni inviati per le prove al laboratorio incaricato siano effettivamente quelli da lui prelevati, nonché sottoscrivere la relativa richiesta di prove.

Per le modalità di prelievo dei campioni, di esecuzione delle prove e di compilazione dei certificati valgono le medesime disposizioni per i centri di trasformazione.

## 36.8 Norme di riferimento

### *36.8.1 Esecuzione*

**UNI 552** – *Prove meccaniche dei materiali metallici. Simboli, denominazioni e definizioni;*

**UNI 3158** – *Acciai non legati di qualità in getti per costruzioni meccaniche di impiego generale. Qualità, prescrizioni e prove;*

**UNI ENV 1090-1** – *Esecuzione di strutture di acciaio. Regole generali e regole per gli edifici;*

**UNI ENV 1090-2** – *Esecuzione di strutture di acciaio. Regole supplementari per componenti e lamiere di spessore sottile formati a freddo;*

**UNI ENV 1090-3** – *Esecuzione di strutture di acciaio. Regole supplementari per gli acciai ad alta resistenza allo snervamento;*

**UNI ENV 1090-4** – *Esecuzione di strutture di acciaio. Regole supplementari per strutture reticolari realizzate con profilati cavi;*

**UNI ENV 1090-6** – *Esecuzione di strutture di acciaio. Regole supplementari per l'acciaio inossidabile;*

**UNI EN ISO 377** – *Acciaio e prodotti di acciaio. Prelievo e preparazione dei saggi e delle provette per prove meccaniche;*

**UNI EN 10002-1** – *Materiali metallici. Prova di trazione. Metodo di prova (a temperatura ambiente);*

**UNI EN 10045-1** – *Materiali metallici. Prova di resilienza su provetta Charpy. Metodo di prova.*

### *36.8.2 Elementi di collegamento*

**UNI EN ISO 898-1** – *Caratteristiche meccaniche degli elementi di collegamento di acciaio. Viti e viti prigioniere;*

**UNI EN 20898-2** – *Caratteristiche meccaniche degli elementi di collegamento. Dadi con carichi di prova determinati. Filettatura a passo grosso;*

**UNI EN 20898-7** – *Caratteristiche meccaniche degli elementi di collegamento. Prova di torsione e coppia minima di rottura per viti con diametro nominale da 1 mm a 10 mm;*

**UNI 5592** – *Dadi esagonali normali. Filettatura metrica ISO a passo grosso e a passo fine. Categoria C;*

**UNI EN ISO 4016** – *Viti a testa esagonale con gambo parzialmente filettato. Categoria C.*

### *36.8.3 Profilati cavi*

**UNI EN 10210-1** – *Profilati cavi finiti a caldo di acciai non legati e a grano fine per impieghi strutturali. Condizioni tecniche di fornitura;*

**UNI EN 10210-2** – *Profilati cavi finiti a caldo di acciai non legati e a grano fine per impieghi strutturali.*



*Tolleranze, dimensioni e caratteristiche del profilo;*

**UNI EN 10219-1** – *Profilati cavi formati a freddo di acciai non legati e a grano fine per strutture saldate. Condizioni tecniche di fornitura;*

**UNI EN 10219-2** – *Profilati cavi formati a freddo di acciai non legati e a grano fine per strutture saldate - Tolleranze, dimensioni e caratteristiche del profilo;*

#### 36.8.4 *Prodotti laminati a caldo*

**UNI EN 10025-1** – *Prodotti laminati a caldo di acciai per impieghi strutturali. Parte 1: Condizioni tecniche generali di fornitura;*

**UNI EN 10025-2** – *Prodotti laminati a caldo di acciai per impieghi strutturali. Parte 2: Condizioni tecniche di fornitura di acciai non legati per impieghi strutturali;*

**UNI EN 10025-3** – *Prodotti laminati a caldo di acciai per impieghi strutturali. Parte 3: Condizioni tecniche di fornitura di acciai per impieghi strutturali saldabili a grano fine allo stato normalizzato/normalizzato laminato;*

**UNI EN 10025-4** – *Prodotti laminati a caldo di acciai per impieghi strutturali. Parte 4: Condizioni tecniche di fornitura di acciai per impieghi strutturali saldabili a grano fine ottenuti mediante laminazione termomeccanica;*

**UNI EN 10025-5** – *Prodotti laminati a caldo di acciai per impieghi strutturali. Parte 5: Condizioni tecniche di fornitura di acciai per impieghi strutturali con resistenza migliorata alla corrosione atmosferica;*

**UNI EN 10025-6** – *Prodotti laminati a caldo di acciai per impieghi strutturali. Parte 6: Condizioni tecniche di fornitura per prodotti piani di acciaio per impieghi strutturali ad alto limite di snervamento, bonificati.*

## Art. 37 - Muratura portante

### 37.1 Elementi per muratura

Gli elementi per muratura portante devono essere conformi alle norme europee armonizzate della serie **UNI EN 771** e, secondo quanto specificato al punto A del paragrafo 11.1 delle nuove norme tecniche, recare la marcatura CE.

### 37.2 Gli elementi resistenti

#### 37.2.1 *Gli elementi artificiali*

Per gli elementi resistenti artificiali (laterizio o calcestruzzo) da impiegare con funzione resistente si applicano le prescrizioni per le norme d'accettazione previste dalle nuove norme tecniche.

Gli elementi resistenti artificiali possono essere dotati di fori in direzione normale al piano di posa (foratura verticale) oppure in direzione parallela (foratura orizzontale). Gli elementi possono essere rettificati sulla superficie di posa.

Gli elementi sono classificati in base alla percentuale di foratura  $\Phi$  e all'area media della sezione normale di ogni singolo foro  $f$ . I fori devono essere distribuiti pressoché uniformemente sulla faccia dell'elemento. La percentuale di foratura è espressa dalla relazione  $\Phi = 100 F/A$  dove:

$F$  = area complessiva dei fori passanti e profondi non passanti;

$A$  = area lorda della faccia dell'elemento di muratura delimitata dal suo perimetro.

Nel caso dei blocchi in laterizio estrusi, la percentuale di foratura

coincide con la percentuale in volume dei vuoti, come definita dalla norma **UNI EN 772-9**.

Gli elementi possono avere incavi di limitata profondità destinati ad essere riempiti dal letto di malta. Elementi di laterizio di area lorda  $A$  maggiore di 300 cm<sup>2</sup> possono essere dotati di un foro di presa di area massima pari a 35 cm<sup>2</sup>, da computare nella percentuale complessiva della foratura, avente lo scopo di agevolare la presa manuale. Per  $A$  superiore a 580 cm<sup>2</sup> sono ammessi due fori, ciascuno di area massima pari a 35 cm<sup>2</sup>, oppure un foro di presa o per l'eventuale alloggiamento dell'armatura la cui area non superi 70 cm<sup>2</sup>.

Le tabelle 19.1 e 19.2 riportano la classificazione per gli elementi in laterizio e calcestruzzo.

**Tabella 19.1 - Classificazione di elementi in laterizio**

Elementi	Percentuale di foratura $\Phi$	Area $f$ della sezione normale del foro
Pieni	$\Phi \leq 15\%$	$f \leq 9 \text{ cm}^2$
Semipieni	$15\% < \Phi \leq 45\%$	$f \leq 12 \text{ cm}^2$
Forati	$45\% < \Phi \leq 55\%$	$f \leq 15 \text{ cm}^2$

**Tabella 19.2 - Classificazione di elementi in calcestruzzo**

Elementi	Percentuale di foratura $\Phi$	Area $f$ della sezione normale del foro	
		$A \leq 900 \text{ cm}^2$	$A > 900 \text{ cm}^2$
Pieni	$\Phi \leq 15\%$	$f \leq 0,10 A$	$f \leq 0,15 A$
Semipieni	$15\% < \Phi \leq 45\%$	$f \leq 0,10 A$	$f \leq 0,15 A$
Forati	$45\% < \Phi \leq 55\%$	$f \leq 0,10 A$	$f \leq 0,15 A$

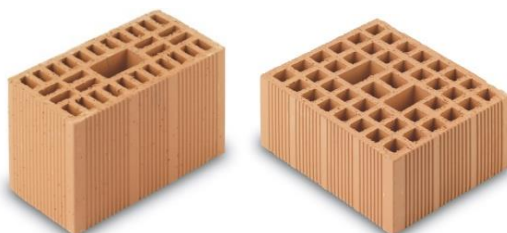
**Figura 19.1 - Esempio di mattone pieno  $\Phi \leq 15\%$  in laterizio per murature portanti****Figura 19.2 - Esempio di mattone semipieno  $15\% < \Phi \leq 45\%$  in laterizio per murature portanti****Figura 19.3 - Esempi di blocchi semipieni  $15\% < \Phi \leq 45\%$  in laterizio per murature portanti****Figura 19.4 - Esempi di blocchi forati  $45\% < \Phi \leq 55\%$  in laterizio per murature portanti**

### 37.2.2 Gli elementi naturali

Gli elementi naturali sono ricavati da materiale lapideo che deve essere non friabile o sfaldabile, e resistente al gelo. Non devono contenere in misura sensibile sostanze solubili, o residui organici. Gli elementi murari devono essere integri, e non devono presentare zone alterate o removibili.

Gli elementi devono possedere i requisiti di resistenza meccanica e adesività alle malte determinati, secondo le modalità descritte nel paragrafo 11.10 delle nuove norme tecniche per le costruzioni.

### 37.2.3 L'attestazione di conformità

Gli elementi per muratura portante devono essere conformi alle norme europee armonizzate della serie **UNI EN 771** e, secondo quanto specificato al punto A del paragrafo 11.1 delle nuove norme tecniche, recare la marcatura CE, secondo il sistema di attestazione della conformità indicato nella tabella 19.3.

Il Sistema 2+ (certificazione del controllo di produzione in fabbrica) è quello specificato all'art. 7, comma 1, lettera B, procedura 1 del D.P.R. n. 246/1993, comprensiva della sorveglianza, giudizio e approvazione permanenti del controllo di produzione in fabbrica.

Il Sistema 4 (autodichiarazione del produttore) è quello specificato all'art. 7, comma 1, lettera B, procedura 3, del D.P.R. n. 246/1993.

Gli elementi di categoria I hanno un controllo statistico eseguito in conformità con le citate norme armonizzate, che fornisce resistenza caratteristica "a compressione" riferita al frattile 5%. Gli elementi di categoria II non soddisfano questi requisiti.

L'uso di elementi per muratura portante di categoria I e II è subordinato all'adozione, nella valutazione della resistenza di progetto, del corrispondente coefficiente di sicurezza  $\gamma_m$ .

**Tabella 19.3 - Sistema di attestazione della conformità**

Specifica tecnica europea di riferimento	Categoria	Sistema di attestazione della conformità
Specifica per elementi per muratura: elementi per muratura di laterizio, silicato di calcio, in calcestruzzo vibrocompresso (aggregati pesanti e leggeri), in calcestruzzo aerato autoclavato, pietra agglomerata, pietra naturale UNI EN 771-1, 771-2, 771-3, 771-4, 771-5, 771-6	Categoria I	2+
	Categoria II	4

### 37.2.4 Le prove di accettazione

Oltre a quanto previsto al punto A del paragrafo 11.1 delle nuove norme tecniche, il direttore dei lavori è tenuto a far eseguire ulteriori prove di accettazione sugli elementi per muratura portante pervenuti in cantiere e sui collegamenti, secondo le metodologie di prova indicate nelle citate norme armonizzate.

Le prove di accettazione su materiali di cui al presente paragrafo sono obbligatorie, e devono essere eseguite e certificate presso un laboratorio ufficiale di cui all'art. 59 del D.P.R. n. 380/2001.

#### 37.2.4.1 La resistenza a compressione degli elementi resistenti artificiali o naturali.

Il controllo di accettazione in cantiere ha lo scopo di accertare se gli elementi da mettere in opera abbiano le caratteristiche dichiarate dal produttore.

Tale controllo sarà effettuato su almeno tre campioni, costituiti ognuno da tre elementi da sottoporre a prova di compressione. Per ogni campione siano  $f_1$ ,  $f_2$ ,  $f_3$  la resistenza a compressione dei tre elementi con

$$f_1 < f_2 < f_3$$

Il controllo si considera positivo se risultino verificate entrambe le disuguaglianze:

$$(f_1 + f_2 + f_3)/3 \geq 1,20 f_{bk} \quad f_1 \geq 0,90 f_{bk}$$

dove  $f_{bk}$  è la resistenza caratteristica a compressione dichiarata dal produttore.

Al direttore dei lavori spetta comunque l'obbligo di provare, mediante sigle, etichettature indelebili, ecc., che i campioni inviati per le prove ai laboratori siano effettivamente quelli prelevati in cantiere, con indicazioni precise sulla fornitura e sulla posizione che nella muratura occupa la fornitura medesima.

Le modalità di prova sono riportate nella norma **UNI EN 772-1**.

### 37.2.5 Norme di riferimento

Per la terminologia, il sistema di classificazione, i limiti di accettazione e i metodi di prova si farà riferimento alle seguenti norme:

- UNI EN 771-1** – Specifica per elementi per muratura. Parte 1: Elementi per muratura di laterizio;
- UNI EN 771-2** – Specifica per elementi di muratura. Parte 2: Elementi di muratura di silicato di calcio;
- UNI EN 771-3** – Specifica per elementi di muratura. Parte 3: Elementi per muratura di calcestruzzo vibrocompreso (aggregati pesanti e leggeri);
- UNI EN 771-4** – Specifica per elementi di muratura. Parte 4: Elementi di muratura di calcestruzzo aerato autoclavato;
- UNI EN 771-5** – Specifica per elementi di muratura. Parte 5: Elementi per muratura di pietra agglomerata;
- UNI EN 771-6** – Specifica per elementi di muratura. Elementi di muratura di pietra naturale;
- UNI EN 772-1** – Metodi di prova per elementi di muratura. Determinazione della resistenza a compressione;
- UNI EN 772-2** – Metodi di prova per elementi di muratura. Determinazione dell'area percentuale dei vuoti in elementi di muratura in calcestruzzo (metodo dell'impronta su carta);
- UNI EN 772-3** – Metodi di prova per elementi di muratura. Determinazione del volume netto e della percentuale dei vuoti degli elementi di muratura di laterizio mediante pesatura idrostatica;
- UNI EN 772-4** – Metodi di prova per elementi di muratura. Determinazione della massa volumica reale ed apparente e della porosità aperta e totale degli elementi di muratura in pietra naturale;
- UNI EN 772-5** – Metodi di prova per elementi di muratura. Determinazione del tenore di sali solubili attivi degli elementi di muratura di laterizio;
- UNI EN 772-6** – Metodi di prova per elementi di muratura - Determinazione della resistenza a trazione per flessione degli elementi di muratura di calcestruzzo;
- UNI EN 772-7** – Metodi di prova per elementi di muratura. Determinazione dell'assorbimento d'acqua di strati impermeabili all'umidità di elementi di muratura di laterizio mediante bollitura in acqua;
- UNI EN 772-9** – Metodi di prova per elementi di muratura. Determinazione del volume e della percentuale dei vuoti e del volume netto degli elementi di muratura in silicato di calcio mediante riempimento con sabbia;
- UNI EN 772-10** – Metodi di prova per elementi di muratura. Determinazione del contenuto di umidità in elementi di muratura in silicato di calcio e in calcestruzzo aerato autoclavato;
- UNI EN 772-11** – Metodi di prova per elementi di muratura. Determinazione dell'assorbimento d'acqua degli elementi di muratura di calcestruzzo, di materiale lapideo agglomerato e naturale dovuta alla capillarità e al tasso iniziale di assorbimento d'acqua degli elementi di muratura di laterizio;
- UNI EN 772-14** – Metodi di prova per elementi di muratura. Determinazione della variazione di umidità di elementi di muratura di calcestruzzo e di materiale lapideo agglomerato;
- UNI EN 772-15** – Metodi di prova per elementi di muratura. Determinazione della permeabilità al vapore acqueo di elementi di muratura di calcestruzzo aerato autoclavato;
- UNI EN 772-16** – Metodi di prova per elementi di muratura. Parte 16: Determinazione delle dimensioni;
- UNI EN 772-18** – Metodi di prova per elementi di muratura. Determinazione della resistenza al gelo/disgelo degli elementi di muratura di silicato di calcio;
- UNI EN 772-19** – Metodi di prova per elementi di muratura. Determinazione della dilatazione all'umidità di grandi elementi da muratura in laterizio con fori orizzontali;
- UNI EN 772-20** – Metodi di prova per elementi di muratura. Parte 20: Determinazione della planarità delle facce degli elementi di muratura.

## 37.3 Malte per muratura e ripristini di strutture in cemento armato

### 37.3.1 Le malte a prestazione garantita

La malta per muratura portante deve garantire prestazioni adeguate al suo impiego in termini di durabilità e di prestazioni meccaniche, e deve essere conforme alla norma armonizzata **UNI EN 998-2** e, per i materiali e prodotti per uso strutturale per i quali sia disponibile una norma europea armonizzata il cui riferimento sia pubblicato sulla GUUE, recare la marcatura CE, secondo il sistema di attestazione della conformità indicato nella tabella 19.4.

Per garantire durabilità è necessario che i componenti la miscela non contengano sostanze organiche, grasse, terrose o argillose. Le calce aeree e le pozzolane devono possedere le caratteristiche tecniche e i requisiti previsti dalle norme vigenti.

Le prestazioni meccaniche di una malta sono definite mediante la sua resistenza media a compressione  $f_m$ . La categoria di una malta è definita da una sigla costituita dalla lettera M seguita da un numero che indica la resistenza  $f_m$  espressa in N/mm<sup>2</sup> secondo la tabella 19.5. Per l'impiego in muratura portante non è ammesso l'impiego di malte con resistenza  $f_m < 2,5$  N/mm<sup>2</sup>.

Le modalità per la determinazione della resistenza a compressione delle malte sono riportate nella norma **UNI EN 1015-11**.

**Tabella 19.4 - Sistema di attestazione della conformità delle malte per muratura portante**

Specificativa tecnica europea di riferimento	Uso previsto	Sistema di attestazione della conformità
Malta per murature UNI EN 998-2	Usi strutturali	2+

**Tabella 19.5 - Classi di malte a prestazione garantita**

Classe	M 2,5	M 5	M 10	M 15	M 20	M d <sup>1</sup>
Resistenza a compressione [N/mm <sup>2</sup> ]	2,5	5	10	15	20	d
<sup>1</sup> d è una resistenza a compressione maggiore di 25 N/mm <sup>2</sup> dichiarata dal produttore.						

### 37.3.2 Le malte a composizione prescritta

Le classi di malte a composizione prescritta sono definite in rapporto alla composizione in volume, secondo la tabella 19.7.

Malte di diverse proporzioni nella composizione, preventivamente sperimentate con le modalità riportate nella norma **UNI EN 1015-11**, possono essere ritenute equivalenti a quelle indicate qualora la loro resistenza media a compressione non risulti inferiore a quanto previsto in tabella 19.6.

**Tabella 19.6. - Classi di malte a composizione prescritta**

Classe	Tipo di malta	Composizione				
		Cemento	Calce aerea	Calce idraulica	Sabbia	Pozzolana
M 2,5	Idraulica	-	-	1	3	-
M 2,5	Pozzolonica	-	1	-	-	3
M 2,5	Bastarda	1	-	2	9	-
M 5	Bastarda	1	-	1	5	-
M 8	Cementizia	2	-	1	8	-
M 12	Cementizia	1	-	-	3	-

**Tabella 19.7 - Rapporti di miscela delle malte (AITEC)**

Tipo di malta	Rapporti in volume	Quantità per 1 m <sup>3</sup> di malta [kg]
Calce idrata, sabbia	1: 3,5	142-1300
	1: 4,5	110-1300
Calce idraulica, sabbia	1:3	270-1300
	1:4	200-1300
Calce eminentemente idraulica, sabbia	1:3	330-1300
	1:4	250-1300
Calce idrata, cemento, sabbia	2:1:8	125-150-1300
	2:1:9	110-130-1300
Cemento, sabbia	1:3	400-1300
	1:4	300-1300

### 37.3.3 Malte premiscelate

L'impiego di malte premiscelate e pronte per l'uso è consentito purché ogni fornitura sia accompagnata da una dichiarazione del fornitore attestante il gruppo della malta, il tipo e la quantità dei leganti e degli eventuali additivi.

Ove il tipo di malta non rientri tra quelli appresso indicati il fornitore dovrà certificare con prove ufficiali anche le caratteristiche di resistenza della malta stessa.

### 37.3.4 Malte speciali

Le malte speciali a base cementizia (espansive, autoportanti, antiritiro, ecc.) composte da cementi ad alta resistenza, inerti, silice, additivi, da impiegarsi nei ripristini di elementi strutturali in cemento armato, impermeabilizzazioni, iniezioni armate, devono possedere le caratteristiche indicate nel progetto esecutivo. In caso di applicazione di prodotti equivalenti, gli stessi devono essere accettati e autorizzati dalla direzione dei lavori.

#### 37.3.4.1 Norme di riferimento

**UNI 8993** – *Malte cementizie espansive premiscelate per ancoraggi. Definizione e classificazione (ritirata senza sostituzione);*

**UNI 8994** – *Malte cementizie espansive premiscelate per ancoraggi. Controllo dell'idoneità (ritirata senza sostituzione);*

**UNI 8995** – *Malte cementizie espansive premiscelate per ancoraggi. Determinazione della massa volumica della malta fresca (ritirata senza sostituzione);*

**UNI 8996** – *Malte cementizie espansive premiscelate per ancoraggi. Determinazione dell'espansione libera in fase plastica (ritirata senza sostituzione);*

**UNI 8997** – *Malte cementizie espansive premiscelate per ancoraggi. Malte superfluide. Determinazione della consistenza mediante cabaletta (ritirata senza sostituzione);*

**UNI 8998** – *Malte cementizie espansive premiscelate per ancoraggi. Determinazione della quantità d'acqua d'impasto essudata (ritirata senza sostituzione);*

**UNI EN 12190** – *Prodotti e sistemi per la protezione e la riparazione delle strutture di calcestruzzo. Metodi di prova. Determinazione della resistenza a compressione delle malte da riparazione.*

### 37.3.5 Metodi di prova delle malte cementizie

Sulle malte cementizie la direzione dei lavori può fare eseguire le seguenti prove:

**UNI 7044** – *Determinazione della consistenza delle malte cementizie mediante l'impiego di tavola a scosse;*

**UNI EN 1015-1** – *Metodi di prova per malte per opere murarie. Determinazione della distribuzione granulometrica (mediante staccatura);*

**UNI EN 1015-2** – *Metodi di prova per malte per opere murarie. Campionamento globale e preparazione delle malte di prova;*

**UNI EN 1015-3** – *Metodi di prova per malte per opere murarie. Determinazione della consistenza della malta fresca (mediante tavola a scosse);*

**UNI EN 1015-4** – *Metodi di prova per malte per opere murarie. Determinazione della consistenza della malta fresca (mediante penetrazione della sonda);*

**UNI EN 1015-6** – *Metodi di prova per malte per opere murarie. Determinazione della massa volumica apparente della malta fresca;*

**UNI EN 1015-7** – *Metodi di prova per malte per opere murarie. Determinazione del contenuto d'aria della malta fresca;*

**UNI EN 1015-9** – *Metodi di prova per malte per opere murarie. Parte 9: Determinazione del tempo di lavorabilità e del tempo di correzione della malta fresca;*

**UNI EN 1015-10** – *Metodi di prova per malte per opere murarie. Parte 10: Determinazione della massa volumica apparente della malta indurita essiccata;*

**UNI EN 1015-17** – *Metodi di prova per malte per opere murarie. Parte 17: Determinazione del contenuto di cloruro solubile in acqua delle malte fresche;*

**UNI EN 1015-18** – *Metodi di prova per malte per opere murarie. Determinazione del coefficiente di assorbimento d'acqua per capillarità della malta indurita;*

**UNI EN 1015-19** – *Metodi di prova per malte per opere murarie. Determinazione della permeabilità al vapore d'acqua delle malte da intonaco indurite;*

**UNI EN 1170-8** – *Malte e paste di cemento rinforzate con fibre di vetro (GRC). Prova mediante cicli climatici.*

### 37.4 Verifica sperimentale dei parametri meccanici della muratura

Le proprietà fondamentali in base alle quali si classifica una muratura sono le seguenti:

- la resistenza caratteristica a compressione  $f_k$ ;
- la resistenza caratteristica a taglio in assenza di azione assiale  $f_{vk0}$ ;
- il modulo di elasticità normale secante  $E$ ;
- il modulo di elasticità tangenziale secante  $G$ .

Le resistenze caratteristiche  $f_k$  e  $f_{vk0}$  devono essere determinate o per via sperimentale su campioni di muro o, con alcune limitazioni, in funzione delle proprietà dei componenti.

In ogni caso, i valori delle caratteristiche meccaniche utilizzati per le verifiche devono essere indicati nel progetto delle opere.

Per progetti nei quali la verifica di stabilità richieda un valore di  $f_k$  maggiore o uguale a 8 N/mm<sup>2</sup>, la direzione dei lavori deve procedere al controllo del valore di  $f_k$ , mediante prove sperimentali.

#### 37.4.1 *La resistenza a compressione*

##### 37.4.1.1 *La determinazione sperimentale della resistenza a compressione*

La resistenza caratteristica sperimentale a compressione si determina su  $n$  muretti ( $n \geq 6$ ), seguendo sia per la confezione che per la prova le modalità indicate qui di seguito.

I provini (muretti) devono avere le stesse caratteristiche della muratura in esame e ognuno di essi deve essere costituito almeno da tre corsi di elementi resistenti e deve rispettare le seguenti limitazioni:

- lunghezza ( $b$ ) pari ad almeno due lunghezze di blocco;
- rapporto altezza/spessore ( $l/t$ ) variabile tra 2,4 e 5.

La confezione è eseguita su di un letto di malta alla base e la faccia superiore è finita con uno strato di malta. Dopo una stagionatura di 28 giorni a 20°C e al 70% di umidità relativa, prima di effettuare la prova, la faccia superiore di ogni provino viene eventualmente livellata con gesso. Il muretto può anche essere contenuto fra due piastre metalliche rettificata, utili per gli spostamenti e il suo posizionamento nella pressa.

Il provino viene posto fra i piatti della macchina di prova (uno dei quali articolato) e si effettua, quindi, la centratura del carico. In proposito è consigliabile procedere anche ad un controllo estensimetrico.

Il carico deve essere applicato con una velocità di circa 0,5 MPa ogni 20 secondi.

La resistenza caratteristica  $f_k$  è data dalla relazione:

$$f_k = f_m - ks$$

dove:

$f_m$  = resistenza media;

$s$  = stima dello scarto;

$k$  = coefficiente riportato nel prospetto seguente:

<b>n</b>	6	8	10	12	20
<b>k</b>	2,33	2,19	2,1	2,05	1,93

La determinazione della resistenza caratteristica deve essere completata con la verifica dei materiali, da condursi come segue:

- malta: n. 3 provini prismatici 40 · 40 · 160 mm da sottoporre a flessione, e, quindi, a compressione sulle sei metà risultanti, secondo la norma **UNI EN 998-2**;
- elementi resistenti: n. 10 elementi da sottoporre a compressione con direzione del carico normale al letto di posa.

##### 37.4.1.2 *Norma di riferimento*

**UNI EN 998-2** – *Specifiche per malte per opere murarie. Malte da muratura.*

### 37.4.1.3 La stima della resistenza a compressione

In sede di progetto, per le murature formate da elementi artificiali pieni o semipieni il valore di  $f_k$  può essere dedotto dalla resistenza a compressione degli elementi e dalla classe di appartenenza della malta tramite i dati della tabella 19.8. La validità di tale tabella è limitata a quelle murature aventi giunti orizzontali e verticali riempiti di malta e di spessore compreso tra 5 e 15 mm.

Per valori non contemplati nella tabella 19.8, è ammessa l'interpolazione lineare. In nessun caso sono ammesse estrapolazioni.

**Tabella 19.8 - Valori della  $f_k$  per murature in elementi artificiali pieni e semipieni**

Resistenza caratteristica a compressione $f_{bk}$ dell'elemento [N/mm <sup>2</sup> ]	Tipo di malta			
	M15	M10	M5	M2.5
2.0	1.2	1.2	1.2	1.2
3.0	2.2	2.2	2.2	2.0
5.0	3.5	3.4	3.3	3.0
7.5	5.0	4.5	4.1	3.5
10.0	6.2	5.3	4.7	4.1
15.0	8.2	6.7	6.0	5.1
20.0	9.7	8.0	7.0	6.1
30.0	12.0	10.0	8.6	7.2
40.0	14.3	12.0	10.4	-

Nel caso di murature costituite da elementi naturali si assume convenzionalmente la resistenza caratteristica a compressione dell'elemento  $f_{bk}$  pari a:

$$f_{bk} = 0,75 f_{bm}$$

dove  $f_{bm}$  rappresenta la resistenza media a compressione degli elementi in pietra squadrata.

Il valore della resistenza caratteristica a compressione della muratura  $f_k$  può essere dedotto dalla resistenza caratteristica a compressione degli elementi  $f_{bk}$  e dalla classe di appartenenza della malta tramite la tabella 19.9. Per valori non contemplati in tabella è ammessa l'interpolazione lineare. In nessun caso sono ammesse estrapolazioni.

**Tabella 19.9 - Valori della  $f_k$  per murature in elementi naturali di pietra squadrata (valori in N/mm<sup>2</sup>)**

Resistenza caratteristica a compressione $f_{bk}$ dell'elemento	Tipo di malta			
	M15	M10	M5	M2.5
2.0	1.0	1.0	1.0	1.0
3.0	2.2	2.2	2.2	2.0
5.0	3.5	3.4	3.3	3.0
7.5	5.0	4.5	4.1	3.5
10.0	6.2	5.3	4.7	4.1
15.0	8.2	6.7	6.0	5.1
20.0	9.7	8.0	7.0	6.1
30.0	12.0	10.0	8.6	7.2
≥ 40.0	14.3	12.0	10.4	-

### 37.4.2 La resistenza caratteristica a taglio in assenza di tensioni normali

#### 37.4.2.1 La determinazione sperimentale della resistenza a taglio

La resistenza caratteristica sperimentale a taglio si determina su  $n$  campioni ( $n \geq 6$ ) seguendo, sia per la confezione che per la prova, le modalità indicate nella norma **UNI EN 1052-3** e, per quanto applicabile, la norma **UNI EN 1052-4**.

I provini, distinti nelle classi tipo A (se  $b \leq 200$  mm) e tipo B (se  $b > 200$  mm), secondo la norma **UNI EN 1052-3**, devono avere le dimensioni riportate nella tabella 19.10.



Tabella 19.10 - Dimensioni dei provini

Dimensioni elemento		Tipo e dimensioni dei provini	
h [mm]	b [mm]	Tipo	Dimensioni [mm]
≤ 300	≤ 200	A	h = l <sub>u</sub> <sup>1</sup>
> 300	≤ 200	A	h = 300
≤ 300	> 200	B	c = 300 h = l <sub>u</sub>
> 300	> 200	B	c = 200 h = 300

<sup>1</sup> La lunghezza (l<sub>u</sub>) degli elementi è in conformità alla norma EN 772-16.

Per ogni provino deve essere determinata la resistenza a taglio  $f_{voi}$  più vicina a 0,01 N/mm<sup>2</sup>, mediante le seguenti relazioni:

$$f_{voi} = \frac{F_{i,max}}{2 \cdot A_i} \quad (\text{N/mm}^2)$$

dove:

$F_{i,max}$  = carico di taglio massimo (N);

$A_i$  = area della sezione trasversale del provino parallela ai giunti orizzontali (mm<sup>2</sup>).

La resistenza caratteristica  $f_{vko}$  sarà dedotta dalla resistenza media  $f_{vm}$ , ottenuta dai risultati delle prove, mediante la relazione:

$$f_{vko} = 0,7 \cdot f_{vm}$$



Figura 19.5 - Dimensioni dei provini di muratura per prova, per la determinazione sperimentale della resistenza a taglio (UNI EN 1052-3)



Figura 19.6 - Carico di prova per la determinazione sperimentale della resistenza a taglio (UNI EN 1052-3)

### 37.4.2.2 La stima della resistenza a taglio

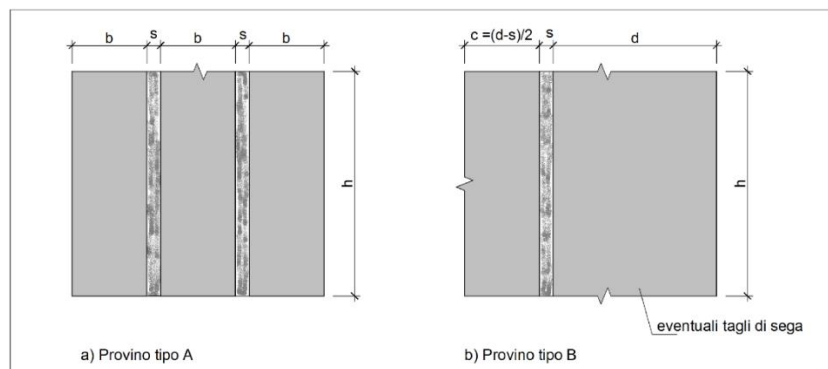
In sede di progetto, per le murature formate da elementi artificiali pieni o semipieni ovvero in pietra naturale squadrata, il valore di  $f_{vk0}$  può essere dedotto dalla resistenza a compressione degli elementi, tramite la tabella 19.11. La validità di tale tabella è limitata a quelle murature aventi giunti orizzontali e verticali riempiti di malta, le cui dimensioni sono comprese tra 5 e 15 mm. Per valori non contemplati in tabella è ammessa l'interpolazione lineare. In nessun caso sono ammesse estrapolazioni.

**Tabella 19.11 - Resistenza caratteristica a taglio in assenza di tensioni normali  $f_{vk0}$  (valori in N/mm<sup>2</sup>)**

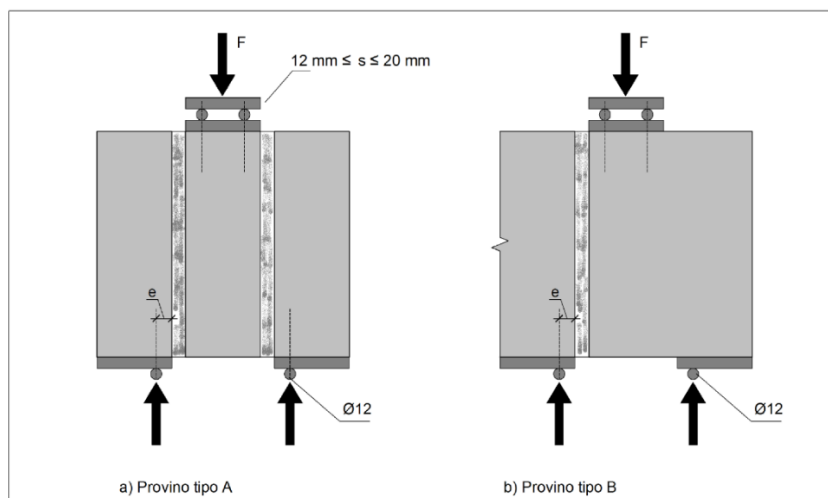
Tipo di elemento resistente	Resistenza caratteristica a compressione $f_{bk}$ dell'elemento	Classe di malta	$f_{vk0}$ [N/mm <sup>2</sup> ]
Laterizio pieno e semipieno	$f_{bk} > 15$	M10 ≤ M ≤ M20	0,30
	$7,5 < f_{bk} ≤ 15$	M5 ≤ M ≤ M10	0,20
	$f_{bk} ≤ 7,5$	M2,5 ≤ M ≤ M5	0,10
Calcestruzzo; silicato di calcio; elemento autoclavato; pietra naturale squadrata	$f_{bk} > 15$	M10 ≤ M ≤ M20	0,20
	$7,5 < f_{bk} ≤ 15$	M5 ≤ M ≤ M10	0,15
	$f_{bk} ≤ 7,5$	M2,5 ≤ M ≤ M5	0,10

### 37.4.2.3 La resistenza caratteristica a taglio in presenza di tensioni di compressione

In presenza di tensioni di compressione, la resistenza caratteristica a taglio della muratura  $f_{vk}$  è definita come resistenza all'effetto combinato delle forze orizzontali e dei carichi verticali agenti nel piano del muro e può essere ricavata tramite la relazione:

$$f_{vk} = f_{vk0} + 0,4 \sigma_n$$

dove

$f_{vk0}$  è la resistenza caratteristica a taglio in assenza di carichi verticali;

$\sigma_n$  è la tensione normale media dovuta ai carichi verticali agenti nella sezione di verifica.

Per elementi resistenti artificiali semipieni o forati deve risultare soddisfatta la relazione:

$$f_{vk} \leq f_{vk,lim} = 1,4 \bar{f}_{bk}$$

dove:

$f_{vk,lim}$  è il valore massimo della resistenza caratteristica a taglio che può essere impiegata nel calcolo;

$\bar{f}_{bk}$  è il valore caratteristico della resistenza degli elementi in direzione orizzontale e nel piano del muro, da ricavare secondo le modalità descritte nella relativa norma della serie **UNI EN 771**.

### 37.4.2.4 I moduli di elasticità secanti

Il modulo di elasticità normale secante della muratura deve essere valutato sperimentalmente su  $n$  muretti ( $n \geq 6$ ), seguendo sia per la confezione che per la prova le modalità indicate nella norma **UNI EN 1052-1**. Per ogni provino deve essere calcolata la resistenza a compressione arrotondata a 0,1 N/mm<sup>2</sup> con la relazione:

$$f_i = \frac{F_{i,max}}{A} \quad (\text{N/mm}^2)$$

Il valore del modulo elastico secante è dato dalla media delle deformazioni dei quattro punti di misura che si sono verificati in uno sforzo pari ad 1/3 dello sforzo massimo ottenuto:

$$E_i = \frac{F_{i,max}}{3 \cdot \varepsilon_i \cdot A_i} \quad (\text{N/mm}^2)$$

Il calcolo del valore modulo di elasticità medio deve essere arrotondato a 100 N/mm<sup>2</sup>.

## Art. 38 - Elementi per solai misti in cemento armato

### 38.1 Generalità

Si definiscono *solai* le strutture bidimensionali piane caricate ortogonalmente al proprio piano, con prevalente comportamento monodirezionale.

### 38.2 Solai misti di cemento armato e cemento armato precompresso e blocchi forati in laterizio

Nei solai misti in conglomerato cementizio armato normale e precompresso e blocchi forati in laterizio, i laterizi in blocchi hanno funzione di alleggerimento e di aumento della rigidezza flessionale del solaio.

Per i solai misti in cemento armato normale e precompresso e blocchi forati in laterizio si possono distinguere le seguenti categorie di blocchi:

- blocchi non collaboranti aventi prevalente funzione di alleggerimento. In unione con il calcestruzzo di completamento le pareti laterali dei blocchi e la parete orizzontale superiore possono, se è garantita una perfetta aderenza con il calcestruzzo, partecipare rispettivamente alla resistenza alle forze di taglio e all'aumento della rigidezza flessionale;
- blocchi collaboranti aventi funzione statica in collaborazione con il conglomerato. Essi partecipano alla definizione della sezione resistente ai fini delle verifiche agli stati limite di esercizio e ultimi, nonché alla definizione delle deformazioni.



Figura 22.1 - Esempio di solaio in cemento armato gettato in opera



Figura 22.2 - Esempio di solaio in cemento armato a travetti tralicciati e blocchi interposti

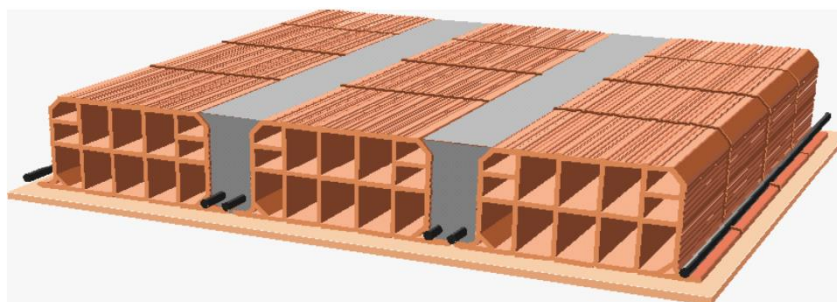

**Figura 22.3 - Esempio di solaio in cemento armato a travetti in cemento armato e blocchi interposti**

#### 38.2.1 Caratteristiche minime dei blocchi forati di laterizio

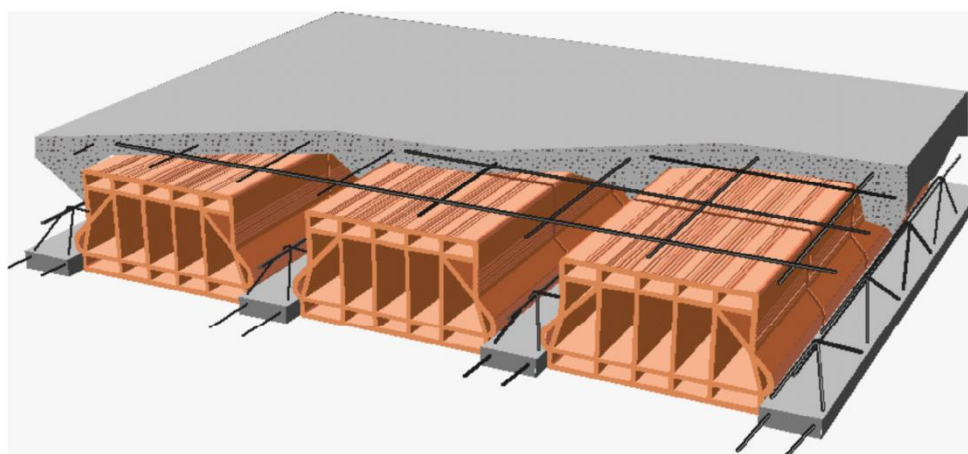
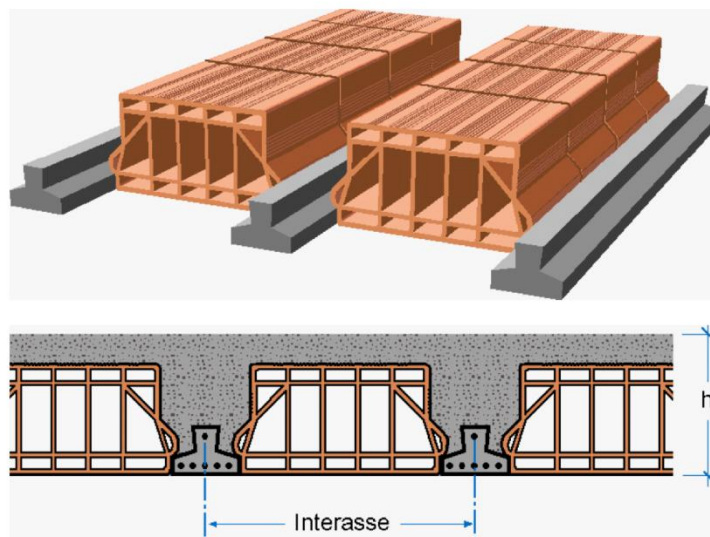
I blocchi forati di laterizio, sia collaboranti che non collaboranti, devono possedere determinate caratteristiche minime.

Il profilo delle pareti delimitanti le nervature di conglomerato da gettarsi in opera non deve presentare risvolti che ostacolino il deflusso del calcestruzzo e restringano la sezione delle nervature stesse sotto i limiti minimi stabiliti. Nel caso si richieda ai blocchi il concorso alla resistenza agli sforzi tangenziali, si devono impiegare elementi monoblocco disposti in modo che nelle file adiacenti, comprendenti una nervatura di conglomerato, i giunti risultino sfalsati tra loro. Si devono adottare forme semplici, caratterizzate da setti rettilinei allineati, per lo più continui, particolarmente nella direzione orizzontale, con rapporto spessore/lunghezza il più possibile uniforme. Speciale cura deve essere rivolta al controllo della integrità dei blocchi, con particolare riferimento all'eventuale presenza di fessurazioni.

Le pareti esterne, sia orizzontali che verticali, devono avere uno spessore minimo di 8 mm. Le pareti interne sia orizzontali che verticali, invece, devono avere uno spessore minimo di 7 mm. Tutte le intersezioni dovranno essere raccordate con raggio di curvatura, al netto delle tolleranze, maggiore di 3 mm. Il rapporto tra l'area complessiva dei fori e l'area lorda delimitata dal perimetro della sezione dei blocchi non deve risultare superiore a  $0,6 + 0,625 \cdot h$  (dove  $h$  è l'altezza del blocco in cm,  $h \leq 32$  cm).



**Figura 22.4 - Esempio di blocco per solaio a travetti**



**Figura 22.5 - Esempio di blocco per solaio gettato in opera**

### 38.2.2 Limiti d'accettazione dei blocchi di laterizio

Ogni fornitura di elementi in laterizio per solai deve essere accompagnata da una dichiarazione di conformità attestante la rispondenza della fornitura ai limiti d'accettazione (fessure, scagliature, incisioni, ecc.) stabiliti dalla tabella A della norma UNI 9730-2.

I difetti visibili come le protuberanze, le scagliature, le incisioni o le sbavature sono ammessi dalla norma UNI 9730-2, a condizione che non influiscano sulle caratteristiche meccaniche. In caso contrario deve essere eseguita la prova a punzonamento o di resistenza a compressione nella direzione dei fori.

#### 38.2.2.1 Norme di riferimento

**UNI 9730-1** – *Elementi di laterizio per solai. Terminologia e classificazione.*

**UNI 9730-2** – *Elementi di laterizio per solai. Limiti di accettazione;*

**UNI 9730-3** – *Elementi di laterizio per solai. Metodi di prova.*

### 38.2.3 Caratteristiche fisico-meccaniche

I blocchi di entrambe le categorie (collaboranti e non collaboranti) devono garantire una resistenza a punzonamento o punzonamento-flessione (nel caso in cui siano del tipo interposto) per carico concentrato non minore di 1,50 kN. Il carico deve essere applicato su un'impronta quadrata di 50 mm di lato nel punto della superficie orizzontale superiore a cui corrisponde minore resistenza del blocco.

Per i blocchi collaboranti (categoria B), la resistenza caratteristica a compressione, riferita alla sezione netta delle pareti e delle costolature, deve risultare non minore di 30 N/mm<sup>2</sup>, nella direzione dei fori, e di 15 N/mm<sup>2</sup> nella direzione trasversale ai fori, nel piano del solaio. La resistenza caratteristica a trazione per flessione, determinata su campioni ricavati dai blocchi mediante opportuno taglio di listelli di dimensioni minime di 30 mm · 120 mm · spessore, deve essere non minore di 10 N/mm<sup>2</sup>.

Per i blocchi non collaboranti (categoria A), la resistenza caratteristica a compressione, riferita alla sezione netta delle pareti e delle costolature, deve risultare non minore di 15 N/mm<sup>2</sup>, nella direzione dei fori, e di 7 N/mm<sup>2</sup> nella direzione trasversale ai fori, nel piano del solaio. La resistenza caratteristica a trazione per flessione, determinata su campioni ricavati dai blocchi mediante opportuno taglio di listelli di dimensioni minime di 30 mm · 120 mm · spessore, deve essere non minore di 7 N/mm<sup>2</sup>.

Il modulo elastico del laterizio non deve essere superiore a 25 kN/mm<sup>2</sup>.

Il coefficiente di dilatazione termica lineare del laterizio deve essere  $\alpha_t \geq 6 - 10^{-6} \text{ } ^\circ\text{C}^{-1}$ .

Il valore della dilatazione per umidità misurata secondo quanto stabilito nel capitolo 11 delle norme tecniche per le costruzioni, deve essere minore di  $4 - 10^{-4}$ .

### 38.3 Solai misti di calcestruzzo armato, calcestruzzo armato precompresso e blocchi diversi dal laterizio

Possono utilizzarsi per realizzare i solai misti di calcestruzzo armato e calcestruzzo armato precompresso anche blocchi diversi dal laterizio, con sola funzione di alleggerimento.

I blocchi in calcestruzzo leggero di argilla espansa, calcestruzzo normale sagomato, polistirolo, materie plastiche, elementi organici mineralizzati, ecc., devono essere dimensionalmente stabili e non fragili, e capaci di seguire le deformazioni del solaio.

### 38.4 Solai realizzati con l'associazione di componenti prefabbricati in calcestruzzo armato e calcestruzzo armato precompresso

I componenti dei solai realizzati con l'associazione di componenti prefabbricati in calcestruzzo armato e calcestruzzo armato precompresso devono rispettare le norme di cui al paragrafo 4.1 delle nuove norme tecniche per le costruzioni.

I componenti devono essere provvisti di opportuni dispositivi e magisteri che assicurino la congruenza delle deformazioni tra i componenti stessi accostati, sia per i carichi ripartiti che per quelli concentrati. In assenza di soletta collaborante armata o in difformità rispetto alle prescrizioni delle specifiche norme tecniche europee, l'efficacia di tali dispositivi deve essere certificata mediante prove sperimentali.

Quando si voglia realizzare una ridistribuzione trasversale dei carichi, è necessario che il solaio così composto abbia dei componenti strutturali ortogonali alla direzione dell'elemento resistente principale.

Qualora il componente venga integrato da un getto di completamento all'estradosso, questo deve avere uno spessore non inferiore a 40 mm ed essere dotato di una armatura di ripartizione a maglia incrociata, e bisogna verificare la trasmissione delle azioni di taglio fra elementi prefabbricati e getto di completamento, tenuto conto degli stati di coazione che si creano per le diverse caratteristiche reologiche dei calcestruzzi, del componente e dei getti di completamento.

#### 38.4.1 Norme di riferimento

**UNI EN 13224** – *Prodotti prefabbricati di calcestruzzo. Elementi nervati per solai;*

**UNI EN 13747** – *Prodotti prefabbricati di calcestruzzo. Lastre per solai;*

**UNI EN 15037-1** – *Prodotti prefabbricati di calcestruzzo. Solai a travetti e blocchi. Parte 1: Travetti.*

### 38.5 Lo stoccaggio dei travetti

Il sollevamento dei travetti deve avvenire con cavi di acciaio o dispositivi a bilancia, provvisti di ganci di sicurezza, in grado di sopportare le sollecitazioni indotte dal peso dei manufatti, nel rispetto del PSC e/o del POS.

Lo stoccaggio dei travetti deve essere eseguito disponendoli in cataste costituite da strati successivi poggianti su listelli di legno collocati sulla stessa verticale e in corrispondenza del vertice delle staffe del traliccio. Il piano di posa delle cataste deve essere ben livellato e compattato.

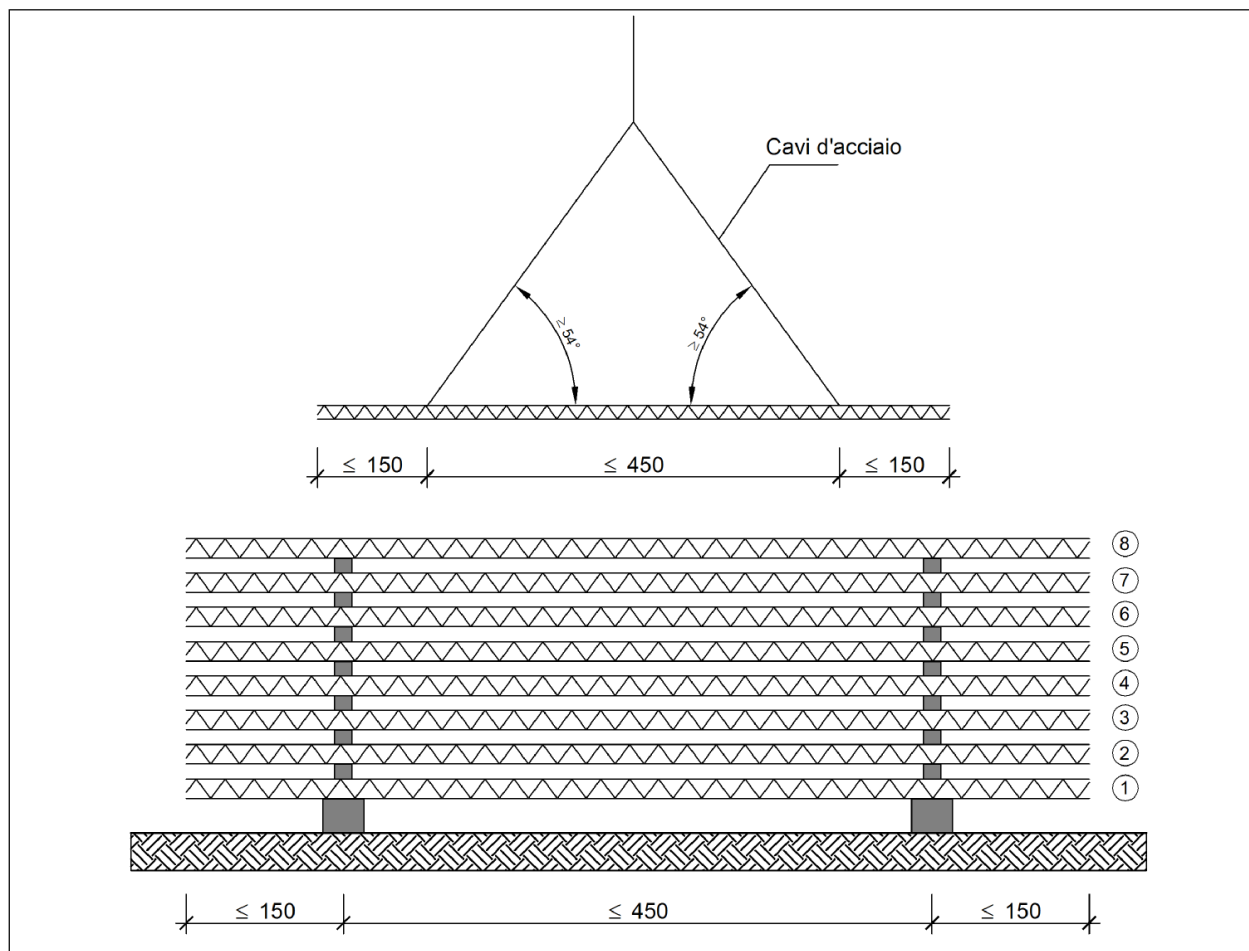

**Figura 22.6 - Esempio di stoccaggio di travetti tralicciati**

### **Art. 39 - Elementi strutturali composti di acciaio e calcestruzzo**

#### **39.1 Generalità**

Le strutture composte sono costituite da parti realizzate in acciaio per carpenteria e da parti realizzate in calcestruzzo armato (normale o precompresso) rese collaboranti fra loro con un sistema di connessione appropriatamente dimensionato.

#### **39.2 Acciaio**

Per le caratteristiche degli acciai (strutturali, da lamiera grecata e da armatura) utilizzati nelle strutture composte di acciaio e calcestruzzo si deve fare riferimento al paragrafo 11.3 delle nuove norme tecniche per le costruzioni.

Le prescrizioni generali relative alle saldature, di cui al suddetto paragrafo 11.3 delle norme tecniche per le costruzioni, si applicano integralmente. Particolari cautele dovranno adottarsi nella messa a punto dei procedimenti di saldatura degli acciai con resistenza migliorata alla corrosione atmosferica (per i quali può farsi utile riferimento alla norma **UNI EN 10025-5**).

Per le procedure di saldatura dei connettori e il relativo controllo si può fare riferimento a normative consolidate.

Nel caso si utilizzino connettori a piolo, l'acciaio deve rispettare le prescrizioni di cui al paragrafo 11.3.4.7 delle nuove norme tecniche per le costruzioni.

#### **39.3 Calcestruzzo**

Le caratteristiche meccaniche del calcestruzzo devono risultare da prove eseguite in conformità alle indicazioni delle presenti norme sulle strutture di cemento armato ordinario o precompresso.

Nei calcoli statici non può essere considerata né una classe di resistenza del calcestruzzo inferiore a C20/25 né una classe di resistenza superiore a C60/75. Per i calcestruzzi con aggregati leggeri, la cui densità non può essere inferiore a 1800 kg/m<sup>3</sup>, le classi limite sono LC20/22 e LC55/60.

Per classi di resistenza del calcestruzzo superiori a C45/55 e LC40/44 si richiede che prima dell'inizio dei lavori venga eseguito uno studio adeguato e che la produzione segua specifiche procedure per il controllo qualità.

Qualora si preveda l'utilizzo di calcestruzzi con aggregati leggeri, bisogna considerare che i valori del modulo di elasticità e dei coefficienti di viscosità, ritiro e dilatazione termica, dipendono dalle proprietà degli aggregati utilizzati. Pertanto, i valori da utilizzare sono scelti in base alle proprietà del materiale specifico.

Nel caso si utilizzino elementi prefabbricati, si rinvia alle indicazioni specifiche delle presenti norme.

## **Art. 40 - Appoggi strutturali**

### **40.1 Generalità**

Gli appoggi strutturali sono dispositivi di vincolo utilizzati nelle strutture, nei ponti e negli edifici, allo scopo di trasmettere puntualmente carichi e vincolare determinati gradi di libertà di spostamento.

Gli appoggi strutturali, per i quali si applica quanto specificato al punto A del paragrafo 11.1 delle nuove norme tecniche per le costruzioni, devono essere conformi alle norme europee armonizzate della serie **UNI EN 1337** e recare la marcatura CE. Si applica il sistema di attestazione della conformità 1. In aggiunta a quanto previsto al citato punto A del paragrafo 11.1 delle nuove norme tecniche per le costruzioni, ogni fornitura deve essere accompagnata da un manuale contenente le specifiche tecniche per la posa in opera.

### **40.2 Norme di riferimento**

**UNI EN 1337-1** – *Appoggi strutturali. Regole generali di progetto;*

**UNI EN 1337-2** – *Appoggi strutturali. Parte 2: Elementi di scorrimento;*

**UNI EN 1337-3** – *Appoggi strutturali. Parte 3: Appoggi elastomerici;*

**UNI EN 1337-4** – *Appoggi strutturali. Parte 4: Appoggi a rullo;*

**UNI EN 1337-5** – *Appoggi strutturali. Parte 5: Appoggi a disco elastomerico;*

**UNI EN 1337-6** – *Appoggi strutturali. Parte 6: Appoggi a contatto lineare;*

**UNI EN 1337-7** – *Appoggi strutturali. Parte 7: Appoggi sferici e cilindrici di PTFE;*

**UNI EN 1337-8** – *Appoggi strutturali. Parte 8: Guide e ritegni;*

**UNI EN 1337-9** – *Appoggi strutturali. Protezione;*

**UNI EN 1337-10** – *Appoggi strutturali. Parte 10: Ispezione e manutenzione;*

**UNI EN 1337-11** – *Appoggi strutturali. Trasporto, immagazzinamento e installazione.*

### **40.3 Documentazione d'accompagnamento e prove d'accettazione**

Il direttore dei lavori è tenuto a verificare, nell'ambito delle proprie competenze, quanto sopra indicato, e a rifiutare le eventuali forniture prive dell'attestato di conformità. Dovrà, inoltre, effettuare idonee prove di accettazione, che comprendano in ogni caso la verifica geometrica e delle tolleranze dimensionali, nonché la valutazione delle principali caratteristiche meccaniche dei materiali componenti, al fine di verificare la conformità degli appoggi a quanto richiesto per lo specifico progetto.

## **Art. 41 - Materiali e prodotti a base di legno**

### **41.1 Generalità**

Formano oggetto delle nuove norme tecniche per le costruzioni anche le opere costituite da strutture portanti realizzate con elementi di legno strutturale (legno massiccio, segato, squadrato oppure tondo) o con prodotti strutturali a base di legno (legno lamellare incollato, pannelli a base di legno) assemblati con adesivi oppure con mezzi di unione meccanici, eccettuate quelle oggetto di una regolamentazione apposita a carattere particolare.

Si considerano i seguenti prodotti a base di legno:

- legno strutturale massiccio con giunti a dita legno;



- legno lamellare incollato;
- legno lamellare incollato con giunti a dita a tutta sezione;
- pannelli a base di legno per uso strutturale;
- altri prodotti a base di legno per impieghi strutturali.

La produzione, la fornitura e l'utilizzazione dei prodotti a base di legno per uso strutturale devono avvenire in applicazione di un sistema di assicurazione della qualità e di un sistema di rintracciabilità che copra la catena di custodia dal momento della prima classificazione e marcatura dei singoli componenti e/o semilavorati almeno fino al momento della prima messa in opera.

#### 41.2 Il legno massiccio

La produzione di elementi strutturali di legno massiccio a sezione rettangolare dovrà risultare conforme alla norma europea armonizzata **UNI EN 14081** e recare la marcatura CE.

Qualora non sia applicabile la marcatura CE, i produttori di elementi di legno massiccio per uso strutturale devono essere qualificati.

Il legno massiccio per uso strutturale è un prodotto naturale, selezionato e classificato in dimensioni d'uso secondo la resistenza, elemento per elemento, sulla base delle normative applicabili.

I criteri di classificazione garantiscono all'elemento prestazioni meccaniche minime statisticamente determinate, senza necessità di ulteriori prove sperimentali e verifiche, definendone il profilo resistente, che raggruppa le proprietà fisico-meccaniche, necessarie per la progettazione strutturale.

La classificazione può avvenire assegnando all'elemento una categoria, definita in relazione alla qualità dell'elemento stesso con riferimento alla specie legnosa e alla provenienza geografica, sulla base di specifiche prescrizioni normative. Al legname appartenente a una determinata categoria, specie e provenienza, può essere assegnato uno specifico profilo resistente, utilizzando le regole di classificazione base previste nelle normative applicabili.

La classe di resistenza di un elemento è definita mediante uno specifico profilo resistente unificato. A tal fine può farsi utile riferimento alle norme **UNI EN 338** e **UNI EN 1912**, per legno di provenienza estera, e alla norma **UNI 11035** (parti 1 e 2), per legno di provenienza italiana.

Ad ogni tipo di legno può essere assegnata una classe di resistenza, se i suoi valori caratteristici di resistenza, di modulo elastico e di massa volumica risultano non inferiori ai valori corrispondenti a quella classe.

In generale, è possibile definire il profilo resistente di un elemento strutturale anche sulla base dei risultati documentati di prove sperimentali, in conformità a quanto disposto nella norma **UNI EN 384**. Le prove sperimentali per la determinazione di resistenza a flessione e modulo elastico devono essere eseguite in maniera da produrre gli stessi tipi di effetti delle azioni alle quali il materiale sarà presumibilmente soggetto nella struttura.

Per tipi di legno non inclusi in normative vigenti (emanate da CEN o da UNI), e per i quali sono disponibili dati ricavati su campioni piccoli e netti, è ammissibile la determinazione dei parametri di cui sopra, sulla base di confronti con specie legnose incluse in normative di dimostrata validità.

#### 41.3 Norme di riferimento

**UNI EN 14081-1** – *Strutture di legno. Legno strutturale con sezione rettangolare classificato secondo la resistenza. Parte 1: Requisiti generali;*

**UNI EN 14081-2** – *Strutture di legno. Legno strutturale con sezione rettangolare classificato secondo la resistenza. Parte 2: Classificazione a macchina. Requisiti aggiuntivi per le prove iniziali di tipo;*

**UNI EN 14081-3** – *Strutture di legno. Legno strutturale con sezione rettangolare classificato secondo la resistenza. Parte 3: Classificazione a macchina. Requisiti aggiuntivi per il controllo della produzione in fabbrica;*

**UNI EN 14081-4** – *Strutture di legno. Legno strutturale con sezione rettangolare classificato secondo la resistenza. Parte 4: Classificazione a macchina. Regolazioni per i sistemi di controllo a macchina;*

**UNI EN 338** – *Legno strutturale. Classi di resistenza;*

**UNI EN 1912** – *Legno strutturale. Classi di resistenza. Assegnazione delle categorie visuali e delle specie;*

**UNI EN 384** – *Legno strutturale. Determinazione dei valori caratteristici delle proprietà meccaniche e della massa volumica;*

**UNI 11035** – *Legno strutturale. Classificazione a vista di legnami italiani secondo la resistenza meccanica: terminologia e misurazione delle caratteristiche;*

**UNI 11035-2** – *Legno strutturale. Regole per la classificazione a vista secondo la resistenza e i valori caratteristici per tipi di legname strutturale italiani.*

#### 41.4 Il legno strutturale con giunti a dita

In aggiunta a quanto prescritto per il legno massiccio, gli elementi di legno strutturale con giunti a dita realizzati con la stessa specie legnosa (conifera o latifoglie) devono essere conformi alla norma **UNI EN 385**, e, laddove pertinente, alla norma **UNI EN 387**.

Nel caso di giunti a dita a tutta sezione, il produttore deve comprovare la piena efficienza e durabilità del giunto stesso. La determinazione delle caratteristiche di resistenza del giunto a dita dovrà basarsi sui risultati di prove eseguite in maniera da produrre gli stessi tipi di effetti delle azioni alle quali il giunto sarà soggetto per gli impieghi previsti nella struttura.

Elementi in legno strutturale massiccio congiunti a dita non possono essere usati per opere in classe di servizio 3.

Le unioni con giunti a dita devono essere durabili e affidabili e garantire la resistenza richiesta.

Il giunto a dita non deve presentare nodi, fessure e anomalie evidenti alla fibratura. Gli eventuali nodi devono essere sufficientemente distanti dall'estremità del legno tagliato, come indicato al punto 5.2.2 della norma **UNI EN 385**.

Gli elementi strutturali non devono avere la sezione trasversale con smussi o con spigoli danneggiati in corrispondenza del giunto, come indicato al punto 5.2.3 della norma **UNI EN 385**.

Gli adesivi e amminoplastici impiegati devono essere idonei alle caratteristiche climatiche del luogo di messa in servizio della struttura, alla specie di legno, al preservante utilizzato e al metodo di fabbricazione. Gli adesivi devono essere conformi o equivalenti a quelli della norma **UNI EN 301**. L'applicazione, manuale o meccanica, dell'adesivo deve rivestire tutte le superfici delle dita nel giunto assemblato. In generale, l'adesivo deve essere applicato su entrambe le estremità dell'elemento strutturale.

##### 41.4.1 *Norme di riferimento*

**UNI EN 385** – *Legno strutturale con giunti a dita. Requisiti prestazionali e requisiti minimi di produzione;*

**UNI EN 387** – *Legno lamellare incollato. Giunti a dita a tutta sezione. Requisiti prestazionali e requisiti minimi di produzione;*

**UNI EN 301** – *Adesivi fenolici e amminoplastici per strutture portanti di legno. Classificazione e requisiti prestazionali.*

#### 41.5 Il legno lamellare incollato

##### 41.5.1 *I requisiti di produzione e di qualificazione*

Gli elementi strutturali di legno lamellare incollato devono essere conformi alla norma europea armonizzata **UNI EN 14080**.

I produttori di elementi di legno lamellare per uso strutturale, per cui non è ancora obbligatoria la procedura della marcatura CE ai sensi del D.P.R. n. 246/1993, e che non rientrano tra quei materiali e prodotti per uso strutturale per i quali non sia disponibile una norma armonizzata (ovvero la stessa ricada nel periodo di coesistenza), e per i quali sia invece prevista la qualificazione, devono essere qualificati così come specificato per il legno.

Il sistema di gestione della qualità del prodotto che sovrintende al processo di fabbricazione deve essere predisposto in coerenza con le norme **UNI EN ISO 9001** e certificato da parte di un organismo terzo indipendente, di adeguata competenza e organizzazione, che opera in coerenza con le norme **UNI CEI EN ISO/IEC 17021**.

Ai fini della certificazione del sistema di garanzia della qualità del processo produttivo, il produttore e l'organismo di certificazione di processo potranno fare utile riferimento alle indicazioni contenute nelle relative norme europee o internazionali applicabili.

I documenti che accompagnano ogni fornitura devono indicare gli estremi della certificazione del sistema di gestione della qualità del processo produttivo.

Ai produttori di elementi in legno lamellare è fatto, altresì, obbligo di sottoporre la produzione, presso i propri stabilimenti, ad un controllo continuo documentato condotto sulla base della norma **UNI EN**

**386.** Il controllo della produzione deve essere effettuato a cura del direttore tecnico di stabilimento, che deve provvedere alla trascrizione dei risultati delle prove su appositi registri di produzione. Detti registri devono essere disponibili per il servizio tecnico centrale e, limitatamente alla fornitura di competenza, per il direttore dei lavori e il collaudatore statico della costruzione. Nella marchiatura dell'elemento, inoltre, deve essere riportato anche l'anno di produzione.

Le dimensioni delle singole lamelle dovranno rispettare i limiti per lo spessore e l'area della sezione trasversale indicati nella norma **UNI EN 386**.

I giunti a dita a tutta sezione devono essere conformi a quanto previsto nella norma **UNI EN 387**, e non possono essere usati per elementi strutturali da porre in opera nella classe di servizio 3, quando la direzione della fibratura cambi in corrispondenza del giunto.

#### 41.5.2 Norme di riferimento

**UNI EN 14080** – *Strutture di legno. Legno lamellare incollato. Requisiti;*

**UNI EN 386** – *Legno lamellare incollato. Requisiti prestazionali e requisiti minimi di produzione;*

**UNI EN 387** – *Legno lamellare incollato. Giunti a dita a tutta sezione. Requisiti prestazionali e requisiti minimi di produzione;*

**UNI EN 301** – *Adesivi fenolici e amminoplastici per strutture portanti di legno. Classificazione e requisiti prestazionali.*

#### 41.5.3 La classificazione sulla base delle proprietà delle lamelle

Le singole lamelle devono essere tutte individualmente classificate dal produttore. L'elemento strutturale di legno lamellare incollato può essere costituito dall'insieme di lamelle tra loro omogenee (elemento omogeneo) oppure da lamelle di diversa qualità (elemento combinato), secondo quanto previsto nella norma **UNI EN 1194**.

Nella citata norma viene indicata la corrispondenza tra le classi delle lamelle che compongono l'elemento strutturale e la classe di resistenza risultante per l'elemento lamellare stesso, sia omogeneo che combinato.

##### 41.5.3.1 Norma di riferimento

**UNI EN 1194** – *Strutture di legno. Legno lamellare incollato. Classi di resistenza e determinazione dei valori caratteristici.*

#### 41.5.4 L'attribuzione diretta in base a prove sperimentali

Nei casi in cui il legno lamellare incollato non ricada in una delle tipologie previste dalla norma **UNI EN 1194**, è ammessa l'attribuzione diretta degli elementi strutturali lamellari alle classi di resistenza sulla base di risultati di prove sperimentali, da eseguirsi in conformità alla norma europea armonizzata **UNI EN 14080**.

#### 41.5.5 Norme di riferimento

**UNI EN 14080** – *Strutture di legno. Legno lamellare incollato. Requisiti;*

**UNI EN 1194** – *Strutture di legno. Legno lamellare incollato. Classi di resistenza e determinazione dei valori caratteristici.*

### 41.6 I pannelli a base di legno

I pannelli a base di legno per uso strutturale, per i quali sia disponibile una norma europea armonizzata il cui riferimento sia pubblicato sulla GUUE devono essere conformi alla norma **UNI EN 13986**.

Per la valutazione dei valori caratteristici di resistenza e rigidezza da utilizzare nella progettazione di strutture che incorporano pannelli a base di legno, può farsi utile riferimento alle norme **UNI EN 12369-1** e **UNI EN 12369-2**.

All'atto della posa in opera il direttore dei lavori deve verificare, acquisendone copia, che il pannello a base di legno per uso strutturale sia oggetto di attestato di conformità e che le procedure di posa in opera siano conformi alle specifiche tecniche del produttore.

#### 41.6.1 Norme di riferimento

**UNI EN 13986** – Pannelli a base di legno per l'utilizzo nelle costruzioni. Caratteristiche, valutazione di conformità e marcatura;

**UNI EN 12369-1** – Pannelli a base di legno. Valori caratteristici per la progettazione strutturale. OSB, pannelli di particelle e pannelli di fibra;

**UNI EN 12369-2** – Pannelli a base di legno. Valori caratteristici per la progettazione strutturale. Parte 2: Pannelli di legno compensato.

#### 41.6.2 Pannelli a base di fibra di legno

I pannelli a base di fibra di legno oltre a quanto specificato nel progetto, e/o negli articoli relativi alla destinazione d'uso, si intendono forniti con le seguenti caratteristiche:

- tolleranze sulle lunghezze e larghezze:  $\pm 3$  mm;
- tolleranze sullo spessore:  $\pm 0,5$  mm;
- umidità non maggiore dell'8%;
- massa volumica:
  - per tipo tenero minore di  $350 \text{ kg/m}^3$ ;
  - per tipo semiduro tra  $350$  e  $800 \text{ kg/m}^3$ ;
  - per tipo duro oltre  $800 \text{ kg/m}^3$ .

La superficie potrà essere:

- grezza (se mantenuta come risulta dalla pressatura);
- levigata (quando ha subito la lavorazione predetta).

Oltre alle caratteristiche indicate negli elaborati di progetto.

##### 41.6.2.1 Norme di riferimento

**UNI EN 316** – Pannelli di fibra di legno. Definizione, classificazione e simboli;

**UNI EN 318** – Pannelli di fibra di legno. Determinazione delle variazioni dimensionali associate a variazioni di umidità relativa;

**UNI EN 320** – Pannelli di fibra di legno. Determinazione della resistenza alla estrazione assiale delle viti;

**UNI EN 321** – Pannelli di fibra di legno. Prove cicliche in ambiente umido.

#### 41.6.3 Pannelli di particelle di legno legate con resina o legate con cemento

I pannelli a base di particelle di legno legate con resina o legate con cemento, a complemento di quanto specificato nel progetto o negli articoli relativi alla destinazione d'uso, si intendono forniti con le caratteristiche indicate negli elaborati di progetto.

##### 41.6.3.1 Norme di riferimento

**UNI EN 309** – Pannelli di particelle di legno. Definizione e classificazione;

**UNI EN 311** – Pannelli di particelle di legno. Resistenza al distacco degli strati esterni dei pannelli di particelle. Metodo di prova;

**UNI EN 312-1** – Pannelli di particelle di legno. Specifiche. Requisiti generali di tutti i tipi di pannelli;

**UNI EN 312-2** – Pannelli di particelle di legno. Specifiche. Requisiti dei pannelli per uso generale in ambiente secco;

**UNI EN 312-3** – Pannelli di particelle di legno. Specifiche. Requisiti dei pannelli. Requisiti dei pannelli per allestimenti interni (inclusi i mobili) per uso in ambiente secco;

**UNI EN 312-4** – Pannelli di particelle di legno. Specifiche. Requisiti dei pannelli portanti per uso in ambiente secco;

**UNI EN 312-5** – Pannelli di particelle di legno. Specifiche. Requisiti dei pannelli portanti per uso in ambiente umido;

**UNI EN 312-6** – Pannelli di particelle di legno. Specifiche. Requisiti dei pannelli portanti per carichi pesanti per uso in ambiente secco;

**UNI EN 312-7** – Pannelli di particelle di legno. Specifiche. Requisiti dei pannelli portanti per carichi pesanti per uso in ambiente umido;

**UNI EN 317** – Pannelli di particelle di legno e pannelli di fibra di legno. Determinazione del rigonfiamento dello spessore dopo immersione in acqua;

**UNI EN 319** – *Pannelli di particelle di legno e pannelli di fibra di legno. Determinazione della resistenza a trazione perpendicolare al piano del pannello;*

**UNI EN 13986** – *Pannelli a base di legno per l'utilizzo nelle costruzioni. Caratteristiche, valutazione di conformità e marcatura.*

#### 41.6.4 Pannelli di legno compensato e paniforti

I pannelli di legno compensato e paniforti a complemento di quanto specificato nel progetto, o negli articoli relativi alla destinazione d'uso, si intendono forniti con le caratteristiche indicate negli elaborati di progetto.

##### 41.6.4.1 Norme di riferimento

Per i requisiti d'accettazione dei pannelli in legno compensato si farà riferimento alle seguenti norme:

**UNI EN 313-1** – *Pannelli di legno compensato. Classificazione e terminologia. Classificazione;*

**UNI EN 313-2** – *Pannelli di legno compensato. Classificazione e terminologia. Terminologia;*

**UNI EN 314-1** – *Pannelli di legno compensato. Qualità dell'incollaggio. Metodi di prova;*

**UNI EN 314-2** – *Pannelli di legno compensato. Qualità dell'incollaggio. Requisiti;*

**UNI EN 315** – *Pannelli di legno compensato. Tolleranze dimensionali.*

#### 41.7 I prodotti derivati dal legno per uso strutturale

I prodotti derivati dal legno per uso strutturale devono essere qualificati nei casi in cui:

- a) non sia disponibile una norma europea armonizzata il cui riferimento sia pubblicato sulla GUUE;
- b) non sia disponibile una norma armonizzata (ovvero la stessa ricada nel periodo di coesistenza), e per i quali sia invece prevista la qualificazione con le modalità e le procedure indicate nelle norme tecniche;
- c) non siano ricadenti in una delle tipologie a) o b). In tali casi, il produttore potrà pervenire alla marcatura CE in conformità al benessere tecnico europeo (ETA), ovvero, in alternativa, dovrà essere in possesso di un certificato di idoneità tecnica all'impiego rilasciato dal servizio tecnico centrale sulla base di linee guida approvate dal Consiglio Superiore dei Lavori Pubblici.

#### 41.8 Gli adesivi

Gli adesivi per usi strutturali devono produrre unioni aventi resistenza e durabilità tali che l'integrità dell'incollaggio sia conservata, nella classe di servizio assegnata, durante tutta la vita prevista della struttura.

##### 41.8.1 Gli adesivi per elementi incollati in stabilimento

Gli adesivi fenolici e amminoplastici devono soddisfare le specifiche della norma **UNI EN 301**. In attesa di una specifica normativa, gli adesivi di natura chimica diversa devono soddisfare le specifiche della medesima norma e, in aggiunta, dimostrare un comportamento allo scorrimento viscoso non peggiore di quello di un adesivo fenolico o amminoplastico, così come specificato nella norma UNI EN 301, tramite idonee prove comparative.

##### 41.8.2 Gli adesivi per giunti realizzati in cantiere

In attesa di una specifica normativa europea, gli adesivi utilizzati in cantiere (per i quali non sono rispettate le prescrizioni di cui alla norma **UNI EN 301**) devono essere sottoposti a prove in conformità ad idoneo protocollo di prova, per dimostrare che la resistenza a taglio del giunto non sia minore di quella del legno, nelle medesime condizioni previste nel protocollo di prova.

##### 41.8.3 Norme di riferimento

Le caratteristiche degli adesivi per legno devono essere conformi alle seguenti norme:

**UNI EN 301** – *Adesivi fenolici e amminoplastici per strutture portanti in legno. Classificazione e requisiti prestazionali;*

**UNI EN 302-1** – *Adesivi per strutture portanti in legno. Metodi di prova. Determinazione della resistenza del giunto al taglio a trazione longitudinale;*

**UNI EN 302-2** – *Adesivi per strutture portanti in legno. Metodi di prova. Determinazione della resistenza alla delaminazione (metodo di laboratorio);*

**UNI EN 302-3** – Adesivi per strutture portanti in legno. Metodi di prova. Determinazione dell'effetto dell'attacco acido alle fibre del legno, dovuto ai trattamenti ciclici di temperature e umidità, sulla resistenza alla trazione trasversale;

**UNI EN 302-4** – Adesivi per strutture portanti in legno. Metodi di prova. Determinazione dell'effetto del ritiro del legno sulla resistenza al taglio.

Esempi di adesivi idonei sono forniti nella tabella 20.1, nella quale sono descritte due categorie di condizioni di esposizione, ad alto rischio e a basso rischio.

**Tabella 20.1 - Tipi di adesivi idonei**

<b>Categoria d'esposizione. Condizioni di esposizione tipiche</b>	<b>Esempi di adesivi</b>
<b>Ad alto rischio</b>	
Esposizione diretta alle intemperie, per esempio strutture marine e strutture all'esterno nelle quali l'incollaggio è esposto agli elementi (per tali condizioni di esposizione si sconsiglia l'uso di strutture incollate diverse dal legno lamellare incollato)	RF <sup>1</sup> , PF <sup>2</sup> , PF/RF <sup>3</sup>
Edifici con condizioni caldo-umide, dove l'umidità del legno è superiore al 18% e la temperatura degli incollaggi può superare i 50°C (per esempio lavanderie, piscine e sottotetti non ventilati).	-
Ambienti inquinati chimicamente, per esempio stabilimenti chimici e di tintoria	-
Muri esterni a parete semplice con rivestimento protettivo	-
<b>A basso rischio</b>	
Strutture esterne protette dal sole e dalla pioggia, coperture di tettoie aperte e porticati	RF, PF
Strutture provvisorie come le casseforme per calcestruzzo	PF/RF <sup>3</sup>
Edifici riscaldati e aerati nei quali la umidità del legno non superi il 18% e la temperatura dell'incollaggio rimanga al di sotto di 50°C (per esempio interni di case, sale di riunione o di spettacolo, chiese e altri edifici).	MF/UF <sup>4</sup> UF <sup>5</sup>
<sup>1</sup> RF: resorcinolo-formaldeide. <sup>2</sup> PF: fenolo-formaldeide. <sup>3</sup> PF/RF <sup>3</sup> : fenolo/resorcinolo-formaldeide. <sup>4</sup> MF/UF: melamina/urea-formaldeide. <sup>5</sup> UF: urea-formaldeide e UF modificato.	

#### 41.9 Gli elementi meccanici di collegamento

Per tutti gli elementi meccanici che fanno parte di particolari di collegamento metallici e non metallici – quali spinotti, chiodi, viti, piastre, ecc. – le caratteristiche specifiche verranno verificate con riferimento alle specifiche normative applicabili per la categoria di appartenenza.

Si deve tenere conto dell'influenza del ritiro per essiccazione dopo la fabbricazione e delle variazioni del contenuto di umidità in esercizio.

Si presuppone che i dispositivi di collegamento eventualmente impiegati siano stati provati in maniera corretta completa e comprovata da idonei certificati.

La classe di umidità 1 è caratterizzata da un contenuto di umidità nei materiali corrispondente ad una temperatura di 20 +/- 2°C e ad una umidità relativa nell'aria circostante che supera il 65% soltanto per alcune settimane all'anno. Nella classe di umidità 1, l'umidità media di equilibrio per la maggior parte delle conifere non supera il 12%;

La classe di umidità 2 è caratterizzata da un contenuto di umidità nei materiali corrispondente ad una temperatura di 20 +/- 2°C e ad una umidità relativa dell'aria circostante che supera l'80% soltanto per alcune settimane all'anno. Nella classe di umidità 2 l'umidità media di equilibrio per la maggior parte delle conifere non supera il 18%.

La classe di umidità 3 è caratterizzata da condizioni climatiche che danno luogo a contenuti di umidità più elevati.

**Tabella 20.2 - Protezione anticorrosione minima per le parti di acciaio, descritta secondo la norma UNI ISO 2081**

Classe di umidità	Trattamento
1	nessuno <sup>1</sup>
2	Fe/Zn 12c
3	Fe/Zn 25c <sup>2</sup>
<sup>1</sup> Minimo per le graffe: Fe/Zn 12c.	
<sup>2</sup> In condizioni severe: Fe/Zn 40c o rivestimento di zinco per immersione a caldo.	

#### 41.9.1 Norma di riferimento

**UNI ISO 2081** – *Rivestimenti metallici. Rivestimenti elettrolitici di zinco su ferro o acciaio.*

#### 41.10 La durabilità del legno e dei derivati

##### 41.10.1 Generalità

Al fine di garantire alla struttura adeguata durabilità delle opere realizzate con prodotti in legno strutturale, si devono considerare i seguenti fattori tra loro correlati:

- la destinazione d'uso della struttura;
- le condizioni ambientali prevedibili;
- la composizione, le proprietà e le prestazioni dei materiali;
- la forma degli elementi strutturali e i particolari costruttivi;
- la qualità dell'esecuzione e il livello di controllo della stessa;
- le particolari misure di protezione;
- la probabile manutenzione durante la vita presunta, con l'adozione di idonei provvedimenti volti alla protezione dei materiali.

##### 41.10.2 I requisiti di durabilità naturale dei materiali a base di legno

Il legno e i materiali a base di legno devono possedere un'adeguata durabilità naturale per la classe di rischio prevista in servizio, oppure devono essere sottoposti ad un trattamento preservante adeguato.

Per i prodotti in legno massiccio, una guida alla durabilità naturale e trattabilità delle varie specie legnose è contenuta nella norma **UNI EN 350** (parti 1 e 2). Una guida ai requisiti di durabilità naturale per legno da utilizzare nelle classi di rischio è, invece, contenuta nella norma **UNI EN 460**.

Le definizioni delle classi di rischio di attacco biologico e la metodologia decisionale per la selezione del legno massiccio e dei pannelli a base di legno appropriati alla classe di rischio sono contenute nelle norme **UNI EN 335-1**, **UNI EN 335-2** e **UNI EN 335-3**.

La classificazione di penetrazione e ritenzione dei preservanti è contenuta nelle norme **UNI EN 351** (parti 1 e 2).

Le specifiche relative alle prestazioni dei preservanti per legno e alla loro classificazione ed etichettatura sono indicate nelle norme **UNI EN 599-1** e **UNI EN 599-2**.

##### 41.10.3 Norme di riferimento

**UNI EN 335-1** – *Durabilità del legno e dei prodotti a base di legno. Definizione delle classi di utilizzo. Parte 1: Generalità;*

**UNI EN 335-2** – *Durabilità del legno e dei prodotti a base di legno. Definizione delle classi di utilizzo. Parte 2: Applicazione al legno massiccio;*

**UNI EN 335-3** – *Durabilità del legno e dei prodotti a base di legno. Definizione delle classi di rischio di attacco biologico. Applicazione ai pannelli a base di legno;*

**UNI EN 599-1** – *Durabilità del legno e dei prodotti a base di legno. Prestazioni dei preservanti del legno, utilizzati a scopo preventivo, determinate mediante prove biologiche. Specifiche secondo le classi di rischio;*

**UNI EN 599-2** – *Durabilità del legno e dei prodotti a base di legno. Prestazioni dei preservanti del legno, utilizzati a scopo preventivo, determinate mediante prove biologiche. Classificazione ed etichettatura;*

**UNI EN 350-1** – *Durabilità del legno e dei prodotti a base di legno. Durabilità naturale del legno massiccio. Guida ai principi di prova e classificazione della durabilità naturale del legno;*

**UNI EN 350-2** – *Durabilità del legno e dei prodotti a base di legno. Durabilità naturale del legno massiccio. Guida alla durabilità naturale e trattabilità di specie legnose scelte di importazione in Europa;*

**UNI EN 460** – *Durabilità del legno e dei prodotti a base di legno. Durabilità naturale del legno massiccio. Guida ai requisiti di durabilità per legno da utilizzare nelle classi di rischio.*

#### 41.11 La resistenza alla corrosione

I mezzi di unione metallici strutturali devono, di regola, essere intrinsecamente resistenti alla corrosione, oppure devono essere protetti contro la corrosione.

L'efficacia della protezione alla corrosione dovrà essere commisurata alle esigenze proprie della classe di servizio in cui opera la struttura.

#### 41.12 Segati di legno

I segati di legno, a complemento di quanto specificato nel progetto o negli articoli relativi alla destinazione d'uso, si intendono forniti con le seguenti caratteristiche:

- tolleranze sulla lunghezza e larghezza: +/- 10 mm;
- tolleranze sullo spessore: +/- 2 mm;
- umidità non maggiore del 15%, misurata secondo la norma **UNI 9021-2**;
- difetti visibili ammessi, valutati, in funzione della qualità, secondo le seguenti norme:

- conifere:

**ISO 1029** – *Segati di conifere. Difetti. Classificazione;*

**ISO 1030** – *Segati di conifere. Difetti. Misurazione;*

**ISO 1031** – *Segati di conifere. Difetti. Termini e definizioni;*

**UNI 8198** – *Segati di conifere. Classificazione in base alla resistenza meccanica;*

- latifoglie:

**ISO 2299** – *Segati di latifoglie. Difetti. Classificazione;*

**ISO 2300** – *Segati di latifoglie. Difetti. Termini e definizioni;*

**ISO 2301** – *Segati di latifoglie. Difetti. Misurazione;*

- altre norme di riferimento:

**UNI 8947** – *Segati di legno. Individuazione e misurazione dei difetti da essiccazione;*

- trattamenti preservanti valutati secondo le seguenti norme:

**UNI 8662-1** – *Trattamenti del legno. Termini generali;*

**UNI 8662-2** – *Trattamenti del legno. Termini relativi all'impregnazione e alla preservazione;*

**UNI 8662-3** – *Trattamenti del legno. Termini relativi all'essiccazione;*

**UNI 8859** – *Trattamenti preservanti del legno. Impregnazione a pressione in autoclave mediante composti in soluzione acquosa di rame, cromo e arsenico (CCA);*

**UNI 8976** – *Trattamenti preservanti del legno. Impregnazione a pressione in autoclave mediante creosoto;*

**UNI 8940** – *Legno. Trattamenti preservanti. Applicazione di sostanze preservanti in solvente organico con il procedimento a doppio vuoto;*

**UNI 9090** – *Legno. Trattamenti preservanti contro attacchi di funghi. Istruzioni per la preservazione con soluzioni a base di ossido di stagno tributilico;*

**UNI 9092-2** – *Trattamenti preservanti del legno. Impregnazione a pressione in autoclave. Determinazione dell'assorbimento netto di liquido impregnante;*

**UNI 9030** – *Segati di legno. Qualità di essiccazione.*

#### 41.13 Le verifiche del direttore dei lavori. La documentazione d'accompagnamento per le forniture

La produzione, fornitura e utilizzazione dei prodotti di legno e dei prodotti a base di legno per uso strutturale dovranno avvenire in applicazione di un sistema di assicurazione della qualità e di un sistema di rintracciabilità che copra la catena di distribuzione, dal momento della prima classificazione e marcatura dei singoli componenti e/o semilavorati almeno fino al momento della prima messa in opera.



Ogni fornitura deve essere anche accompagnata, a cura del produttore, da un manuale contenente le specifiche tecniche per la posa in opera. Il direttore dei lavori è tenuto a rifiutare le eventuali forniture non conformi a quanto sopra prescritto.

Le caratteristiche dei materiali secondo le indicazioni previste dalle nuove norme tecniche devono essere garantite dai fornitori e/o produttori, per ciascuna fornitura, secondo le disposizioni applicabili di cui alla marcatura CE, ovvero per le procedure di qualificazione e accettazione.

Il direttore dei lavori potrà, inoltre, far eseguire ulteriori prove di accettazione sul materiale pervenuto in cantiere e sui collegamenti, secondo le metodologie di prova indicate nella presente norma.

Sono abilitati ad effettuare le prove e i controlli, sia sui prodotti che sui cicli produttivi, i laboratori ufficiali e gli organismi di prova abilitati ai sensi del D.P.R. n. 246/1993 in materia di prove e controlli sul legno.

#### **41.14** L'attestato di qualificazione. Le verifiche del direttore dei lavori

Tutte le forniture di legno strutturale devono essere accompagnate da una copia dell'attestato di qualificazione del servizio tecnico centrale del Consiglio Superiore dei Lavori Pubblici.

L'attestato può essere utilizzato senza limitazione di tempo, finché permane la validità della qualificazione e vengono rispettate le previste prescrizioni periodiche.

Sulla copia dell'attestato deve essere riportato il riferimento al documento di trasporto.

Le forniture effettuate da un commerciante o da un trasformatore intermedio devono essere accompagnate da copia dei documenti rilasciati dal produttore e completati con il riferimento al documento di trasporto del commerciante o trasformatore intermedio.

Il direttore dei lavori è tenuto, prima della messa in opera, a verificare quanto sopra indicato e a rifiutare le eventuali forniture non conformi.

## **MATERIALI PER OPERE DI COMPLETAMENTO E IMPIANTISTICHE**

### **Art. 42 - Gesso ed elementi in gesso**

#### **42.1** Generalità

Il gesso è ottenuto per frantumazione, cottura e macinazione di roccia sedimentaria, di struttura cristallina, macrocristallina oppure fine, il cui costituente essenziale è il solfato di calcio biidrato ( $\text{CaSO}_4 \cdot 2\text{H}_2\text{O}$ ). Deve presentarsi perfettamente asciutto, di recente cottura, di fine macinazione, privo di materie eterogenee e non alterato per estinzione spontanea.

#### **42.2** Norma di riferimento

**UNI 5371** – *Pietra da gesso per la fabbricazione di leganti. Classificazione, prescrizioni e prove.*

#### **42.3** Fornitura e conservazione del gesso e degli elementi

Il gesso deve essere fornito in sacchi sigillati di idoneo materiale, riportanti il nominativo del produttore e la qualità del gesso contenuto.

La conservazione dei sacchi di gesso deve essere effettuata in locali idonei e con tutti gli accorgimenti atti ad evitare degradazioni per umidità.

#### **42.4** Lastre di gesso rivestito

Le lastre in gesso rivestito, prodotte in varie versioni, spessori e dimensioni, sono utilizzabili per la costruzione di pareti, contropareti e soffitti, e in generale, per le finiture d'interni. Le lastre rivestite sono costituite da un nucleo di gesso ottenuto dalle rocce naturali. Il nucleo di gesso è rivestito da entrambi i lati con fogli di speciale cartone, ricavato da carta riciclata. Le caratteristiche del cartone delle superfici possono variare in funzione dell'uso e del particolare tipo di lastra. Lo strato interno può contenere additivi per conferire ulteriori proprietà aggiuntive.

Le lastre di gesso rivestito possono essere fissate alle strutture portanti in profilati metallici con viti autofilettanti, o alle strutture di legno con chiodi, oppure incollate al sottofondo con collanti a base di gesso o altri adesivi specifici. Esse possono essere anche usate per formare controsoffitti sospesi.

Le lastre di gesso rivestito dovranno essere rispondenti alle seguenti norme:

**UNI 10718** – *Lastre di gesso rivestito. Definizioni, requisiti, metodi di prova;*

**UNI EN 520** – *Lastre di gesso. Definizioni, requisiti e metodi di prova;*

**UNI 9154-1** – *Edilizia. Partizioni e rivestimenti interni. Guida per l'esecuzione mediante lastre di gesso rivestito su orditura metallica;*

**UNI EN 14195** – *Componenti di intelaiature metalliche per sistemi a pannelli di gesso. Definizioni, requisiti e metodi di prova.*

#### 42.5 Pannelli per controsoffitti

La controsoffittatura interna preferibilmente ispezionabile, deve essere realizzata con pannelli in gesso alleggerito in classe 0 di reazione al fuoco, su struttura metallica a vista/seminascosta atta a garantire una resistenza al fuoco conforme alla normativa vigente.

I pannelli devono avere colore bianco naturale, delle dimensioni indicate a progetto, con resistenza ad un tasso di umidità relativa dell'aria del 90%.

L'orditura metallica sarà realizzata con profili perimetrali a L e profili portanti a T in lamiera d'acciaio zincata e preverniciata, fissata al solaio con idonei tasselli, viti, pendini e ganci a molla regolabili.

#### 42.6 Leganti e intonaci a base di gesso

I leganti e gli intonaci a base di gesso dovranno essere conformi alle seguenti norme:

**UNI EN 13279-1** – *Leganti e intonaci a base di gesso. Parte 1: Definizioni e requisiti;*

**UNI EN 13279-2** – *Leganti e intonaci a base di gesso. Parte 2: Metodi di prova.*

### **Art. 43 - Calci idrauliche da costruzioni**

Le calci da costruzione sono utilizzate come leganti per la preparazione di malte (da muratura e per intonaci interni ed esterni) e per la produzione di altri prodotti da costruzione. La norma **UNI EN 459-1** classifica le calci idrauliche nelle seguenti categorie e relative sigle di identificazione:

- calci idrauliche naturali (NHL): derivate esclusivamente da marne naturali o da calcari silicei, con la semplice aggiunta di acqua per lo spegnimento;
- calci idrauliche naturali con materiali aggiunti (NHL-Z), uguali alle precedenti, cui vengono aggiunti sino al 20% in massa di materiali idraulicizzanti o pozzolane;
- calci idrauliche (HL), costituite prevalentemente da idrossido di Ca, silicati e alluminati di Ca, prodotti mediante miscelazione di materiali appropriati.

La resistenza a compressione della calce è indicata dal numero che segue dopo la sigla (NHL 2, NHL 3.5 e NHL 5). La resistenza a compressione (in MPa) è quella ottenuta da un provino di malta dopo 28 giorni di stagionatura, secondo la norma UNI EN 459-2.

Le categorie di calci idrauliche NHL-Z e HL sono quelle che in passato ha costituito la calce idraulica naturale propriamente detta.

Il prodotto, che può essere fornito in sacchi o sfuso, deve essere accompagnato dalla documentazione rilasciata dal produttore.

#### 43.1 Norme di riferimento

**UNI EN 459-1** – *Calci da costruzione. Definizioni, specifiche e criteri di conformità;*

**UNI EN 459-2** – *Calci da costruzione. Metodi di prova;*

**UNI EN 459-3** – *Calci da costruzione. Valutazione della conformità.*

### **Art. 44 - Laterizi**

#### 44.1 Generalità

Si definiscono *laterizi* quei materiali artificiali da costruzione formati di argilla – contenente quantità variabili di sabbia, di ossido di ferro e di carbonato di calcio – purgata, macerata, impastata, pressata e ridotta in pezzi di forma e di dimensioni prestabilite, i quali, dopo asciugamento, verranno esposti a giusta cottura in apposite fornaci, e dovranno rispondere alle prescrizioni del R.D. 16 novembre 1939, n. 2233 (norme per l'accettazione dei materiali laterizi) e alle norme UNI vigenti.

#### 44.2 Requisiti

I laterizi di qualsiasi tipo, forma e dimensione devono possedere i seguenti requisiti:

- non presentare sassolini, noduli o altre impurità all'interno della massa;
- avere facce lisce e spigoli regolari;
- presentare alla frattura (non vetrosa) grana fine e uniforme;
- dare, al colpo di martello, un suono chiaro;
- assorbire acqua per immersione;
- asciugarsi all'aria con sufficiente rapidità;
- non sfaldarsi e non sfiorire sotto l'influenza degli agenti atmosferici e di soluzioni saline;
- non screpolarsi al fuoco;
- avere resistenza adeguata agli sforzi ai quali dovranno essere assoggettati, in relazione all'uso.

#### 44.3 Controlli di accettazione

Per accertare se i materiali laterizi abbiano i requisiti prescritti, oltre all'esame accurato della superficie e della massa interna e alle prove di percussione per riconoscere la sonorità del materiale, devono essere sottoposti a prove fisiche e chimiche.

Le prove fisiche sono quelle di compressione, flessione, urto, gelività, imbibimento e permeabilità.

Le prove chimiche sono quelle necessarie per determinare il contenuto in sali solubili totali e in solfati alcalini.

In casi speciali, può essere prescritta un'analisi chimica più o meno completa dei materiali, seguendo i procedimenti analitici più accreditati.

I laterizi da usarsi in opere a contatto con acque contenenti soluzioni saline devono essere analizzati, per accertare il comportamento di essi in presenza di liquidi di cui si teme la aggressività.

Per quanto attiene alle modalità delle prove chimiche e fisiche, si rimanda al R.D. 16 novembre 1939, n. 2233.

#### 44.4 Elementi in laterizio per solai

Per la terminologia, il sistema di classificazione, i limiti di accettazione e i metodi di prova si farà riferimento alle seguenti norme:

**UNI 9730-1** – *Elementi di laterizio per solai. Terminologia e classificazione;*

**UNI 9730-2** – *Elementi di laterizio per solai. Limiti di accettazione;*

**UNI 9730-3** – *Elementi di laterizio per solai. Metodi di prova.*

Dovranno, inoltre, essere rispettate le norme tecniche di cui al punto 4.1.9 del D.M. 14 gennaio 2008.

#### 44.5 Tavelle e tavelloni

Le tavelle sono elementi laterizi con due dimensioni prevalenti e con altezza minore o uguale a 4 cm.

I tavelloni sono, invece, quegli elementi laterizi aventi due dimensioni prevalenti e altezza superiore ai 4 cm (generalmente 6-8 cm).

Per l'accettazione dimensionale delle tavelle e dei tavelloni si farà riferimento alle tolleranze previste dal punto 4 della norma **UNI 11128** – *Prodotti da costruzione di laterizio. Tavelloni, tavelle e tavelline. Terminologia, requisiti e metodi di prova.*

In riferimento alla citata norma, l'80% degli elementi sottoposti a prova deve resistere ad un carico variabile da 600 a 1200 N in funzione della lunghezza e dello spessore.

Gli elementi devono rispondere alla modalità di designazione prevista dalla citata norma UNI.

### **Art. 45 - Manufatti di pietre naturali o ricostruite**

#### 45.1 Generalità

La terminologia utilizzata ha il significato di seguito riportato. Le denominazioni commerciali devono essere riferite a campioni, atlanti, ecc.

Per le prove da eseguire presso i laboratori ufficiali di cui all'art. 59 del D.P.R. n. 380/2001 si rimanda alle prescrizioni del R.D. 16 novembre 1939, n. 2232 (norme per l'accettazione delle pietre naturali

da costruzione), del R.D. 16 novembre 1939, n. 2234 (norme per l'accettazione dei materiali per pavimentazione), e delle norme UNI vigenti.

I campioni delle pietre naturali da sottoporre alle prove da prelevare dalle forniture esistenti in cantiere, devono presentare caratteristiche fisiche, chimiche e meccaniche conformi a quanto prescritto nei contratti, in relazione al tipo della pietra e all'impiego che di essa deve farsi nella costruzione.

**Tabella 29.1 - Valori indicativi di tenacità**

Roccia	Tenacità
Calcere	1
Gneiss	1,20
Granito	1,50
Arenaria calcarea	1,50
Basalto	2,30
Arenaria silicea	2,60

**Tabella 29.2 - Valori indicativi di resistenza a taglio**

Roccia	Carico di rottura [MPa]
Arenarie	3-9
Calcere	5-11
Marmi	12
Granito	15
Porfido	16
Serpentini	18-34
Gneiss	22-31

#### 45.2 Marmo

Roccia cristallina, compatta, lucidabile, da decorazione e da costruzione, prevalentemente costituita da minerali di durezza Mohs da 3 a 4 (quali calcite, dolomite, serpentino).

A questa categoria appartengono:

- i marmi propriamente detti (calcari metamorfici ricristallizzati), i calcefiri e i cipollini;
- i calcari, le dolomie e le brecce calcaree lucidabili;
- gli alabastrini calcarei;
- le serpentiniti;
- le oficalciti.

#### 45.3 Pietra

Roccia da costruzione e/o da decorazione, di norma non lucidabile.

A questa categoria appartengono rocce di composizione mineralogica svariatissima, non inseribili in alcuna classificazione. Esse sono riconducibili ad uno dei due gruppi seguenti:

- rocce tenere e/o poco compatte;
- rocce dure e/o compatte.

Esempi di pietre del primo gruppo sono varie rocce sedimentarie (calcareniti, arenarie a cemento calcareo, ecc.), e varie rocce piroclastiche (peperini, tufi, ecc.). Al secondo gruppo, invece, appartengono le pietre a spacco naturale (quarziti, micascisti, gneiss lastroidi, ardesie, ecc.), e talune vulcaniti (basalti, trachiti, leuciti, ecc.).

Per gli altri termini usati per definire il prodotto in base alle norme, dimensioni, tecniche di lavorazione e alla conformazione geometrica, vale quanto riportato nella norma **UNI EN 12670**.

#### 45.4 Norme di riferimento

**UNI EN 12670** – *Pietre naturali. Terminologia.*

#### 45.5 Requisiti d'accettazione

I prodotti in pietra naturale o ricostruita devono rispondere alle seguenti prescrizioni:

- appartenere alla denominazione commerciale e/o petrografica indicata nel progetto oppure avere origine dal bacino di estrazione o zona geografica richiesta, nonché essere conformi ad

eventuali campioni di riferimento ed essere esenti da crepe, discontinuità, ecc., che riducono la resistenza o la funzione;

- avere lavorazione superficiale e/o finiture indicate nel progetto e/o rispondere ai campioni di riferimento;

- avere le dimensioni nominali concordate e le relative tolleranze.

Delle seguenti, ulteriori caratteristiche, il fornitore dichiarerà i valori medi (e i valori minimi e/o la dispersione percentuale):

- massa volumica reale e apparente, misurata secondo la norma **UNI EN 1936**;

- coefficiente dell'assorbimento d'acqua a pressione atmosferica, misurato secondo la norma **UNI EN 13755**;

- resistenza a compressione uniassiale, misurata secondo la norma **UNI EN 1926**;

- resistenza a flessione a momento costante, misurata secondo la norma **UNI EN 13161**;

- resistenza all'abrasione, misurata secondo le disposizioni del R.D. 16 novembre 1939, n. 2234.

Per le prescrizioni complementari da considerare in relazione alla destinazione d'uso (strutturale per murature, pavimentazioni, coperture, ecc.), si rinvia agli appositi articoli del presente capitolato e alle prescrizioni di progetto.

I valori dichiarati saranno accettati dalla direzione dei lavori anche in base ai criteri generali del presente capitolato speciale d'appalto.

#### 45.5.1 Norme di riferimento

**UNI EN 12370** – *Metodi di prova per pietre naturali. Determinazione della resistenza alla cristallizzazione dei sali;*

**UNI EN 12371** – *Metodi di prova per pietre naturali. Determinazione della resistenza al gelo;*

**UNI EN 12372** – *Metodi di prova per pietre naturali. Determinazione della resistenza a flessione sotto carico concentrato;*

**UNI EN 12407** – *Metodi di prova per pietre naturali. Esame petrografico;*

**UNI EN 13161** – *Metodi di prova per pietre naturali. Determinazione della resistenza a flessione a momento costante;*

**UNI EN 13364** – *Metodi di prova per pietre naturali. Determinazione del carico di rottura in corrispondenza dei fori di fissaggio;*

**UNI EN 13373** – *Metodi di prova per pietre naturali. Determinazione delle caratteristiche geometriche degli elementi;*

**UNI EN 13755** – *Metodi di prova per pietre naturali. Determinazione dell'assorbimento d'acqua a pressione atmosferica;*

**UNI EN 13919** – *Metodi di prova per pietre naturali. Determinazione della resistenza all'invecchiamento dovuto a SO<sub>2</sub> in presenza di umidità;*

**UNI EN 14066** – *Metodi di prova per pietre naturali. Determinazione della resistenza all'invecchiamento accelerato tramite shock termico;*

**UNI EN 14146** – *Metodi di prova per pietre naturali. Determinazione del modulo di elasticità dinamico (tramite misurazione della frequenza fondamentale di risonanza);*

**UNI EN 14147** – *Metodi di prova per pietre naturali. Determinazione della resistenza all'invecchiamento mediante nebbia salina;*

**UNI EN 14157** – *Metodi di prova per pietre naturali. Determinazione della resistenza all'abrasione;*

**UNI EN 14158** – *Metodi di prova per pietre naturali. Determinazione dell'energia di rottura;*

**UNI EN 14205** – *Metodi di prova per pietre naturali. Determinazione della durezza Knoop;*

**UNI EN 14231** – *Metodi di prova per pietre naturali. Determinazione della resistenza allo scivolamento tramite l'apparecchiatura di prova a pendolo;*

**UNI EN 14579** – *Metodi di prova per pietre naturali. Determinazione della velocità di propagazione del suono;*

**UNI EN 14580** – *Metodi di prova per pietre naturali. Determinazione del modulo elastico statico;*

**UNI EN 14581** – *Metodi di prova per pietre naturali. Determinazione del coefficiente di dilatazione lineare termica;*

**UNI EN 1925** – *Metodi di prova per pietre naturali. Determinazione del coefficiente di assorbimento d'acqua per capillarità;*

**UNI EN 1926** – *Metodi di prova per pietre naturali. Determinazione della resistenza a compressione uniassiale;*

**UNI EN 1936** – *Metodi di prova per pietre naturali. Determinazione della massa volumica reale e apparente e della porosità totale e aperta.*

#### 45.6 Manufatti da lastre

I manufatti da lastre devono essere ricavati da lastre di spessore non superiore a 8 cm. Si hanno i seguenti prodotti:

- lastre rifilate;
- listelli;
- modul marmo/modulgranito.

#### 45.7 Manufatti in spessore

I manufatti in spessore devono essere ricavati da blocchi o lastre di spessore superiore a 8 cm. Si hanno i seguenti prodotti:

- masselli;
- binderi;
- cordoni.

#### 45.8 Manufatti a spacco e sfaldo

Tra i manufatti a spacco si indicano:

- cubetti di porfido;
- smolleri;
- lastre di ardesia;
- lastre di quarzite;
- lastre di serpentino;
- lastre di beola;
- lastre di arenaria.

### **Art. 46 - Prodotti per pavimentazioni e controsoffitti**

#### 46.1 Generalità. Definizioni

Si definiscono *prodotti per pavimentazione* quelli utilizzati per realizzare lo strato di rivestimento dell'intero sistema di pavimentazione.

I termini funzionali del sottosistema parziale "pavimentazione" e degli strati funzionali che lo compongono sono quelli definiti dalla norma **UNI 7998**, in particolare:

- rivestimento: strato di finitura;
- supporto: strato sottostante il rivestimento;
- suolo: strato di terreno avente la funzione di sopportare i carichi trasmessi dalla pavimentazione;
- massiciata: strato avente la funzione di sopportare i carichi trasmessi dalla pavimentazione;
- strato di scorrimento: strato di compensazione tra i vari strati contigui della pavimentazione;
- strato di impermeabilizzazione: strato atto a garantire alla pavimentazione la penetrazione di liquidi;
- strato di isolamento termico: strato atto a conferire alla pavimentazione un grado stabilito di isolamento termico;
- strato di isolamento acustico: strato atto a conferire alla pavimentazione un grado stabilito di isolamento acustico;
- strato portante: strato strutturale (come, ad esempio, il solaio) atto a resistere ai carichi trasmessi dalla pavimentazione;
- strato ripartitore: strato avente la funzione di trasmettere le sollecitazioni della pavimentazione allo strato portante;
- strato di compensazione: strato avente la funzione di fissare la pavimentazione e di compensare eventuali dislivelli.

Il direttore dei lavori, ai fini dell'accettazione dei prodotti, può procedere ai controlli (anche parziali) su campioni della fornitura, oppure richiedere un attestato di conformità della fornitura alle prescrizioni contrattuali.

#### 46.2 Norme di riferimento generali

**R.D. 16 novembre 1939, n. 2234** – Norme per l'accettazione dei materiali per pavimentazione;  
**UNI 7998** – Edilizia. Pavimentazioni. Terminologia;  
**UNI 7999** – Edilizia. Pavimentazioni. Analisi dei requisiti.

#### 46.3 Norme di riferimento per rivestimenti resilienti per pavimentazioni

**UNI CEN/TS 14472-1** – Rivestimenti resilienti, tessili e laminati per pavimentazioni. Progettazione, preparazione e installazione. Generalità;  
**UNI CEN/TS 14472-2** – Rivestimenti resilienti, tessili e laminati per pavimentazioni. Progettazione, preparazione e installazione. Rivestimenti tessili per pavimentazioni;  
**UNI CEN/TS 14472-3** – Rivestimenti resilienti, tessili e laminati per pavimentazioni. Progettazione, preparazione e installazione. Rivestimenti laminati per pavimentazioni;  
**UNI EN 1081** – Rivestimenti resilienti per pavimentazioni. Determinazione della resistenza elettrica;  
**UNI EN 12103** – Rivestimenti resilienti per pavimentazioni. Supporti di agglomerato di sughero. Specifiche;  
**UNI EN 12104** – Rivestimenti resilienti per pavimentazioni. Piastrelle di sughero. Specifica;  
**UNI EN 12105** – Rivestimenti resilienti per pavimentazioni. Determinazione del contenuto di umidità degli agglomerati a base di sughero;  
**UNI EN 12455** – Rivestimenti resilienti per pavimentazioni. Specifiche per supporti a base di sughero;  
**UNI EN 12466** – Rivestimenti resilienti per pavimentazioni. Vocabolario;  
**UNI EN 13893** – Rivestimenti resilienti, laminati e tessili per pavimentazioni. Misura del coefficiente dinamico di attrito su superfici di pavimenti asciutte;  
**UNI EN 1399** – Rivestimenti resilienti per pavimentazioni. Determinazione della resistenza alla bruciatura di sigaretta e di mozziconi di sigaretta;  
**UNI EN 14041** – Rivestimenti resilienti, tessili e laminati per pavimentazioni. Caratteristiche essenziali;  
**UNI EN 14085** – Rivestimenti resilienti per pavimentazioni. Specifiche per pannelli da pavimento con posa a secco;  
**UNI EN 14565** – Rivestimenti resilienti per pavimentazioni. Rivestimenti per pavimentazioni a base di polimeri termoplastici sintetici. Specifiche;  
**UNI CEN/TS 15398** – Rivestimenti resilienti, tessili e laminati per pavimentazioni. Simboli normalizzati per i rivestimenti per pavimentazioni;  
**UNI CEN/TS 15398** – Rivestimenti resilienti, tessili e laminati per pavimentazioni. Simboli normalizzati per pavimentazioni;  
**UNI EN 1815** – Rivestimenti resilienti e tessili per pavimentazioni. Valutazione della propensione all'accumulo di elettricità statica;  
**UNI EN 1818** – Rivestimenti resilienti per pavimentazioni. Determinazione dell'azione di rotelle orientabili con carico pesante;  
**UNI EN 423** – Rivestimenti resilienti per pavimentazioni. Determinazione della resistenza alla macchia;  
**UNI EN 424** – Rivestimenti resilienti per pavimentazioni. Determinazione dell'effetto del movimento simulato dalla gamba di un mobile;  
**UNI EN 425** – Rivestimenti resilienti e laminati per pavimentazioni. Prova della sedia con ruote;  
**UNI EN 426** – Rivestimenti resilienti per pavimentazioni. Determinazione della larghezza, lunghezza, rettilineità e planarità dei prodotti in rotoli;  
**UNI EN 427** – Rivestimenti resilienti per pavimentazioni. Determinazione della lunghezza dei lati, dell'ortogonalità e della rettilineità delle piastrelle;  
**UNI EN 428** – Rivestimenti resilienti per pavimentazioni. Determinazione dello spessore totale;  
**UNI EN 429** – Rivestimenti resilienti per pavimentazioni. Determinazione dello spessore degli strati;  
**UNI EN 430** – Rivestimenti resilienti per pavimentazioni. Determinazione della massa areica;

**UNI EN 431** – Rivestimenti resilienti per pavimentazioni. Determinazione della forza di adesione tra gli strati;

**UNI EN 432** – Rivestimenti resilienti per pavimentazioni. Determinazione della forza di lacerazione;

**UNI EN 433** – Rivestimenti resilienti per pavimentazioni. Determinazione dell'impronta residua dopo l'applicazione di un carico statico;

**UNI EN 434** – Rivestimenti resilienti per pavimentazioni. Determinazione della stabilità dimensionale e dell'incurvamento dopo esposizione al calore;

**UNI EN 435** – Rivestimenti resilienti per pavimentazioni. Determinazione della flessibilità;

**UNI EN 436** – Rivestimenti resilienti per pavimentazioni. Determinazione della massa volumica;

**UNI EN 660-1** – Rivestimenti resilienti per pavimentazioni. Determinazione della resistenza all'usura. Prova di Stuttgart;

**UNI EN 660-2** – Rivestimenti resilienti per pavimentazioni. Determinazione della resistenza all'usura. Parte 2: Prova di Frick-Taber;

**UNI EN 661** – Rivestimenti resilienti per pavimentazioni. Determinazione della propagazione dell'acqua;

**UNI EN 662** – Rivestimenti resilienti per pavimentazioni. Determinazione dell'incurvamento per esposizione all'umidità;

**UNI EN 663** – Rivestimenti resilienti per pavimentazioni. Determinazione della profondità convenzionale del rilievo;

**UNI EN 664** – Rivestimenti resilienti per pavimentazioni. Determinazione della perdita di sostanze volatili;

**UNI EN 665** – Rivestimenti resilienti per pavimentazioni. Determinazione della essudazione dei plastificanti;

**UNI EN 666** – Rivestimenti resilienti per pavimentazioni. Determinazione della gelatinizzazione;

**UNI EN 669** – Rivestimenti resilienti per pavimentazioni. Determinazione della stabilità dimensionale delle piastrelle di linoleum dovuta a variazioni dell'umidità atmosferica;

**UNI EN 670** – Rivestimenti resilienti per pavimentazioni. Identificazione del linoleum e determinazione del contenuto di cemento e della cenere residua;

**UNI EN 672** – Rivestimenti resilienti per pavimentazioni. Determinazione della massa volumica apparente del sughero agglomerato;

**UNI EN 684** – Rivestimenti resilienti per pavimentazioni. Determinazione della resistenza delle giunzioni;

**UNI EN 685** – Rivestimenti resilienti, tessili e laminati per pavimentazioni. Classificazione;

**UNI EN 686** – Rivestimenti resilienti per pavimentazioni. Specifica per linoleum liscio e decorativo su un supporto di schiuma;

**UNI EN 687** – Rivestimenti resilienti per pavimentazioni. Specifica per linoleum liscio e decorativo su un supporto di agglomerati compositi di sughero;

**UNI EN 688** – Rivestimenti resilienti per pavimentazioni. Specifica per agglomerati di sughero linoleum.

#### 46.4 Norma di riferimento per la posa in opera

**UNI 10329** – Posa dei rivestimenti di pavimentazione. Misurazione del contenuto di umidità negli strati di supporto cementizi o simili.

#### 46.5 Requisiti di accettazione

L'analisi dei requisiti dei prodotti per pavimentazioni deve essere condotta nel rispetto della norma **UNI 7999**. In particolare, la pavimentazione dovrà resistere:

- alle forze agenti in direzione normale e tangenziale;
- alle azioni fisiche (variazioni di temperatura e umidità);
- all'azione dell'acqua (pressione, temperatura, durata del contatto, ecc.);
- ai fattori chimico-fisici (agenti chimici, detersivi, sostanze volatili);
- ai fattori elettrici (generazione di cariche elettriche);
- ai fattori biologici (insetti, muffe, batteri);
- ai fattori pirici (incendio, cadute di oggetti incandescenti, ecc.);
- ai fattori radioattivi (contaminazioni e alterazioni chimico fisiche).



Per effetto delle azioni sopraelencate, la pavimentazione non dovrà subire le alterazioni o i danneggiamenti indicati dalla norma **UNI 7999**, nello specifico:

- deformazioni;
- scheggiature;
- abrasioni;
- incisioni;
- variazioni di aspetto;
- variazioni di colore;
- variazioni dimensionali;
- vibrazioni;
- rumori non attenuati;
- assorbimento d'acqua;
- assorbimento di sostanze chimiche;
- assorbimento di sostanze detersive;
- emissione di odori;
- emissione di sostanze nocive.

#### 46.6 Caratteristiche dei prodotti in legno per pavimentazione

I prodotti di legno per pavimentazione, quali tavolette, listoni, mosaico di lamelle, blocchetti, ecc., si intendono denominati nelle loro parti costituenti come indicato nella letteratura tecnica.

I prodotti di cui sopra devono: essere dell'essenza legnosa adatta all'uso e prescritta nel progetto esecutivo.

Sono ammessi i seguenti difetti visibili sulle facce in vista:

- qualità I:
  - piccoli nodi sani con diametro minore di 2 mm se del colore della specie (minore di 1 mm se di colore diverso), purché presenti su meno del 10% degli elementi del lotto;
  - imperfezioni di lavorazione con profondità minore di 1 mm e purché presenti su meno del 10% degli elementi.
- qualità II:
  - piccoli nodi sani con diametro minore di 5 mm se del colore della specie (minore di 2 mm se di colore diverso) purché presenti su meno del 20% degli elementi del lotto;
  - imperfezioni di lavorazione come per la classe I;
  - piccole fenditure;
  - alborno senza limitazioni, ma immune da qualsiasi manifesto attacco di insetti.
- qualità III:
  - esenti da difetti che possono compromettere l'impiego (in caso di dubbio valgono le prove di resistenza meccanica);
  - alborno senza limitazioni, ma immune da qualsiasi manifesto attacco di insetti.

I prodotti in oggetto devono avere contenuto di umidità compreso tra il 10 e il 15%.

Le tolleranze sulle dimensioni e sulla finitura sono le seguenti:

- listoni: 1 mm sullo spessore, 2 mm sulla larghezza e 5 mm sulla lunghezza;
- tavolette: 0,5 mm sullo spessore e 1,5% sulla larghezza e sulla lunghezza;
- mosaico, quadrotti, ecc.: 0,5 mm sullo spessore e 1,5% sulla larghezza e sulla lunghezza;
- le facce a vista e i fianchi da accertare saranno lisci.

La resistenza meccanica a flessione, la resistenza all'impronta e altre caratteristiche, saranno nei limiti solitamente riscontrati sulla specie legnosa e saranno comunque dichiarati nell'attestato che accompagna la fornitura.

I prodotti devono essere contenuti in appositi imballi che li proteggano da azioni meccaniche e dall'umidità nelle fasi di trasporto, deposito e manipolazione prima della posa.

Nell'imballo un foglio informativo indicherà, oltre al nome del fornitore e al contenuto, almeno le caratteristiche di cui sopra.

Per i pavimenti in sughero si applicheranno le disposizioni della norma **UNI ISO 3810**.

#### 46.7 Classificazione su metodo di formatura e assorbimento d'acqua delle piastrelle in ceramica

Le piastrelle di ceramica per pavimentazioni dovranno essere del materiale indicato nel progetto, tenendo conto che le dizioni commerciali e/o tradizionali (cotto, cottoforte, gres, ecc.) devono essere associate alla classificazione basata sul metodo di formatura mediante estrusione (metodo A) o pressatura (metodo B) a temperatura ambiente o con altri processi produttivi (metodo C).

Il rivestimento deve essere vetroso e impermeabile ai liquidi. La superficie delle piastrelle non smaltata deve essere levigata.

I tre gruppi di assorbimento d'acqua (*E*) per le piastrelle pressate o estruse previste dalla norma **UNI EN 14411** sono schematizzati nella tabella 30.1.

**Tabella 30.1 - Assorbimento d'acqua delle piastrelle di ceramica**

Assorbimento d'acqua [ <i>E</i> ] in %						
Basso assorbimento d'acqua		Medio assorbimento d'acqua				Alto assorbimento d'acqua
Gruppo BI <sup>a</sup> $E \leq 0,5\%$	Gruppo BI <sup>b</sup> $0,5\% < E \leq 3\%$	Gruppo AII <sup>a</sup> $3\% < E \leq 6\%$	Gruppo AII <sup>b</sup> $6\% < E < 10\%$	Gruppo BII <sup>a</sup> $3\% < E \leq 6\%$	Gruppo BII <sup>b</sup> $6\% < E \leq 10\%$	Gruppo III $E > 10\%$
<b>Piastrelle pressate a secco</b>		<b>Piastrelle estruse</b>		<b>Piastrelle pressate</b>		-

##### 46.7.1 Imballaggi e indicazioni

Le piastrelle di ceramica devono essere contenute in appositi imballi che le proteggano da azioni meccaniche, sporatura, ecc. nelle fasi di trasporto, deposito e manipolazione prima della posa.

In applicazione della norma **UNI EN 14411**, le piastrelle di ceramica e/o i loro imballaggi devono riportare:

- il marchio del fabbricante e/o il marchio del venditore e il paese di origine;
- il marchio indicante la prima scelta;
- il tipo di piastrelle e il riferimento all'appendice della stessa norma **UNI EN 14411**;
- le dimensioni nominali e le dimensioni di fabbricazione, modulari (M) o non modulari;
- la natura della superficie, smaltata (GL) o non smaltata (UGL).

In caso di piastrelle per pavimento devono essere riportati:

- i risultati ottenuti dalla prova di scivolosità;
- la classe di abrasione per le piastrelle smaltate.

##### 46.7.2 Designazione

Le piastrelle di ceramica, come previsto dalla norma **UNI EN 14411**, devono essere designate riportando:

- il metodo di formatura;
- l'appendice della norma **UNI EN 14411**, che riguarda il gruppo specifico delle piastrelle;
- le dimensioni nominali e di fabbricazione, modulari (M) o non modulari;
- la natura della superficie: smaltata (GL) o non smaltata (UGL).

#### 46.8 Prodotti di calcestruzzo per pavimentazioni

I prodotti di calcestruzzo per pavimentazioni, a seconda del tipo di prodotto, devono rispondere alle prescrizioni progettuali e di quelle del presente capitolato speciale d'appalto.

#### 46.9 Masselli di calcestruzzo

I masselli di calcestruzzo per pavimentazioni saranno definiti e classificati in base alla loro forma, dimensioni, colore e resistenza caratteristica. Per la terminologia delle parti componenti il massello e delle geometrie di posa ottenibili si rinvia alla documentazione tecnica.

Essi devono rispondere alle prescrizioni del progetto in mancanza e/o completamente, devono rispondere alle seguenti prescrizioni:

- essere esenti da difetti visibili e di forma quali protuberanze, bave, incavi che superino le tolleranze dimensionali ammesse. Sulle dimensioni nominali è ammessa la tolleranza di 3 mm per un singolo elemento e 2 mm quale media delle misure sul campione prelevato;

- le facce di usura e di appoggio devono essere parallele tra loro con tolleranza  $\pm 15\%$  per il singolo massello e  $\pm 10\%$  sulle medie;
- la massa volumica deve scostarsi da quella nominale (dichiarata dal fabbricante) non più del  $15\%$  per il singolo massello e non più del  $10\%$  per le medie;
- il coefficiente di trasmissione meccanica non deve essere minore di quello dichiarato dal fabbricante;
- il coefficiente di aderenza delle facce laterali deve essere il valore nominale con tolleranza  $\pm 5\%$  per il singolo elemento e  $\pm 3\%$  per le medie;
- la resistenza convenzionale alla compressione deve essere maggiore di  $50 \text{ N/mm}^2$  per il singolo elemento e maggiore di  $60 \text{ N/mm}^2$  per la media;

I prodotti saranno forniti su appositi pallets opportunamente legati ed eventualmente protetti dall'azione di sostanze sporcanti e da azioni meccaniche.

Il foglio informativo indicherà, oltre al nome del fornitore, almeno le caratteristiche di cui sopra e le istruzioni per la movimentazione, sicurezza e posa.

#### 46.9.1 Norme di riferimento

I masselli in calcestruzzo dovranno rispondere alla seguente norma:

**UNI EN 1338** – *Masselli di calcestruzzo per pavimentazione. Requisiti e metodi di prova.*

#### 46.10 Prodotti in pietre naturali

I prodotti di pietre naturali o ricostruite per pavimentazioni si intendono definiti come segue:

- elemento lapideo naturale: elemento costituito integralmente da materiale lapideo (senza aggiunta di leganti);
- elemento lapideo ricostituito (conglomerato): elemento costituito da frammenti lapidei naturali legati con cemento o con resine;
- lastra rifilata: elemento con le dimensioni fissate in funzione del luogo d'impiego, solitamente con una dimensione maggiore di  $60 \text{ cm}$  e spessore di regola non minore di  $2 \text{ cm}$ ;
- marmetta: elemento con le dimensioni fissate dal produttore e indipendenti dal luogo di posa, solitamente con dimensioni minori di  $60 \text{ cm}$  e con spessore di regola minore di  $2 \text{ cm}$ ;
- marmetta calibrata: elemento lavorato meccanicamente per mantenere lo spessore entro le tolleranze dichiarate;
- marmetta rettificata: elemento lavorato meccanicamente per mantenere la lunghezza e/o larghezza entro le tolleranze dichiarate.

Per gli altri termini specifici dovuti alle lavorazioni, finiture, ecc., si rimanda alla norma **UNI 9379** (norma ritirata senza sostituzione).

I prodotti di cui sopra devono rispondere alle prescrizioni del progetto (dimensioni, tolleranze, aspetto, ecc.) e a quanto prescritto nell'articolo sui prodotti di pietre naturali o ricostruite. In mancanza di tolleranze su disegni di progetto, si intende che le lastre grezze contengono la dimensione nominale. Le lastre finite, marmette, ecc., hanno tolleranza di  $1 \text{ mm}$  sulla larghezza e lunghezza e di  $2 \text{ mm}$  sullo spessore (per prodotti da incollare le tolleranze predette saranno ridotte). Le lastre e i quadrelli di marmo o di altre pietre dovranno inoltre rispondere al R.D. n. 2234 del 16 novembre 1939 per quanto attiene al coefficiente di usura al tribometro in mm.

Le forniture avverranno su pallets e i prodotti saranno opportunamente legati ed eventualmente protetti dall'azione di sostanze sporcanti.

Il foglio informativo indicherà almeno le caratteristiche di cui sopra e le istruzioni per la movimentazione, sicurezza e posa.

#### 46.11 Prove di accettazione dei materiali da pavimentazione in lastre o piastrelle

Le prove da eseguire per accertare la qualità dei materiali da pavimentazione in lastre o piastrelle sono quelle di resistenza alla rottura per urto, alla rottura per flessione, all'usura per attrito radente, all'usura per getto di sabbia, la prova di gelività e, per le mattonelle d'asfalto o di altra materia cementata a caldo, anche quella d'impronta.

Le prove d'urto, flessione e impronta vengono eseguite su quattro provini, ritenendo valore definitivo la media dei tre risultati più omogenei tra i quattro.

La prova di usura deve essere eseguita su due provini i cui risultati vengono mediati.

La prova di gelività deve essere effettuata su tre provini, e ciascuno di essi deve resistere al gelo perché il materiale sia considerato non gelivo.

Le prove devono essere eseguite presso i laboratori ufficiali di cui all'art. 59 del D.P.R. n. 380/2001.

#### 46.11.1 *Norme di riferimento*

In caso di contestazioni circa la qualità del materiale fornito dall'appaltatore, si farà riferimento alle seguenti norme:

**UNI 8013-1** – *Rivestimenti tessili del pavimento fabbricati a macchina. Terminologia e classificazione;*

**UNI 8014-1** – *Rivestimenti tessili del pavimento fabbricati a macchina. Metodi di prova. Prelievo, numero e dimensioni delle provette;*

**UNI 8014-2** – *Rivestimenti tessili del pavimento fabbricati a macchina. Metodi di prova. Determinazione della massa areica totale;*

**UNI 8014-3** – *Rivestimenti tessili del pavimento fabbricati a macchina. Metodi di prova. Determinazione della massa areica dell'intero strato d'utilizzazione;*

**UNI 8014-4** – *Rivestimenti tessili del pavimento fabbricati a macchina. Metodi di prova. Determinazione della massa areica della parte utile dello strato di utilizzazione;*

**UNI 8014-5** – *Rivestimenti tessili del pavimento fabbricati a macchina. Metodi di prova. Determinazione dello spessore totale;*

**UNI 8014-6** – *Rivestimenti tessili del pavimento fabbricati a macchina. Metodi di prova. Determinazione dello spessore della parte utile dello strato d'utilizzazione;*

**UNI 8014-7** – *Rivestimenti tessili del pavimento fabbricati a macchina. Metodi di prova. Determinazione della perdita di spessore dopo applicazione di breve durata di carico statico moderato;*

**UNI 8014-8** – *Rivestimenti tessili del pavimento fabbricati a macchina. Metodi di prova. Determinazione della perdita di spessore dopo applicazione di lunga durata di carico statico elevato;*

**UNI 8014-9** – *Rivestimenti tessili del pavimento fabbricati a macchina. Metodi di prova. Determinazione della perdita di spessore dopo applicazione di carico dinamico;*

**UNI 8014-10** – *Rivestimenti tessili del pavimento fabbricati a macchina. Metodi di prova. Determinazione della massa volumica del pelo utile;*

**UNI 8014-12** – *Rivestimenti tessili del pavimento fabbricati a macchina. Metodi di prova. Determinazione della tendenza all'accumulo di cariche elettrostatiche generate dal calpestio;*

**UNI 8014-13** – *Rivestimenti tessili del pavimento fabbricati a macchina. Metodi di prova. Determinazione del numero di fiocchetti per unità di lunghezza e per unità di area;*

**UNI 8014-14** – *Rivestimenti tessili del pavimento fabbricati a macchina. Metodi di prova. Determinazione della forza di strappo dei fiocchetti;*

**UNI 8014-15** – *Rivestimenti tessili del pavimento fabbricati a macchina. Metodi di prova. Determinazione della resistenza allo sporco;*

**UNI 8014-16** – *Rivestimenti tessili del pavimento fabbricati a macchina. Metodi di prova. Determinazione della resistenza elettrica orizzontale (superficiale) e verticale (trasversale).*

#### 46.12 Requisiti prestazionali della pavimentazione antisdrucchiolevole

Per *pavimentazione antisdrucchiolevole* si intende una pavimentazione realizzata con materiali il cui coefficiente di attrito, misurato secondo il metodo della British Ceramic Research Association Ltd. (B.C.R.A.) Rep. CEC. 6/81, sia superiore ai seguenti valori previsti dal D.M. n. 236/1989:

- 0,40 per elemento scivolante cuoio su pavimentazione asciutta;
- 0,40 per elemento scivolante gomma dura standard su pavimentazione bagnata.

I valori di attrito predetti non devono essere modificati dall'apposizione di strati di finitura lucidanti o di protezione che, se previsti, devono essere applicati sui materiali stessi prima della prova.

Le ipotesi di condizione della pavimentazione (asciutta o bagnata) devono essere assunte in base alle condizioni normali del luogo ove sia posta in opera.

Gli strati di supporto della pavimentazione devono essere idonei a sopportare nel tempo la pavimentazione e i sovraccarichi previsti, nonché ad assicurare il bloccaggio duraturo degli elementi costituenti la pavimentazione stessa.

Gli elementi costituenti una pavimentazione devono presentare giunture inferiori a 5 mm, stilate con materiali duri ed essere piani, con eventuali risalti di spessore non superiore a 2 mm.

I grigliati inseriti nella pavimentazione devono essere realizzati con maglie non attraversabili da una sfera di 2 cm di diametro.

I grigliati ad elementi paralleli devono, comunque, essere posti con gli elementi ortogonali alla direzione di marcia.

#### 46.13 Controsoffitti

##### 46.13.1 *Generalità*

I controsoffitti sono strutture di finitura costituiti da elementi modulari leggeri prefabbricati, sospesi a strutture puntiformi e discontinue. Gli elementi di sostegno possono essere fissati direttamente al solaio o ad esso appesi.

Lo strato di tamponamento può essere realizzato con i seguenti elementi:

- doghe metalliche a giacitura orizzontale;
- lamelle a giacitura verticale;
- grigliati a giacitura verticale e orditura ortogonale;
- cassette costituiti da elementi a centina, nei materiali e colori previsti dalle indicazioni progettuali esecutive riguardo alle caratteristiche meccaniche, chimiche, e fisiche.

Gli elementi dei controsoffitti non accettati dal direttore dei lavori per il manifestarsi di difetti di produzione o di posa in opera, dovranno essere dismessi e sostituiti dall'appaltatore. I prodotti devono riportare la prescritta marcatura CE, in riferimento alla norma **UNI EN 13964**.

La posa in opera comprende anche l'eventuale onere di tagli, forature e formazione di sagome.

Il direttore dei lavori dovrà controllare la facile amovibilità degli elementi modulari dalla struttura di distribuzione per le eventuali opere di manutenzione.

##### 46.13.2 *Elementi di sospensione e profili portanti*

Gli organi di sospensione dei controsoffitti per solai in cemento armato laterizio possono essere realizzati con vari sistemi:

- fili metallici zincati;
- tiranti di ferro piatto con fori ovalizzati per la regolazione dell'altezza mediante viti;
- tiranti in ferro tondo o piatto.

Gli organi di sospensione dei controsoffitti fissati alle solette in cemento armato possono essere realizzati con:

- elementi in plastica incastrati nella soletta;
- guide d'ancoraggio;
- viti con tasselli o viti ad espansione.

Gli organi di sospensione dei controsoffitti fissati ai solai in lamiera d'acciaio possono essere realizzati con:

- lamiere piane con occhielli punzonati;
- tasselli ribaltabili;
- tasselli trapezoidali collocati entro le nervature sagomate della lamiera.

I profili portanti i pannelli dei controsoffitti dovranno avere le caratteristiche tecniche indicate in progetto. In mancanza, si seguiranno le indicazioni del direttore dei lavori.

Gli eventuali elementi in legno per la struttura di sostegno del controsoffitto devono essere opportunamente trattati ai fini della prevenzione del loro deterioramento e imbarcamento.

##### 46.13.3 *Controsoffitti in pannelli di gesso*

I controsoffitti in pannelli di gesso devono essere costituiti da lastre prefabbricate piane o curve, confezionate con impasto di gesso e aggiunta di fibre vegetali di tipo manila o fibre minerali. Eventualmente, possono essere impiegate anche perline di polistirolo per aumentarne la leggerezza.

Le caratteristiche dovranno rispondere alle prescrizioni progettuali. Tali tipi di controsoffitti possono essere fissati mediante viti autoperforanti ad una struttura costituita da doppia orditura di profilati metallici o misti legno/metallo, sospesa all'intradosso del solaio secondo le prescrizioni progettuali, tramite pendini a molla o staffe.

Il controsoffitto in pannelli di gesso di tipo tradizionale potrà essere sospeso mediante pendini costituiti da filo metallico zincato, ancorato al soffitto esistente mediante tasselli o altro. Durante la

collocazione, le lastre devono giuntate con gesso e fibra vegetale. Infine, dovranno essere stuccate le giunture a vista e i punti di sospensione delle lastre.

Particolare attenzione dovrà essere posta alla finitura dei giunti tra i pannelli, e tra i pannelli e le pareti del locale. A posa ultimata le superfici dovranno risultare perfettamente lisce e prive di asperità.

#### 46.13.4 *Controsoffitti in lastre di cartongesso*

I controsoffitti in cartongesso possono essere costituiti da lastre prefabbricate piane, confezionate con impasto di gesso stabilizzato miscelato e additivato, rivestito su entrambi i lati da speciali fogli di cartone. Le caratteristiche devono rispondere alle prescrizioni progettuali.

Tali tipi di controsoffitti devono fissati, mediante viti auto perforanti, ad una struttura costituita da doppia orditura di profilati metallici o misti legno/metallo, sospesa all'intradosso del solaio, secondo le prescrizioni progettuali, o tramite pendini a molla o staffe.

Particolare attenzione dovrà essere posta alla finitura dei giunti tra i pannelli, e tra i pannelli e le pareti della stanza. A posa ultimata le superfici devono risultare perfettamente lisce.

#### 46.13.5 *Controsoffitti in pannelli di fibre minerali*

I controsoffitti in pannelli di fibre minerali possono essere collocati su un doppio ordito di profili metallici a T rovesciata, sospesi mediante pendini o staffe. I profilati metallici potranno essere a vista, seminascosti o nascosti, secondo le prescrizioni progettuali o le direttive del direttore dei lavori.

#### 46.13.6 *Norme di riferimento*

**UNI EN 13964** – *Controsoffitti. Requisiti e metodi di prova;*

**UNI EN 14246** – *Elementi di gesso per controsoffitti. Definizioni, requisiti e metodi di prova.*

### **Art. 47 - Prodotti per rivestimenti interni ed esterni**

#### 47.1 Caratteristiche

Si definiscono *prodotti per rivestimenti* quelli utilizzati per realizzare i sistemi di rivestimento verticali (pareti, facciate) e orizzontali (controsoffitti) dell'edificio. I prodotti per rivestimenti si distinguono in base allo stato fisico, alla collocazione e alla collocazione nel sistema di rivestimento.

In riferimento allo stato fisico, tali prodotti possono essere:

- rigidi (rivestimenti in ceramica, pietra, vetro, alluminio, gesso, ecc.);
- flessibili (carte da parati, tessuti da parati, ecc.);
- fluidi o pastosi (intonaci, vernicianti, rivestimenti plastici, ecc.).

In riferimento alla loro collocazione, si distinguono:

- prodotti per rivestimenti esterni;
- prodotti per rivestimenti interni.

Per ciò che concerne, infine, la collocazione dei prodotti nel sistema di rivestimento, si distinguono:

- prodotti di fondo;
- prodotti intermedi;
- prodotti di finitura.

Il direttore dei lavori, ai fini della loro accettazione, può procedere ai controlli (anche parziali) su campioni della fornitura, oppure richiedere un attestato di conformità della stessa.

#### 47.2 Prodotti rigidi

##### 47.2.1 *Piastrelle di ceramica*

Con riferimento al D.M. 26 giugno 1997, recante l'istituzione dei marchi di ceramica artistica e tradizionale e di ceramica di qualità, la ceramica artistica e tradizionale deve recare il marchio previsto.

Per qualunque altra indicazione o contestazione riguardante le piastrelle di ceramica, si rimanda alle prescrizioni delle norme UNI vigenti.

#### 47.2.2 Lastre di pietra naturale

Per le lastre di pietra naturale valgono le indicazioni del progetto esecutivo circa le caratteristiche più significative e le lavorazioni da apportare. In mancanza o ad integrazione di indicazioni progettuali valgono i criteri di accettazione generali indicati nell'art. 28. Devono essere, comunque, da prevedere gli opportuni incavi, fori, ecc., per il fissaggio alla parete e gli eventuali trattamenti di protezione dagli agenti atmosferici e altro.

#### 47.2.3 Elementi di metallo o materia plastica

Per gli elementi di metallo o materia plastica valgono le prescrizioni del progetto esecutivo.

Le loro prestazioni meccaniche (resistenza all'urto, abrasione, incisione), di reazione e resistenza al fuoco, di resistenza agli agenti chimici (detergenti, inquinanti aggressivi, ecc.) e alle azioni termoisometriche saranno quelle prescritte nelle norme UNI in relazione all'ambiente (interno/esterno) nel quale saranno collocati, e alla loro quota dal pavimento (o suolo), oppure, in loro mancanza, valgono quelle dichiarate dal fabbricante e accettate dalla direzione dei lavori.

Saranno, inoltre, predisposti per il fissaggio in opera con opportuni fori, incavi, ecc.

Per gli elementi verniciati, smaltati, ecc., le caratteristiche di resistenza all'usura, ai mutamenti di colore, ecc., saranno riferite ai materiali di rivestimento.

La forma e costituzione dell'elemento saranno tali da ridurre al minimo fenomeni di vibrazione e produzione di rumore, tenuto anche conto dei sistemi di fissaggio al supporto.

#### 47.2.4 Lastre di cartongesso

Il cartongesso è un materiale costituito da uno strato di gesso racchiuso tra due fogli di cartone speciale resistente e aderente.

In cartongesso si possono eseguire controsoffitti piani o sagomati, pareti divisorie che permettono l'alloggiamento di impianti tecnici e l'inserimento di materiali termo-acustici. Queste opere possono essere in classe 1 o classe 0 di reazione al fuoco, e anche REI 60'/ 90'/ 120'di resistenza al fuoco.

Il prodotto in lastre deve essere fissato con viti autofilettanti ad una struttura metallica in lamiera di acciaio zincato. Nel caso di contropareti, invece, deve essere fissato direttamente sulla parete esistente con colla e tasselli, e le giunzioni devono essere sigillate e rasate con appositi materiali. Per i requisiti d'accettazione si rinvia all'articolo sui prodotti per pareti esterne e partizioni interne.

#### 47.2.5 Lastre di calcestruzzo

Per le lastre di calcestruzzo valgono le prescrizioni generali date nell'articolo sui prodotti di calcestruzzo, con in aggiunta le caratteristiche di resistenza agli agenti atmosferici (gelo/disgelo) e agli elementi aggressivi trasportati dall'acqua piovana e dall'aria.

Per gli elementi piccoli e medi fino a 1,2 m come dimensione massima, si devono realizzare opportuni punti di fissaggio e aggancio. Per gli elementi grandi (pannelli prefabbricati) valgono, per quanto applicabili e/o in via orientativa, le prescrizioni dell'articolo sulle strutture prefabbricate di calcestruzzo.

#### 47.2.6 Norma di riferimento

**UNI EN 12781** – *Rivestimenti murali in rotoli. Specifiche per pannelli di sughero.*

### 47.3 Prodotti fluidi o in pasta

#### 47.3.1 Intonaci

Gli intonaci sono rivestimenti realizzati con malta per intonaci costituita da un legante (calce, cemento, gesso) da un inerte (sabbia, polvere o granuli di marmo, ecc.) ed, eventualmente, da pigmenti o terre coloranti, additivi e rinforzanti.

Gli intonaci devono possedere le caratteristiche indicate nel progetto esecutivo, oltre alle seguenti proprietà:

- capacità di riempimento delle cavità ed eguagliamento delle superfici;
- proprietà ignifughe;
- impermeabilità all'acqua e/o funzione di barriera all'acqua;
- effetto estetico superficiale in relazione ai mezzi di posa usati;
- adesione al supporto.

Per i prodotti forniti premiscelati è richiesta la rispondenza a norme UNI. Per gli altri prodotti valgono i valori dichiarati dal fornitore e accettati dalla direzione dei lavori.

#### 47.3.2 Norme di riferimento

**UNI 9727** – *Prodotti per la pulizia (chimica) di rivestimenti (lapidei e intonaci). Criteri per l'informazione tecnica;*

**UNI 9728** – *Prodotti protettivi per rivestimento costituiti da lapidei e intonaci. Criteri per l'informazione tecnica.*

##### 47.3.2.1 Armatura degli intonaci interni

Gli intonaci interni ed esterni per prevenire la formazione di crepe e fessurazioni causate da assestamenti dei supporti sottostanti (mattoni, blocchi alleggeriti o prefabbricati, ecc.) e da agenti esterni dovranno essere armati con rete in fibra di vetro o in polipropilene, nella maglia indicata nei disegni esecutivi o dalla direzione dei lavori. La rete deve essere chimicamente inattaccabile da tutte le miscele, soprattutto in ambienti chimici aggressivi.

La larghezza della maglia dovrà essere proporzionale alla granulometria degli intonaci. Le maglie più larghe ben si adattano a intonaci più grezzi, quelle più strette agli intonaci fini.

L'applicazione della rete si eseguirà su un primo strato di intonaco ancora fresco, sovrapponendo i teli per circa 10 cm e successivamente all'applicazione di un secondo strato di materiale, avendo cura di annegare completamente la rete.

##### 47.3.3 Prodotti vernicianti

I prodotti vernicianti devono essere applicati allo stato fluido, costituiti da un legante (naturale o sintetico), da una carica e da un pigmento o terra colorante che, passando allo stato solido, formano una pellicola o uno strato non pellicolare sulla superficie.

Si distinguono in:

- tinte, se non formano pellicola e si depositano sulla superficie;
- impregnanti, se non formano pellicola e penetrano nelle porosità del supporto;
- pitture, se formano pellicola e hanno un colore proprio;
- vernici, se formano pellicola e non hanno un marcato colore proprio;
- rivestimenti plastici, se formano pellicola di spessore elevato o molto elevato (da 1 a 5 mm circa), hanno colore proprio e disegno superficiale più o meno accentuato.

I prodotti vernicianti devono possedere valori adeguati delle seguenti caratteristiche, in funzione delle prestazioni loro richieste:

- dare colore in maniera stabile alla superficie trattata;
- avere funzione impermeabilizzante;
- essere traspiranti al vapore d'acqua;
- impedire il passaggio dei raggi UV;
- ridurre il passaggio della CO<sub>2</sub>;
- avere adeguata reazione e/o resistenza al fuoco;
- avere funzione passivante del ferro;
- resistenza alle azioni chimiche degli agenti aggressivi (climatici, inquinanti);
- resistere all'usura.

I limiti di accettazione saranno quelli progettuali o, in mancanza, quelli dichiarati dal fabbricante e accettati dalla direzione dei lavori.

## **Art. 48 - Vernici, smalti, pitture, ecc.**

### 48.1 Generalità

I contenitori originali delle vernici e delle pitture devono rimanere sigillati in cantiere fino al momento dell'impiego dei prodotti contenuti. Quando una parte di vernice viene estratta, i contenitori devono essere richiusi con il loro coperchio originale. Lo stato e la sigillatura dei contenitori devono essere sottoposti all'esame del direttore dei lavori. La stessa verifica deve essere attuata al momento dell'apertura dei contenitori, per controllare lo stato delle vernici o delle pitture.



Tutti i prodotti dovranno essere accompagnati dalle schede tecniche rilasciate dal produttore ai fini della verifica della corretta preparazione e applicazione. Le schede dovranno essere formalmente trasmesse alla direzione dei lavori.

#### 48.2 Vernici protettive antiruggine

Le vernici antiruggine su superfici non zincate devono essere a base di zinco, minio oleofenolico o cromato.

#### 48.3 Smalti

Gli smalti devono possedere buone caratteristiche di copertura, distensione e adesione, stabilità di colore e resistenza elevata alle condizioni atmosferiche esterne che generalmente possono verificarsi nella zona ove devono essere impiegati.

#### 48.4 Diluenti

I diluenti da impiegarsi devono essere del tipo prescritto dal produttore delle vernici e degli smalti adottati.

In ogni caso, devono essere di tipo e composizione tale da non alterare né sminuire minimamente le caratteristiche del prodotto da diluire.

#### 48.5 Idropitture a base di cemento

Le idropitture a base di cemento devono essere preparate a base di cemento bianco, con l'incorporamento di pigmenti bianchi o colorati in misura non superiore al 10%.

La preparazione della miscela deve essere effettuata secondo le prescrizioni della ditta produttrice, e sempre nei quantitativi utilizzabili entro 30 minuti dalla preparazione stessa.

#### 48.6 Idropitture lavabili

Devono essere a base di resine sintetiche con composizione adatta per gli impieghi specifici, rispettivamente per interno o per esterno.

Trascorsi 15 giorni dall'applicazione, devono essere completamente lavabili senza dar luogo a rammollimenti dello strato, alterazioni della tonalità del colore o altri deterioramenti apprezzabili.

#### 48.7 Latte di calce

Il latte di calce deve essere preparato con grassello di calce dolce mediante la diluizione in acqua limpida sotto continuo rimescolamento. Non è consentito l'impiego di calce idrata. Prima dell'impiego, il latte di calce deve essere lasciato riposare per circa otto ore.

#### 48.8 Tinte a colla e per fissativi

La colla da usarsi per la preparazione delle tinte a colla e per fissativo deve essere a base di acetato di polivinile.

La diluizione deve essere fatta nelle proporzioni suggerite dal produttore.

#### 48.9 Coloranti e colori minerali

I coloranti per la preparazione di tinte a calce o a colla devono essere di natura minerale, cioè formati da ossidi o da sali metallici, sia naturali che artificiali, opportunamente lavorati in modo da ottenere la massima omogeneità e finezza del prodotto.

#### 48.10 Stucchi

Gli stucchi per la regolarizzazione delle superfici da verniciare devono avere composizione tale da permettere la successiva applicazione di prodotti verniciati sintetici. Devono, inoltre, avere consistenza tale da essere facilmente applicabili, aderire perfettamente alla superficie su cui sono applicati, ed essiccare senza dar luogo a screpolature, arricciature o strappi. Dopo l'essiccazione, gli stucchi devono avere durezza adeguata all'impiego cui sono destinati.

48.11 Norme di riferimento

- UNI 10997** – Edilizia. Rivestimenti su supporti murari esterni di nuova costruzione con sistemi di verniciatura, pitturazione, RPAC, tinteggiatura ed impregnazione superficiale. Istruzioni per la progettazione e l'esecuzione;
- UNI 8681** – Edilizia. Prodotti per sistemi di verniciatura, pitturazione, RPAC, tinteggiatura e impregnazione superficiale. Criteri generali di classificazione;
- UNI 8755** – Edilizia. Prodotti per sistemi di verniciatura, pitturazione, RPAC, tinteggiatura, impregnazione superficiale e misti. Caratteristiche di attitudine all'immagazzinamento e all'applicazione;
- UNI 8756** – Edilizia. Prodotti per sistemi di verniciatura, pitturazione, RPAC, tinteggiatura, impregnazione superficiale e misti. Caratteristiche di identificazione e metodi di prova;
- UNI 8757** – Edilizia. Prodotti per sistemi di verniciatura, pitturazione, tinteggiatura, impregnazione superficiale e misti. Criteri per l'informazione tecnica;
- UNI 8758** – Edilizia. Sistemi di verniciatura, pitturazione, tinteggiatura, impregnazione superficiale e misti. Criteri per l'informazione tecnica;
- UNI EN 1062-1** – Pitture e vernici. Prodotti e sistemi di verniciatura per muratura e calcestruzzo esterni. Parte 1: Classificazione;
- UNI EN 1062-3** – Pitture e vernici. Prodotti e sistemi di verniciatura di opere murarie esterne e calcestruzzo. Parte 3: Determinazione della permeabilità all'acqua liquida;
- UNI EN 1062-6** – Pitture e vernici. Prodotti e cicli di verniciatura di opere murarie esterne e calcestruzzo. Determinazione della permeabilità all'anidride carbonica;
- UNI EN 1062-7** – Pitture e vernici. Prodotti e sistemi di verniciatura per muratura e calcestruzzo esterni. Parte 7: Determinazione delle proprietà di resistenza alla screpolatura;
- UNI EN 1062-11** – Pitture e vernici. Prodotti e cicli di verniciatura di opere murarie esterne e calcestruzzo. Metodi di condizionamento prima delle prove;
- UNI EN 13300** – Pitture e vernici. Prodotti e sistemi di verniciatura all'acqua per pareti e soffitti interni. Classificazione;
- UNI EN 927-1** – Prodotti vernicianti. Prodotti e cicli di verniciatura per legno per impieghi esterni. Classificazione e selezione;
- UNI EN 927-2** – Pitture e vernici. Prodotti e cicli di verniciatura per legno per impieghi esterni. Parte 2: Specifica delle prestazioni;
- UNI EN 927-3** – Pitture e vernici. Prodotti e cicli di verniciatura per legno per impieghi esterni. Parte 3: Prova d'invecchiamento naturale;
- UNI EN 927-5** – Pitture e vernici. Prodotti e cicli di verniciatura per legno per impieghi esterni. Parte 5: Determinazione della permeabilità all'acqua liquida;
- UNI EN 927-6** – Pitture e vernici. Prodotti e cicli di verniciatura per legno per impieghi esterni. Parte 6: Esposizione di rivestimenti per legno all'invecchiamento artificiale utilizzando lampade fluorescenti e acqua;
- UNI EN ISO 12944-1** – Pitture e vernici. Protezione dalla corrosione di strutture di acciaio mediante verniciatura. Introduzione generale;
- UNI EN ISO 12944-2** – Pitture e vernici. Protezione dalla corrosione di strutture di acciaio mediante verniciatura. Classificazione degli ambienti;
- UNI EN ISO 12944-3** – Pitture e vernici. Protezione dalla corrosione di strutture di acciaio mediante verniciatura - Considerazioni sulla progettazione;
- UNI EN ISO 12944-4** – Pitture e vernici. Protezione dalla corrosione di strutture di acciaio mediante verniciatura - Tipi di superficie e loro preparazione;
- UNI EN ISO 12944-5** – Pitture e vernici. Protezione dalla corrosione di strutture di acciaio mediante verniciatura. Parte 5: Sistemi di verniciatura protettiva;
- UNI 10527** – Prodotti vernicianti. Preparazione dei supporti di acciaio prima dell'applicazione di pitture e prodotti simili. Prove per valutare la pulizia delle superfici. Prova in campo per prodotti solubili di corrosione del ferro;
- UNI 10560** – Prodotti vernicianti Pitture murali in emulsione per interno. Resistenza al lavaggio. Metodo della spazzola;
- UNI 11272** – Pitture e vernici. Linee guida per la stesura di garanzie tecniche di durata per rivestimenti ottenuti con prodotti vernicianti;
- UNI 8305** – Prodotti vernicianti. Esame preliminare e preparazione dei campioni per il collaudo;

- UNI 8405** – *Materie prime per prodotti vernicianti. Comparazione del colore in massa dei pigmenti;*  
**UNI 8406** – *Materie prime per prodotti vernicianti. Comparazione del tono in diluizione e del potere colorante dei pigmenti;*  
**UNI 8901** – *Prodotti vernicianti. Determinazione della resistenza all'urto.*

## **Art. 49 - Sigillanti, adesivi e geotessili**

### *49.1 Sigillanti*

Si definiscono *sigillanti* i prodotti utilizzati per riempire in forma continua e durevole i giunti tra elementi edilizi (in particolare nei serramenti, nelle pareti esterne, nelle partizioni interne, ecc.) con funzione di tenuta all'aria, all'acqua, ecc. Oltre a quanto specificato nel progetto esecutivo, o negli articoli relativi alla destinazione d'uso, i sigillanti si intendono rispondenti alle seguenti caratteristiche:

- compatibilità chimica con il supporto al quale sono destinati;
- diagramma forza deformazione (allungamento) compatibile con le deformazioni elastiche del supporto al quale sono destinati;
- durabilità ai cicli termoigrometrici prevedibili nelle condizioni di impiego, cioè con decadimento delle caratteristiche meccaniche ed elastiche che non pregiudichino la sua funzionalità;
- durabilità alle azioni chimico-fisiche di agenti aggressivi presenti nell'atmosfera o nell'ambiente di destinazione.

#### *49.1.1 Norma di riferimento*

**UNI ISO 11600** – *Edilizia. Sigillanti. Classificazione e requisiti.*

### *49.2 Adesivi*

Si definiscono *adesivi* i prodotti utilizzati per ancorare un prodotto ad uno attiguo, in forma permanente, resistendo alle sollecitazioni meccaniche, chimiche, ecc., dovute all'ambiente e alla destinazione d'uso.

Sono inclusi nel presente articolo gli adesivi usati in opere di rivestimenti di pavimenti e pareti, o per altri usi e per diversi supporti (murario, ferroso, legnoso, ecc.).

Sono esclusi gli adesivi usati durante la produzione di prodotti o componenti.

Oltre a quanto specificato nel progetto esecutivo, o negli articoli relativi alla destinazione d'uso, si intendono forniti con le seguenti caratteristiche:

- compatibilità chimica con il supporto al quale sono destinati;
- durabilità ai cicli termoigrometrici prevedibili nelle condizioni di impiego (cioè con un decadimento delle caratteristiche meccaniche che non pregiudichino la loro funzionalità);
- durabilità alle azioni chimico-fisiche dovute ad agenti aggressivi presenti nell'atmosfera o nell'ambiente di destinazione;
- proprietà meccaniche adeguate alle sollecitazioni previste durante l'uso.

#### *49.2.1 Adesivi per piastrelle*

Il prodotto dovrà essere preparato versandolo in un recipiente, aggiungendo la percentuale d'acqua prevista dal produttore, e mescolando con il trapano elettrico a basso numero di giri per qualche minuto, fino ad ottenere un impasto omogeneo (ovvero senza grumi), che, prima dell'impiego, deve essere lasciato a riposo per qualche minuto.

Il prodotto deve essere applicato su supporto esente da polveri, oli, grassi, ecc., con spatola dentata con passaggi sia orizzontali che verticali.

Dovrà essere evitata l'applicazione del prodotto su quei supporti che presentino condizioni di maturazione insufficienti o contenuto d'acqua eccessivo. Si dovrà, inoltre, proteggere il prodotto dal gelo e non porlo in opera a temperature inferiori a + 5°C. In presenza di temperature elevate e supporti assorbenti, è buona norma inumidire la superficie prima della stesura.

Il prodotto dovrà possedere i seguenti parametri meccanici:

- resistenza a compressione (N/mm<sup>2</sup>): 7,5;
- resistenza a flessione (N/mm<sup>2</sup>): 2;
- resistenza allo strappo (adesione) (N/mm<sup>2</sup>): 0,8.

#### 49.2.1.1 Norme di riferimento

**UNI EN 12002** – Adesivi per piastrelle. Determinazione della deformazione trasversale di adesivi sigillanti e cementizi;

**UNI EN 12003** – Adesivi per piastrelle. Determinazione della resistenza al taglio degli adesivi reattivi con resina;

**UNI EN 12004** – Adesivi per piastrelle. Requisiti, valutazione di conformità, classificazione e designazione;

**UNI EN 12808-1** – Adesivi e sigillanti per piastrelle. Determinazione della resistenza chimica di malte reattive con resina;

**UNI EN 1323** – Adesivi per piastrelle. Lastra di calcestruzzo per le prove;

**UNI EN 1324** – Adesivi per piastrelle. Determinazione dell'adesione mediante sollecitazione al taglio di adesivi in dispersione;

**UNI EN 1308** – Adesivi per piastrelle. Determinazione dello scorrimento;

**UNI EN 1346** – Adesivi per piastrelle. Determinazione del tempo aperto;

**UNI EN 1347** – Adesivi per piastrelle. Determinazione del potere bagnante;

**UNI EN 1348** – Adesivi per piastrelle. Determinazione dell'aderenza mediante trazione su adesivi cementizi.

#### 49.2.2 Adesivi per rivestimenti ceramici

Il prodotto dovrà essere preparato versandolo in un recipiente, aggiungendo la percentuale d'acqua prevista dal produttore, e mescolando con il trapano elettrico a basso numero di giri per qualche minuto, fino ad ottenere un impasto omogeneo (ovvero senza grumi), che, prima dell'impiego, deve essere lasciato a riposo per qualche minuto.

Il prodotto deve essere applicato su supporto esente da polveri, oli, grassi, ecc., con spatola dentata con passaggi sia orizzontali che verticali.

Dovrà essere evitata l'applicazione del prodotto su quei supporti che presentino condizioni di maturazione insufficienti o contenuto d'acqua eccessivo. Si dovrà, inoltre, proteggere il prodotto dal gelo e non porlo in opera a temperature inferiori a + 5°C. In presenza di temperature elevate e supporti assorbenti, è buona norma inumidire la superficie prima della stesura.

#### 49.2.2.1 Norme di riferimento

**UNI 10110** – Adesivi per rivestimenti ceramici. Determinazione del potere di ritenzione d'acqua della pasta;

**UNI 10111** – Adesivi per rivestimenti ceramici. Determinazione della granulometria della polvere;

**UNI EN 1245** – Adesivi - Determinazione del pH. Metodo di prova;

**UNI 10113** – Adesivi per rivestimenti ceramici. Determinazione del residuo secco;

**UNI 9446** – Adesivi. Determinazione della massa volumica apparente di adesivi in polvere per rivestimenti ceramici.

#### 49.2.3 Metodi di prova

In luogo delle certificazioni di prova, l'appaltatore potrà fornire la certificazione rilasciata dal produttore previa accettazione della direzione dei lavori.

I metodi di prova sui requisiti degli adesivi dovranno essere conformi alle seguenti prescrizioni:

**UNI EN 828** – Adesivi. Bagnabilità. Determinazione mediante misurazione dell'angolo di contatto e della tensione superficiale critica della superficie solida;

**UNI EN ISO 15605** – Adesivi. Campionamento;

**UNI EN 924** – Adesivi. Adesivi con e senza solvente. Determinazione del punto di infiammabilità;

**UNI EN 1067** – Adesivi. Esame e preparazione di campioni per le prove;

**UNI EN 1465** – Adesivi. Determinazione della resistenza al taglio per trazione di assemblaggi a due substrati rigidi incollati;

**UNI EN 1841** – Adesivi. Metodi di prova degli adesivi per rivestimenti di pavimentazione e pareti. Determinazione delle variazioni dimensionali di un rivestimento per pavimentazione in linoleum a contatto con un adesivo;

**UNI EN 12092** – Adesivi. Determinazione della viscosità;

**UNI 9059** – Adesivi. Determinazione del tempo di gelificazione di resine ureiche;

- UNI EN 1238** – Adesivi. Determinazione del punto di rammollimento di adesivi termoplastici (metodo biglia e anello);
- UNI 9446** – Adesivi. Determinazione della massa volumica apparente di adesivi in polvere per rivestimenti ceramici;
- UNI EN 1721** – Adesivi per carta e cartone, imballaggio e prodotti sanitari monouso. Misurazione dell'adesività di prodotti autoadesivi. Determinazione dell'adesività mediante una sfera rotolante;
- UNI 9591** – Adesivi. Determinazione della resistenza al distacco (peeling) a caldo di un adesivo per incollaggio di policloruro di vinile (PVC) su legno;
- UNI 9594** – Adesivi. Determinazione del tempo aperto massimo di adesivi per legno mediante prove di taglio per trazione;
- UNI 9595** – Adesivi. Determinazione della rapidità di presa a freddo di adesivi per legno mediante prove di taglio per trazione;
- UNI 9752** – Adesivi. Determinazione del potere bagnante di un adesivo mediante la misura dell'angolo di contatto;
- UNI EN 26922** – Adesivi. Determinazione della resistenza alla trazione dei giunti di testa;
- UNI EN 28510-1** – Adesivi. Prova di distacco per un assemblaggio ottenuto per incollaggio di un materiale flessibile su rigido. Distacco a 90°;
- UNI EN 28510-2** – Adesivi. Prova di distacco per un assemblaggio ottenuto per incollaggio di un materiale flessibile su rigido. Distacco a 180°;
- UNI EN ISO 9142** – Adesivi. Guida alla selezione di condizioni normalizzate di laboratorio per prove di invecchiamento di giunti incollati;
- UNI EN ISO 9653** – Adesivi. Metodo di prova per la resistenza al taglio di giunti adesivi.

### 49.3 Geotessili

Si definiscono *geotessili* i prodotti utilizzati per costituire strati di separazione, contenimento, filtranti, drenaggio in opere di terra (rilevati, scarpate, strade, giardini, ecc.) e in coperture. La natura del polimero costituente è poliestere/polipropilene/poliammide, ecc.

Si distinguono in:

- tessuti: stoffe realizzate intrecciando due serie di fili (realizzando ordito e trama);
- nontessuti: feltri costituiti da fibre o filamenti distribuiti in maniera casuale, legati tra loro con trattamento meccanico (agugliatura), chimico (impregnazione), oppure termico (fusione). Si hanno nontessuti ottenuti da fiocco o da filamento continuo.

I geotessili sono caratterizzati da:

- filamento continuo (o da fiocco);
- trattamento legante meccanico (o chimico o termico).

Il soddisfacimento delle prescrizioni predette si intende comprovato quando il prodotto risponde ad una norma UNI di cui al successivo punto e/o è in possesso di attestato di conformità. In loro mancanza, valgono i valori dichiarati dal produttore e accettati dalla direzione dei lavori.

#### 49.3.1 *Geotessili. Norme di riferimento*

Quando non è specificato nel progetto esecutivo, i geotessili devono essere rispondenti alle seguenti norme:

- UNI EN ISO 13433** – Geosintetici. Prova di punzonamento dinamico (prova di caduta del cono);
- UNI EN ISO 9863-2** – Geotessili e prodotti affini. Determinazione dello spessore a pressioni stabilite. Procedura per la determinazione dello spessore dei singoli strati di prodotti multistrato;
- UNI EN ISO 10319** – Geotessili. Prova di trazione a banda larga;
- UNI EN ISO 10321** – Geosintetici. Prova di trazione a banda larga per giunzioni e cuciture;
- UNI EN 12447** – Geotessili e prodotti affini. Metodo di prova per la determinazione della resistenza all'idrolisi;
- UNI EN 12224** – Geotessili e prodotti affini. Determinazione della resistenza agli agenti atmosferici;
- UNI EN 12225** – Geotessili e prodotti affini. Metodo per la determinazione della resistenza microbiologica mediante prova di interrimento;
- UNI EN 12226** – Geotessili e prodotti affini. Prove generali per valutazioni successive a prove di durabilità;
- UNI EN ISO 12236** – Geotessili e prodotti affini. Prova di punzonamento statico (metodo CBR);

**UNI EN ISO 13438** – *Geotessili e prodotti affini. Metodo di prova per la determinazione della resistenza all'ossidazione.*

*49.3.2 Nontessuti. Norme di riferimento.*

Per quanto non espressamente indicato per i nontessuti si rimanda alle prescrizioni delle seguenti norme:

**UNI EN 29092** – *Tessili. Nontessuti. Definizione.*

**UNI 8279-1** – *Nontessuti. Metodi di prova. Campionamento;*

**UNI 8279-3** – *Nontessuti. Metodi di prova. Determinazione della permeabilità all'aria;*

**UNI 8279-4** – *Nontessuti. Metodi di prova. Prova di trazione (metodo di Grab);*

**UNI EN ISO 9073-2** – *Tessili. Metodi di prova per nontessuti. Determinazione dello spessore;*

**UNI EN ISO 9073-6** – *Tessili. Metodi di prova per nontessuti. Parte 6: Assorbimento;*

**UNI 8279-11** – *Nontessuti. Metodi di prova. Determinazione della resistenza alla perforazione con il metodo della sfera;*

**UNI 8279-12** – *Nontessuti. Metodi di prova. Determinazione della variazione dimensionale a caldo;*

**UNI 8279-13** – *Nontessuti. Metodi di prova. Determinazione del coefficiente di permeabilità radiale all'acqua;*

**UNI 8279-14** – *Nontessuti. Metodi di prova. Determinazione della resistenza al punzonamento e della deformazione a rottura (metodo della penetrazione);*

**UNI SPERIMENTALE 8279-16** – *Nontessuti. Metodi di prova. Determinazione del tempo di assorbimento di acqua (metodo della goccia);*

**UNI 8279-17** – *Nontessuti. Metodi di prova. Determinazione della stabilità agli agenti atmosferici artificiali;*

**UNI EN 29073-1** – *Tessili. Metodi di prova per nontessuti. Determinazione della massa areica;*

**UNI EN 29073-3** – *Tessili. Metodi di prova per nontessuti. Determinazione della resistenza a trazione e dell'allungamento.*

## **Art. 50 - Prodotti e materiali per partizioni interne e pareti esterne**

### *50.1 Definizioni*

Le partizioni interne ed esterne dell'edificio con riferimento alla norma **UNI 8290-1** si possono classificare in tre livelli:

- partizioni interne verticali:
  - pareti interne verticali;
  - infissi interni verticali;
  - elementi di protezione.
- partizioni interne orizzontali:
  - solai;
  - soppalchi;
  - infissi interni orizzontali.
- partizioni interne inclinate:
  - scale interne;
  - rampe interne.

Le partizioni esterne dell'edificio si possono classificare in:

- partizione interne verticali:
  - elementi di protezione;
  - elementi di separazione.
- partizioni esterne orizzontali:
  - balconi/logge;
  - passerelle.
- partizioni esterne inclinate:
  - scale esterne;
  - rampe interne.

Il direttore dei lavori, ai fini dell'accettazione dei materiali per la realizzazione dei principali strati funzionali di queste parti di edificio, può procedere ai controlli (anche parziali) su campioni della fornitura, oppure richiedere un attestato di conformità della fornitura alle prescrizioni di seguito

indicate. Nel caso di contestazione, si intende che la procedura di prelievo dei campioni, le modalità di prova e valutazione dei risultati, sono quelli indicati nelle norme UNI, e, in mancanza di questi, quelli descritti nella letteratura tecnica.

#### 50.1.1 Pareti interne verticali

Le pareti interne verticali possono essere costituite da strutture continue, rigide e opache, oppure da elementi trasparenti; inoltre, possono essere fisse o spostabili. Le pareti devono supportare gli infissi interni, quali porte, sportelli, sopra luci, ecc. Le pareti verticali possono essere costituite dai seguenti componenti:

- elemento di parete (muratura, pannello ecc.), costituito da uno o più strati;
- zoccolino battiscopa (gres, plastica, legno ecc.), elemento di raccordo tra la parete e il pavimento;
- giunto laterale verticale, elemento di raccordo con la struttura portante;
- giunto superiore orizzontale, elemento di raccordo con il solaio superiore;
- giunto inferiore orizzontale, elemento di raccordo con il solaio inferiore;
- sopra lzo, elemento di parete collocato ad altezza superiore a quella delle porte;
- fascia di aggiustaggio, superiore o laterale, elemento con funzioni di raccordo rispetto alle strutture, alle partizioni o agli elementi tecnici;
- infisso interno verticale (porta, passacarte, sportello, sopra luce, sopra porta, telaio vetrato).

Le pareti interne devono possedere i requisiti indicati negli elaborati di progetto.

#### 50.1.2 Norme di riferimento

**UNI 8087** – Edilizia residenziale. Partizioni interne verticali. Analisi dei requisiti;

**UNI PROVVISORIA 9269** – Pareti verticali. Prova di resistenza agli urti.

**UNI 8290-1** – Edilizia residenziale. Sistema tecnologico. Classificazione e terminologia;

**UNI 8290-2** – Edilizia residenziale. Sistema tecnologico. Analisi dei requisiti;

**UNI 8290-3** – Edilizia residenziale. Sistema tecnologico. Analisi degli agenti;

**UNI 7960** – Edilizia residenziale. Partizioni interne. Terminologia;

**UNI 8326** – Edilizia residenziale. Pareti interne semplici. Prove di resistenza ai carichi sospesi;

**UNI 8327** – Edilizia residenziale. Pareti interne semplici. Prova di resistenza al calore per irraggiamento;

**UNI 10700** – Partizioni interne. Pareti interne mobili. Terminologia e classificazione;

**UNI 10815** – Pareti interne mobili. Attrezzabilità per impianti tecnici. Criteri generali;

**UNI 10816** – Pareti interne mobili. Attrezzabilità con equipaggiamenti di servizio. Criteri generali;

**UNI 10817** – Pareti interne mobili. Collegamenti di messa a terra. Requisiti e verifica;

**UNI 10820** – Partizioni interne. Pareti interne mobili. Analisi dei requisiti;

**UNI 10879** – Pareti interne mobili. Prova di resistenza ai carichi sospesi e orizzontali;

**UNI 10880** – Pareti interne mobili. Requisiti e metodi di prova di resistenza agli urti;

**UNI 11004** – Partizioni interne. Pareti interne mobili. Tipologie significative per la determinazione del potere fono-isolante;

**UNI 8201** – Edilizia residenziale. Pareti interne semplici. Prova di resistenza agli urti da corpo molle e duro;

**UNI 8326** – Edilizia residenziale. Pareti interne semplici. Prove di resistenza ai carichi sospesi;

**UNI 8327** – Edilizia residenziale. Pareti interne semplici. Prova di resistenza al calore per irraggiamento;

**UNI EN 13084-6** – Camini strutturalmente indipendenti. Parte 6: Pareti interne di acciaio. Progettazione e costruzione;

**UNI EN 13084-7** – Camini strutturalmente indipendenti. Parte 7: Specifiche di prodotto applicabili ad elementi cilindrici di acciaio da utilizzare per camini di acciaio a parete singola e per pareti interne di acciaio;

**UNI EN 438-7** – Laminati decorativi ad alta pressione (HPL). Pannelli a base di resine termoindurenti (generalmente chiamati laminati). Parte 7: Laminati stratificati e pannelli compositi HPL per applicazioni su pareti interne ed esterne e su soffitti;

**UNI EN 594** – Strutture di legno. Metodi di prova. Resistenza rigidità di piastra di pannelli per pareti con telaio di legno;

**UNI EN 596** – *Strutture di legno. Metodi di prova. Prova di impatto con un corpo morbido su pareti con telaio di legno;*

**UNI 10386** – *Materie plastiche cellulari rigide. Pannelli compositi con anima di poliuretano espanso rigido e paramenti rigidi per coperture, pareti perimetrali verticali esterne e di partizione interna. Tipi, requisiti e prove.*

#### 50.2 Prodotti a base di laterizio, di calcestruzzo alleggerito, ecc.

I prodotti a base di laterizio, calcestruzzo e similari non aventi funzione strutturale ma unicamente di chiusura nelle pareti esterne e partizioni, devono rispondere alle prescrizioni del progetto esecutivo e, a loro completamento, alle seguenti prescrizioni:

- gli elementi di laterizio (forati e non) prodotti mediante trafilatura o pressatura con materiale normale o alleggerito devono rispondere alla norma **UNI EN 771-1**;
- gli elementi di calcestruzzo alleggerito,  $1200 \text{ kg/m}^3 \leq \rho_k \leq 1400 \text{ kg/m}^3$ , devono rispondere alla norma **UNI EN 771-3**;
- gli elementi di silicato di calcio devono rispondere alla norma **UNI EN 771-2**;
- gli elementi di pietra naturale devono rispondere alla norma **UNI EN 771-6**;
- gli elementi di pietra agglomerata devono rispondere alla norma **UNI EN 771-5**.

L'appaltatore, per ogni prodotto da impiegare, deve fornire alla direzione dei lavori le schede tecniche rilasciate dal produttore.

##### 50.2.1 Norme di riferimento

**UNI EN 771-1** – *Specifica per elementi per muratura. Parte 1: Elementi per muratura di laterizio;*

**UNI EN 771-2** – *Specifica per elementi di muratura. Parte 2: Elementi di muratura di silicato di calcio;*

**UNI EN 771-3** – *Specifica per elementi di muratura. Parte 3: Elementi per muratura di calcestruzzo vibrocompreso (aggregati pesanti e leggeri);*

**UNI EN 771-4** – *Specifica per elementi di muratura. Parte 4: Elementi di muratura di calcestruzzo aerato autoclavato;*

**UNI EN 771-5** – *Specifica per elementi di muratura. Parte 5: Elementi per muratura di pietra agglomerata;*

**UNI EN 771-6** – *Specifica per elementi di muratura. Parte 6: Elementi di muratura di pietra naturale.*

##### 50.2.2 Isolamento acustico dei divisori

L'isolamento acustico dei divisori in laterizio deve essere assicurato mediante:

- rivestimento esterno con apposito pannello, nel rispetto del D.P.C.M. 5 dicembre 1997. I pannelli devono essere applicati a secco e fissati con tasselli ad espansione, in ragione di almeno quattro tasselli per metro quadrato. Il rivestimento esterno deve essere in lastre di cartongesso;
- isolamento in intercapedine con prodotto in lana di legno di abete mineralizzata legata con cemento Portland e rivestimento esterno in lastre di cartongesso.

#### 50.3 Prodotti e componenti per facciate continue

I prodotti e i componenti per facciate continue dovranno rispondere, oltreché alle prescrizioni del progetto esecutivo, anche alle seguenti ulteriori prescrizioni:

- gli elementi dell'ossatura devono possedere caratteristiche meccaniche non inferiori a quelle di progetto, in modo da poter trasmettere le sollecitazioni meccaniche (peso proprio delle facciate, vento, urti, ecc.) alla struttura portante, resistere alle corrosioni e azioni chimiche dell'ambiente esterno e interno;
- gli elementi di tamponamento (vetri, pannelli, ecc.) devono essere fissati alle strutture portanti, in modo resistere alle sollecitazioni meccaniche (vento, pioggia, urti, ecc.), termoigrometriche dell'ambiente esterno e chimiche degli agenti inquinanti;
- le parti apribili e i loro accessori devono rispondere alle prescrizioni sulle finestre o sulle porte stabilite in questo capitolato speciale;
- i rivestimenti ceramici e simili devono essere inassorbenti e resistenti all'usura, all'abrasione, agli attacchi chimici e alla flessione. Devono, inoltre, essere di facile pulizia e manutenzione;
- le soluzioni costruttive dei giunti devono completare e integrare le prestazioni dei pannelli ed essere sigillate con prodotti adeguati.



L'appaltatore, per ogni prodotto da impiegare, deve fornire alla direzione dei lavori le schede tecniche rilasciate dal produttore.

#### 50.4 Prodotti a base di cartongesso

I prodotti a base di cartongesso devono rispondere alle prescrizioni del progetto esecutivo e, in mancanza, alle prescrizioni seguenti:

- spessore con tolleranza di  $\pm 0,5$  mm;
- lunghezza e larghezza con tolleranza di  $\pm 2$  mm;
- resistenza all'impronta, all'urto e alle sollecitazioni localizzate (punti di fissaggio);
- basso assorbimento d'acqua;
- bassa permeabilità al vapore (prodotto abbinato a barriera al vapore);
- resistenza all'incendio dichiarata;
- isolamento acustico dichiarato.

I limiti di accettazione saranno quelli indicati nel progetto esecutivo e, in loro mancanza, quelli dichiarati dal produttore e approvati dalla direzione dei lavori.

#### 50.5 Blocchi di gesso

I blocchi in gesso pieni o forati per la formazione di pareti verticali per evitare in futuro rigonfiamenti e danni dovuti all'elevata umidità relativa o al contatto con acqua, devono essere collocati previa predisposizione di una guaina impermeabile collocata a livello del pavimento al fine di evitare la risalita dell'umidità.

In mancanza di norme italiane specifiche si potrà fare riferimento alla norma **DIN 18163**.

In cantiere, il materiale deve essere appoggiato a pavimento, sempre in piano, al coperto o sotto un telo di plastica.

### **Art. 51 - Isolamento della copertura**

L'isolamento della copertura, potrà essere eseguito con:

- pannello isolante sottocoppo in polistirene estruso;
- pannello isolante sottocoppo in polistirene espanso.

#### 51.5.1 Pannello isolante sottocoppo in polistirene estruso

La lastra per l'isolamento delle coperture sottocoppo è costituita da polistirene estruso monostrato di colore indaco, con pelle di estrusione, battentata sui quattro lati, con dimensionamento come indicato negli elaborati di progetto.

L'interasse fra le scanalature deve permettere l'impiego del tipo di coppi più diffuso sul mercato.

#### 51.5.2 Pannello isolante sottocoppo in polistirene espanso

La particolare sagomatura consente un perfetto alloggiamento ai coppi o alle tegole facilitandone la posa. I particolari agganci e sormonti dei singoli elementi devono consentire un'assoluta tenuta all'acqua e un'omogenea coibentazione, garantendo un'ottima ventilazione.

#### 51.6 Normativa di riferimento

Nel caso di contestazione, le procedure di prelievo dei campioni, i metodi di prova e la valutazione dei risultati sono quelli indicati nelle norme UNI di seguito riportate:

**UNI 8625-1** – Edilizia. Prove di coperture discontinue. Determinazione della permeabilità all'acqua;

**UNI 8626** – Edilizia. Prodotti per coperture discontinue. Caratteristiche, piani di campionamento e limiti di accettazione;

**UNI 8627** – Edilizia. Sistemi di copertura. Definizione e classificazione degli schemi funzionali, soluzioni conformi e soluzioni tecnologiche;

**UNI 9308-1** – Coperture discontinue. Istruzione per la progettazione. Elementi di tenuta;

**UNI 10372** – Coperture discontinue. Istruzioni per la progettazione, l'esecuzione e la manutenzione di coperture realizzate con elementi metallici in lastre.

## Art. 52 - Impermeabilizzazioni e coperture piane

### 52.1 Generalità

I prodotti per impermeabilizzazioni e per coperture piane sono sotto forma di:

- membrane in fogli e/o rotoli da applicare a freddo o a caldo, in fogli singoli o pluristrato;
- prodotti forniti in contenitori (solitamente liquidi e/o in pasta) da applicare a freddo o a caldo su eventuali armature (che restano inglobate nello strato finale) fino a formare in sito una membrana continua.

### 52.2 Classificazione delle membrane

Le membrane si classificano in base:

- al materiale componente, per esempio:
  - bitume ossidato fillerizzato;
  - bitume polimero elastomero;
  - bitume polimero plastomero;
  - etilene propilene diene;
  - etilene vinil acetato, ecc.
- al materiale di armatura inserito nella membrana, per esempio:
  - armatura vetro velo;
  - armatura poliammide tessuto;
  - armatura polipropilene film;
  - armatura alluminio foglio sottile, ecc.
- al materiale di finitura della faccia superiore, per esempio:
  - poliestere film da non asportare;
  - polietilene film da non asportare;
  - graniglie, ecc.
- al materiale di finitura della faccia inferiore, per esempio:
  - poliestere non tessuto;
  - sughero;
  - alluminio foglio sottile, ecc.

### 52.3 Prodotti forniti in contenitori

I prodotti forniti in contenitori possono essere:

- mastici di rocce asfaltiche e di asfalto sintetico;
- asfalti colati;
- malte asfaltiche;
- prodotti termoplastici;
- soluzioni in solvente di bitume;
- emulsioni acquose di bitume;
- prodotti a base di polimeri organici.

Il direttore dei lavori, ai fini della loro accettazione, può procedere a controlli (anche parziali) su campioni della fornitura. In ogni caso, l'appaltatore dovrà consegnare l'attestato di conformità della fornitura.

Le membrane per coperture di edifici in relazione allo strato funzionale che vanno a costituire (per esempio: strato di tenuta all'acqua, strato di tenuta all'aria, strato di schermo e/o barriera al vapore, strato di protezione degli strati sottostanti, ecc.), devono rispondere alle prescrizioni del progetto e, in mancanza, alla norma **UNI 8178**.

### 52.4 Membrane destinate a formare strati di schermo e/o barriera al vapore

Le caratteristiche da considerare ai fini dell'accettazione delle membrane destinate a formare strati di schermo e/o barriera al vapore sono le seguenti (norme **UNI 9380-1** e **UNI 9380-2**):

- tolleranze dimensionali (lunghezza, larghezza, spessore);
- difetti, ortometria e massa areica;
- resistenza a trazione;
- flessibilità a freddo;
- comportamento all'acqua;

- permeabilità al vapore d'acqua;
- invecchiamento termico in acqua;
- giunzioni resistenti a trazione e impermeabili all'aria.

I prodotti non normati devono rispondere ai valori dichiarati dal fabbricante e accettati dalla direzione dei lavori.

#### 52.5 Norme di riferimento

**UNI 8178** – Edilizia. Coperture. Analisi degli elementi e strati funzionali.

**UNI 9380-1** – Membrane per impermeabilizzazione di coperture. Limiti di accettazione dei tipi BPP per strato di barriera e/o schermo al vapore;

**UNI 9380-2** – Membrane per impermeabilizzazione di coperture. Limiti di accettazione dei tipi BOF per strato di barriera e/o schermo al vapore;

**UNI 8629-1** – Membrane per impermeabilizzazione di coperture. Caratteristiche prestazionali e loro significatività;

**UNI 8629-2** – Membrane per impermeabilizzazione di coperture. Limiti di accettazione dei tipi BPP per elemento di tenuta;

**UNI 8629-3** – Membrane per impermeabilizzazione di coperture. Limiti di accettazione dei tipi BPE per elemento di tenuta;

**UNI 8629-4** – Membrane per impermeabilizzazione di coperture. Limiti di accettazione per tipi EPDM e IIR per elementi di tenuta;

**UNI 8629-5** – Membrane per impermeabilizzazione di coperture. Limiti di accettazione dei tipi BPP (con autoprotezione metallica) per elemento di tenuta;

**UNI 8629-6** – Membrane per impermeabilizzazione di coperture. Limiti di accettazione dei tipi a base di PVC plastificato per elementi di tenuta;

**UNI 8629-7** – Membrane per impermeabilizzazione di coperture. Limiti di accettazione dei tipi BOF (con autoprotezione metallica) per elemento di tenuta;

**UNI 8629-8** – Membrane per impermeabilizzazione di coperture. Limiti di accettazione dei tipi BOF per elemento di tenuta.

**UNI 9168-1** – Membrane complementari per impermeabilizzazione. Limiti di accettazione dei tipi con armatura cartafeltro o vetro velo;

**UNI 9168-2** – Membrane complementari per impermeabilizzazione. Limiti di accettazione dei tipi BOF.

#### 52.6 Membrane destinate a formare strati di continuità, di diffusione o di equalizzazione della pressione di vapore

Le caratteristiche da considerare ai fini dell'accettazione delle membrane destinate a formare strati di continuità, di diffusione o di equalizzazione della pressione di vapore, di irrigidimento o ripartizione dei carichi, di regolarizzazione, di separazione e/o scorrimento o drenante, sono le seguenti (norma **UNI 9168**):

- tolleranze dimensionali (lunghezza, larghezza e spessore);
- difetti, ortometria e massa areica;
- comportamento all'acqua;
- invecchiamento termico in acqua.

I prodotti non normati devono rispondere ai valori dichiarati dal fabbricante e accettati dalla direzione dei lavori. Le membrane rispondenti alle norme **UNI 9380** (varie parti) e **UNI 8629** (varie parti) per le caratteristiche precitate sono valide anche per questo impiego.

#### 52.7 Membrane destinate a formare strati di tenuta all'aria

I prodotti non normati devono essere conformi ai valori dichiarati dal fabbricante e accettati dalla direzione dei lavori.

Le membrane rispondenti alle norme **UNI 9380** e **UNI 8629** per le caratteristiche precitate sono valide anche per formare gli strati di tenuta all'aria.

In particolare, dovranno essere controllati i seguenti parametri:

- tolleranze dimensionali (lunghezza, larghezza e spessore);
- difetti, ortometria e massa areica;
- resistenza a trazione e alla lacerazione;

- comportamento all'acqua;
- giunzioni resistenti alla trazione e alla permeabilità all'aria.

#### 52.8 Membrane destinate a formare strati di tenuta all'acqua

Le caratteristiche da considerare ai fini dell'accettazione delle membrane destinate a formare strati di tenuta all'acqua sono le seguenti (norma **UNI 8629**, varie parti):

- tolleranze dimensionali (lunghezza, larghezza, spessore);
- difetti, ortometria e massa areica;
- resistenza a trazione e alla lacerazione;
- punzonamento statico e dinamico;
- flessibilità a freddo;
- stabilità dimensionale in seguito ad azione termica;
- stabilità di forma a caldo;
- impermeabilità all'acqua e comportamento all'acqua;
- permeabilità al vapore d'acqua;
- resistenza all'azione perforante delle radici;
- invecchiamento termico in aria e in acqua;
- resistenza all'ozono (solo per polimeriche e plastomeriche);
- resistenza ad azioni combinate (solo per polimeriche e plastomeriche);
- giunzioni resistenti a trazione e impermeabili all'aria.

I prodotti non normati devono rispondere ai valori dichiarati dal fabbricante e accettati dalla direzione dei lavori.

#### 52.9 Membrane destinate a formare strati di protezione

Le caratteristiche da considerare ai fini dell'accettazione delle membrane destinate a formare strati di protezione sono le seguenti (norma **UNI 8629**, varie parti):

- tolleranze dimensionali (lunghezza, larghezza, spessore);
- difetti, ortometria e massa areica;
- resistenza a trazione e alle lacerazioni;
- punzonamento statico e dinamico;
- flessibilità a freddo;
- stabilità dimensionali a seguito di azione termica;
- stabilità di forma a caldo (esclusi prodotti a base di PVC, EPDM, IIR);
- comportamento all'acqua;
- resistenza all'azione perforante delle radici;
- invecchiamento termico in aria;
- giunzioni resistenti a trazione;
- l'autoprotezione minerale deve resistere all'azione di distacco.

I prodotti non normati devono rispondere ai valori dichiarati dal fabbricante e accettati dalla direzione dei lavori.

#### 52.10 Membrane a base di elastomeri e di plastomeri

##### 52.10.1 Tipologie

I tipi di membrane base di elastomeri e di plastomeri sono:

- membrane in materiale elastomerico senza armatura (si definisce *materiale elastomerico* un materiale che sia fondamentalmente elastico anche a temperature superiori o inferiori a quelle di normale impiego e/o che abbia subito un processo di reticolazione (per esempio gomma vulcanizzata);
- membrane in materiale elastomerico dotate di armatura (si definisce *materiale elastomerico* un materiale che sia relativamente elastico solo entro un intervallo di temperatura corrispondente generalmente a quello di impiego, ma che non abbia subito alcun processo di reticolazione (come per esempio cloruro di polivinile plastificato o altri materiali termoplastici flessibili o gomme non vulcanizzate);
- membrane in materiale plastomerico flessibile senza armatura;
- membrane in materiale plastomerico flessibile dotate di armatura;

- membrane in materiale plastomerico rigido (per esempio polietilene ad alta o bassa densità, reticolato o non, polipropilene);
- membrane polimeriche a reticolazione posticipata (per esempio polietilene clorosolfonato) dotate di armatura;
- membrane polimeriche accoppiate (membrane polimeriche accoppiate o incollate sulla faccia interna ad altri elementi aventi funzioni di protezione o altra funzione particolare, comunque non di tenuta. In questi casi, quando la parte accoppiata all'elemento polimerico impermeabilizzante ha importanza fondamentale per il comportamento in opera della membrana, le prove devono essere eseguite sulla membrana come fornita dal produttore).

#### 52.10.2 Classi di utilizzo

Le classi di utilizzo delle membrane base di elastomeri e di plastomeri sono le seguenti:

- classe A: membrane adatte per condizioni eminentemente statiche del contenuto (per esempio bacini, dighe, sbarramenti, ecc.);
- classe B: membrane adatte per condizioni dinamiche del contenuto (per esempio canali, acquedotti, ecc.);
- classe C: membrane adatte per condizioni di sollecitazioni meccaniche particolarmente gravose, concentrate o no (per esempio fondazioni, impalcati di ponti, gallerie, ecc);
- classe D: membrane adatte anche in condizioni di intensa esposizione agli agenti atmosferici e/o alla luce;
- classe E: membrane adatte per impieghi in presenza di materiali inquinanti e/o aggressivi (per esempio discariche, vasche di raccolta e/o decantazione, ecc.);
- classe F: membrane adatte per il contatto con acqua potabile o sostanze di uso alimentare (per esempio acquedotti, serbatoi, contenitori per alimenti, ecc.).

Nell'utilizzo delle membrane polimeriche per impermeabilizzazione, possono essere necessarie anche caratteristiche comuni a più classi.

#### 52.10.3 Accettazione

Le membrane a base di elastomeri e di plastomeri devono rispettare le caratteristiche previste dalle varie parti della norma **UNI 8898**, anche se attualmente ritirata senza sostituzione.

#### 52.11 Prodotti forniti sottoforma di liquidi o paste

I prodotti forniti solitamente sotto forma di liquidi o paste destinati principalmente a realizzare strati di tenuta all'acqua (ma anche altri strati funzionali della copertura piana), a seconda del materiale costituente, devono rispondere alle caratteristiche e ai i valori di limiti di riferimento normalmente applicati. Quando non sono riportati limiti, si intende che valgono quelli dichiarati dal produttore nella sua documentazione tecnica e accettati dalla direzione dei lavori.

#### 52.11.1 Bitumi da spalmatura per impermeabilizzazioni

I bitumi da spalmatura per impermeabilizzazioni (in solvente e/o emulsione acquosa) devono rispondere ai limiti specificati, per i diversi tipi, alle prescrizioni delle seguenti norme:

**UNI 4157** – *Edilizia. Bitumi da spalmatura per impermeabilizzazioni. Campionamento e limiti di accettazione;*

**UNI SPERIMENTALE 4163** – *Impermeabilizzazione delle coperture. Bitumi da spalmatura. Determinazione dell'indice di penetrazione dei bitumi.*

**Tabella 36.1 - Caratteristiche dei bitumi da spalmatura**

Indicazione per la designazione	Penetrazione a 25°C [dmm/min]	Punto di rammollimento (palla anello °C/min)
0	40	55
15	35	65
25	20	80

### 52.11.2 Malte asfaltiche

Le malte asfaltiche per impermeabilizzazione devono rispondere alle seguenti norme:

**UNI 5660** – *Impermeabilizzazione delle coperture. Malte asfaltiche. Caratteristiche e prelievo dei campioni;*

**UNI 5661** – *Impermeabilizzazione delle coperture. Malte asfaltiche. Determinazione del punto di rammollimento con il metodo palla-anello;*

**UNI 5662** – *Impermeabilizzazione delle coperture. Malte asfaltiche. Determinazione dello scorrimento su piano inclinato;*

**UNI 5663** – *Impermeabilizzazione delle coperture. Malte asfaltiche. Determinazione della fragilità (punto di rottura);*

**UNI 5664** – *Impermeabilizzazione delle coperture. Malte asfaltiche. Determinazione dell'impermeabilità all'acqua;*

**UNI 5665** – *Impermeabilizzazione delle coperture. Malte asfaltiche. Trattamento di termo-ossidazione.*

### 52.11.3 Asfalti colati

Gli asfalti colati per impermeabilizzazione devono rispondere alle seguenti norme:

**UNI 5654** – *Impermeabilizzazione delle coperture. Asfalti colati. Caratteristiche e prelievo dei campioni;*

**UNI 5655** – *Impermeabilizzazione delle coperture. Asfalti colati. Determinazione del punto di rammollimento con il metodo palla-anello (ritirata senza sostituzione);*

**UNI 5656** – *Impermeabilizzazione delle coperture. Asfalti colati. Determinazione dello scorrimento su piano inclinato;*

**UNI 5657** – *Impermeabilizzazione delle coperture. Asfalti colati. Determinazione della fragilità a freddo;*

**UNI 5658** – *Impermeabilizzazione delle coperture. Asfalti colati. Determinazione dell'impermeabilità all'acqua;*

**UNI 5659** – *Impermeabilizzazione delle coperture. Asfalti colati. Trattamento di termo-ossidazione.*

### 52.11.4 Mastice di rocce asfaltiche

Il mastice di rocce asfaltiche per la preparazione di malte asfaltiche e degli asfalti colati deve rispondere alla seguente norma:

**UNI 4377** – *Impermeabilizzazione delle coperture. Mastice di rocce asfaltiche per la preparazione delle malte asfaltiche e degli asfalti colati.*

### 52.11.5 Mastice di asfalto sintetico

Il mastice di asfalto sintetico per la preparazione delle malte asfaltiche e degli asfalti colati deve rispondere alle seguenti norme:

**UNI 4378** – *Impermeabilizzazione delle coperture. Mastice di asfalto sintetico per la preparazione delle malte asfaltiche e degli asfalti colati;*

**UNI 4379** – *Impermeabilizzazione delle coperture. Determinazione dell'impronta nei mastici di rocce asfaltiche e nei mastici di asfalto sintetici (ritirata senza sostituzione);*

**UNI 4380** – *Impermeabilizzazione delle coperture. Determinazione delle sostanze solubili in solfuro di carbonio presenti nei mastici di rocce asfaltiche e nei mastici di asfalto sintetici;*

**UNI 4381** – *Impermeabilizzazione delle coperture. Estrazione del bitume dai mastici di rocce asfaltiche e dai mastici di asfalto sintetici;*

**UNI 4382** – *Impermeabilizzazione delle coperture. Determinazione degli asfalteni presenti nei bitumi contenuti nei mastici di rocce asfaltiche e nei mastici di asfalto sintetici;*

**UNI 4383** – *Impermeabilizzazione delle coperture. Determinazione dei carbonati presenti nel materiale minerale;*

**UNI 4384** – *Impermeabilizzazione delle coperture. Determinazione delle sostanze insolubili in acido cloridrico presenti nel materiale minerale contenuto nei mastici di rocce asfaltiche e nei mastici di asfalto sintetici;*

**UNI 4385** – *Impermeabilizzazione delle coperture. Controllo granulometrico del materiale minerale contenuto nei mastici di rocce asfaltiche e nei mastici di asfalto sintetici.*

#### 52.11.6 *Prodotti fluidi o in pasta a base di polimeri organici*

I prodotti fluidi o in pasta a base di polimeri organici (bituminosi, epossidici, poliuretanic, epossipoliuretanic, epossicatrame, polimetencatrame, polimeri clorurati, acrilici, vinilici, polimeri isomerizzati), devono essere valutate in base alle caratteristiche e ai limiti di riferimento normalmente applicati. Quando non sono riportati limiti, si intende che valgono quelli dichiarati dal produttore nella sua documentazione tecnica e accettati dalla direzione dei lavori.

Le caratteristiche identificative del prodotto in barattolo (prima dell'applicazione) e le caratteristiche di comportamento da verificare in sito o su campioni significativi sono quelle indicate negli elaborati progettuali. Per i valori non prescritti si intendono validi quelli dichiarati dal fornitore e accettati dalla direzione dei lavori.

#### 52.12 *Rinforzo di guaine liquide a base di resine acriliche ed epoxibituminose*

Le guaine liquide a base di resine acriliche ed epoxibituminose e le malte impermeabilizzanti dovranno essere rinforzate con l'applicazione di reti in fibra di vetro.

Per superfici irregolari o inclinate, l'uso di reti realizzate con speciali filati voluminizzati assicura un maggiore assorbimento di resina, evitando fenomeni di gocciolatura e garantendo l'omogeneità della distribuzione del prodotto. Sul prodotto impermeabilizzante appena applicato, dovrà essere posata la rete ben tesa, annegandola mediante spatola, rullo o pennello, avendo cura di sovrapporre i teli per almeno 10 cm evitando la formazione di bolle e piegature.

### Art. 53 - Vetri

#### 53.1 *Generalità*

Si definiscono *prodotti di vetro* quelli che sono ottenuti dalla trasformazione e lavorazione del vetro. Essi si dividono nelle seguenti principali categorie:

- lastre piane;
- vetri pressati;
- prodotti di seconda lavorazione.

Per le definizioni rispetto ai metodi di fabbricazione, alle loro caratteristiche, alle seconde lavorazioni, nonché per le operazioni di finitura dei bordi, si fa riferimento alle norme UNI. Le modalità di posa sono trattate negli articoli relativi alle vetrazioni e ai serramenti.

#### 53.2 *Campioni*

L'appaltatore dovrà fornire almeno due campioni di ciascun tipo di vetro da impiegare. Tali campioni dovranno essere approvati dalla direzione dei lavori, che può procedere a controlli (anche parziali) su campioni della fornitura, oppure richiedere un attestato di conformità della fornitura alle prescrizioni di seguito indicate.

#### 53.3 *Prescrizioni di carattere particolare*

I tipi di vetro, la composizione e le dimensioni delle lastre, sono indicate sui disegni progettuali esecutivi.

Per ogni tipo di vetrata l'appaltatore dovrà precisare i seguenti dati caratteristici:

- percentuale di trasmissione della luce solare dall'esterno verso l'interno, percepita dall'occhio umano;
- percentuale dell'energia solare riflessa direttamente all'esterno;
- fattore solare;
- coefficiente globale medio di trasmissione termica.

Per le vetrate con intercapedine, si richiede una dettagliata relazione sulla composizione del giunto proposto, in funzione dello stress termico che interviene sulle lastre parzialmente soleggiate e sulle deformazioni prevedibili.

#### 53.4 *Norme di riferimento*

**UNI 7143** – *Vetri piani. Spessore dei vetri piani per vetrazioni in funzione delle loro dimensioni, dell'azione del vento e del carico neve;*

**UNI 6534-74** – *Vetrazioni in opere edilizie. Progettazione, materiali e posa in opera;*

**UNI 7143-72** – Vetri piani. Spessore dei vetri piani per vetrazioni in funzione delle loro dimensioni, dell'azione del vento e del carico neve;

**UNI 7697** – Criteri di sicurezza nelle applicazioni vetrarie.

### 53.5 Vetri piani di vetro silicato sodocalcico

#### 53.5.1 Vetri grezzi

I vetri piani grezzi sono quelli colati e laminati grezzi e anche cristalli grezzi traslucidi e incolori, cosiddetti *bianchi*, eventualmente armati.

#### 53.5.2 Vetri piani lucidi tirati

I vetri piani lucidi tirati sono quelli incolori ottenuti per tiratura meccanica della massa fusa, che presenta sulle due facce, naturalmente lucide, ondulazioni più o meno accentuate, non avendo subito lavorazioni di superficie.

#### 53.5.3 Vetri piani trasparenti float

I vetri piani trasparenti float sono quelli chiari o colorati ottenuti per colata mediante galleggiamento su un bagno di metallo fuso.

#### 53.5.4 Norme di riferimento

**UNI EN 572-1** – Vetro per edilizia. Prodotti a base di vetro di silicato sodocalcico. Definizione e proprietà generali fisiche e meccaniche;

**UNI EN 572-2** – Vetro per edilizia. Prodotti di base di vetro di silicato sodocalcico. Parte 2: Vetro float;

**UNI EN 572-5** – Vetro per edilizia. Prodotti a base di vetro di silicato sodocalcico. Vetro stampato;

**UNI EN 572-4** – Vetro per edilizia. Prodotti a base di vetro di silicato sodocalcico. Vetro tirato;

**UNI EN 572-7** – Vetro per edilizia. Prodotti a base di vetro di silicato sodocalcico. Vetro profilato armato e non armato;

**UNI EN 12150-1** – Vetro per edilizia. Vetro di silicato sodocalcico di sicurezza temprato termicamente. Definizione e descrizione;

**UNI EN 12150-2** – Vetro per edilizia. Vetro di silicato sodocalcico di sicurezza temprato termicamente. Parte 2: Valutazione di conformità/Norma di prodotto.

### 53.6 Vetri di sicurezza

#### 53.6.1 Vetri piani temprati

I vetri piani temprati sono quelli trattati termicamente o chimicamente in modo da indurre negli strati superficiali tensioni permanenti. Riguardo alle dimensioni e alle relative tolleranze, ai metodi di prova e ai limiti di accettazione dei vetri piani temprati da usare nell'edilizia, si rinvia alla norma **UNI 7142**. La norma si applica ai vetri piani in lastre monolitiche temprate termicamente nelle loro dimensioni e forme d'impiego (si veda la norma **UNI EN 572-1**). La norma non considera i vetri temprati chimicamente. I vetri temprati non sono consigliati per impieghi ove ci sia pericolo di caduta nel vuoto.

##### 53.6.1.1 Norma di riferimento

**UNI 7142** – Vetri piani. Vetri temprati per edilizia e arredamento.

#### 53.6.2 Vetri piani stratificati

I vetri piani stratificati sono quelli formati da due o più lastre di vetro e uno o più strati interposti di materia plastica che incollano tra loro le lastre di vetro per l'intera superficie. L'elemento intercalare può anche fornire prestazioni aggiuntive al prodotto finito, per esempio resistenza agli urti, resistenza al fuoco, controllo solare, isolamento acustico.

Lo spessore complessivo della lastra di vetro varia in base al numero e allo spessore delle lastre costituenti, compreso lo spessore intercalare. Gli intercalari possono essere:

- chiari o colorati;
- trasparenti, traslucidi o opachi;



- rivestiti.

Riguardo alla composizione, possono differire per:

- composizione e tipo di materiale;
- caratteristiche meccaniche;
- caratteristiche ottiche.

I vetri stratificati, in base alla loro resistenza alle sollecitazioni meccaniche, si dividono in:

- stratificati per sicurezza semplice;
- stratificati antivandalismo;
- stratificati anticrimine;
- stratificati antiproiettile.

I prodotti o fogli intercalari devono rispondere alle norme eventuali vigenti per lo specifico prodotto.

Per le altre caratteristiche si deve fare riferimento alle norme seguenti:

- i vetri piani stratificati per sicurezza semplice devono rispondere alla norma **UNI EN ISO 12543-2**;
- i vetri piani stratificati antivandalismo e anticrimine devono rispondere rispettivamente alle norme **UNI EN ISO 12543-2**, **UNI EN 356** e **UNI EN 1063**;
- i vetri piani stratificati antiproiettile devono rispondere alla norma **UNI EN ISO 12543-2**.

#### 53.6.2.1 Norme di riferimento

**UNI EN ISO 12543-1** – *Vetro per edilizia. Vetro stratificato e vetro stratificato di sicurezza. Definizioni e descrizione delle parti componenti*;

**UNI EN ISO 12543-2** – *Vetro per edilizia. Vetro stratificato e vetro stratificato di sicurezza. Vetro stratificato di sicurezza*;

**UNI EN ISO 12543-3** – *Vetro per edilizia. Vetro stratificato e vetro stratificato di sicurezza. Vetro stratificato*;

**UNI EN ISO 12543-4** – *Vetro per edilizia. Vetro stratificato e vetro stratificato di sicurezza. Metodi di prova per la durabilità*;

**UNI EN ISO 12543-5** – *Vetro per edilizia, Vetro stratificato e vetro stratificato di sicurezza. Dimensioni e finitura dei bordi*;

**UNI EN ISO 12543-6** – *Vetro per edilizia. Vetro stratificato e vetro stratificato di sicurezza. Aspetto*;

**UNI EN 356** – *Vetro per edilizia - Vetro di sicurezza - Prove e classificazione di resistenza contro l'attacco manuale*;

**UNI EN 1063** – *Vetrature di sicurezza. Classificazione e prove di resistenza ai proiettili*;

**UNI EN 12600** – *Prova del pendolo. Metodo della prova di impatto e classificazione per vetro piano*;

**UNI EN 13541** – *Vetro di sicurezza. Prove e classificazione della resistenza alla pressione causata da esplosioni. UNI EN ISO 12543-1* – *Vetro per edilizia. Vetro stratificato e vetro stratificato di sicurezza. Definizioni e descrizione delle parti componenti*;

**UNI EN ISO 12543-2** – *Vetro per edilizia. Vetro stratificato e vetro stratificato di sicurezza. Vetro stratificato di sicurezza*;

**UNI EN ISO 12543-3** – *Vetro per edilizia. Vetro stratificato e vetro stratificato di sicurezza. Vetro stratificato*;

**UNI EN ISO 12543-4** – *Vetro per edilizia. Vetro stratificato e vetro stratificato di sicurezza. Metodi di prova per la durabilità*;

**UNI EN ISO 12543-5** – *Vetro per edilizia, Vetro stratificato e vetro stratificato di sicurezza. Dimensioni e finitura dei bordi*;

**UNI EN ISO 12543-6** – *Vetro per edilizia. Vetro stratificato e vetro stratificato di sicurezza. Aspetto*;

**UNI EN 356** – *Vetro per edilizia - Vetro di sicurezza - Prove e classificazione di resistenza contro l'attacco manuale*;

**UNI EN 1063** – *Vetrature di sicurezza. Classificazione e prove di resistenza ai proiettili*;

**UNI EN 12600** – *Prova del pendolo. Metodo della prova di impatto e classificazione per vetro piano*;

**UNI EN 13541** – *Vetro di sicurezza. Prove e classificazione della resistenza alla pressione causata da esplosioni*.

### 53.6.2.2 *Vetro antincendio*

I vetri stratificati, con riferimento alle caratteristiche antincendio, possono appartenere ai seguenti tipi:

- vetro stratificato con proprietà di resistenza al fuoco, le cui caratteristiche di resistenza non sono ottenute per mezzo di intercalari che reagiscono alle alte temperature. In generale, nessun tipo di vetro può essere classificato come resistente al fuoco. Quando il vetro viene assemblato in un adeguato telaio, allora l'insieme può essere sottoposto a prova e classificato come resistente al fuoco;
- vetro stratificato resistente al fuoco, in cui almeno un intercalare reagisce ad alta temperatura per dare al prodotto la sua resistenza al fuoco. Questo prodotto può anche contenere vetri di per sé stessi resistenti al fuoco.

Il vetro antincendio della classe REI indicata a progetto può essere costituito alternando lastre di vetro a strati di silicato di sodio. In caso d'incendio la lastra di vetro più esterna si rompe per effetto del calore, facendo reagire lo strato successivo di silicato di sodio che va a formare una schiuma densa e compatta in grado di assorbire calore e formare un vero e proprio scudo termico nei confronti della fiamma. L'incremento del numero di strati di vetro e silicato contribuisce ad ottenere tempi di resistenza al fuoco sempre più elevati. Il vetro antincendio può essere applicato a diversi sistemi di intelaiatura costruiti in acciaio o alluminio aventi le caratteristiche indicate a progetto.

La classe REI del vetro impiegato deve garantire:

- tenuta al fumo;
- tenuta alla fiamma;
- mantenimento di una temperatura bassa sulla superficie del vetro opposta alla fiamma;
- efficiente isolamento termico in caso di incendio.

### 53.6.2.3 *Norme di riferimento*

**UNI EN 357** – *Vetro in edilizia. Elementi vetrificati resistenti al fuoco comprendenti prodotti di vetro trasparenti o traslucidi. Classificazione della resistenza al fuoco;*

**UNI EN 1634-1** – *Prove di resistenza al fuoco e di controllo della dispersione del fumo per porte e sistemi di chiusura, finestre apribili e loro componenti costruttivi. Parte 1: Prove di resistenza al fuoco per porte e sistemi di chiusura e finestre apribili.*

### 53.6.3 *Vetro retinato*

Il vetro retinato si ottiene per colata e laminazione di vetro fuso, nel quale è immersa una rete di acciaio. Esso ha caratteristiche antieffrazione e di sicurezza, e viene utilizzato generalmente per opere edili nelle quali non necessita la trasparenza assoluta, vista la presenza della rete metallica.

#### 53.6.3.1 *Vetri di sicurezza. Prove*

Le prove sulle lastre di vetro di sicurezza sono prescritte dall'art. 14, D.P.R. 29 maggio 1963, n. 1497: Approvazione del regolamento per gli ascensori e i montacarichi in servizio privato.

#### 53.6.3.2 *Prova d'urto*

La prova deve essere fatta su una lastra di 30 · 30 cm appoggiata sui quattro lati, ai bordi, per larghezza di circa 10 mm, su un telaio di legno.

Sul centro della lastra è lasciata cadere liberamente, dall'altezza di 50 cm, una sfera di acciaio levigato del peso di 0,76 kg. A seguito di tale prova la lastra di vetro retinato, di vetro stratificato, o di materiale simile, non deve produrre frammenti acuminati pericolosi che si distacchino dal supporto. La lastra di vetro temperato non deve rompersi.

La prova deve essere ripetuta lasciando cadere la sfera da altezza maggiore. A seguito di tale prova la lastra di vetro retinato, di vetro stratificato, o di materiale simile, non deve venire perforata dalla sfera per altezza di caduta fino a 1 m. La lastra di vetro temperato rompendosi deve produrre frammenti minuti, non taglienti.

Le prove devono essere fatte con temperature ambientali comprese fra i 15°C e i 25°C.

#### 53.6.3.3 *Prova di flessione*

Tale prova deve essere fatta su una lastra delle dimensioni massime previste per l'applicazione, appoggiata sui due lati più corti, ai bordi, per larghezza di circa 20 mm, su appoggi di legno. Su una

striscia mediana larga non più di 50 mm parallela agli appoggi, è applicato un carico distribuito di 100 kg per metro lineare per la lastra di vetro retinato, di vetro stratificato, o di materiale simile, e di 200 kg per metro lineare per la lastra di vetro temperato. La lastra non deve rompersi né fessurarsi. Se sono usate lastre di vetro retinato, di vetro stratificato, o di materiale simile con larghezza maggiore di 60 cm, o lastre di vetro temperato con larghezza maggiore di 1 m, una lastra per ciascuna partita deve essere sottoposta in fabbrica alla prova di flessione.

#### 53.6.3.4 *Applicazione delle lastre di vetro di sicurezza*

Le lastre di vetro di sicurezza, salvo le lastre di vetro retinato, devono essere segnate con marchio indelebile.

Nelle porte dei piani, nella cabina e nelle porte della cabina degli ascensori, le lastre di vetro di sicurezza devono essere completamente intelaiate.

Nelle protezioni del vano di corsa degli ascensori, le lastre di vetro di sicurezza devono essere intelaiate completamente, salvo le lastre di vetro temperato, le quali possono essere fissate su almeno tre lati per mezzo di supporti, di zanche, o simili.

Nelle porte dei piani, nelle pareti e nelle porte della cabina degli ascensori, costituite prevalentemente da lastre di vetro di sicurezza, devono essere applicate protezioni per impedire la caduta di persone nel vano di corsa nel caso di rottura delle lastre. In ogni caso, deve essere applicata almeno una fascia di protezione di materiale resistente, di altezza non minore di 0,15 m dal piano di calpestio, e una sbarra di protezione ad altezza di circa 0,9 m dal piano di calpestio.

Nelle porte dei piani e nelle porte della cabina degli ascensori le cerniere, le maniglie, le serrature e gli altri dispositivi non devono essere applicati alle lastre di vetro di sicurezza.

#### 53.7 Vetri piani uniti al perimetro (o vetrocamera)

I vetri piani uniti al perimetro (o vetrocamera) sono quelli costituiti da due lastre di vetro tra loro unite lungo il perimetro, solitamente con interposizione di un distanziatore, a mezzo di adesivi o altro, in modo da formare una o più intercapedini contenenti aria o gas disidratati.

##### 53.7.1 *Norme di riferimento*

**UNI 7144** – *Vetri piani. Isolamento termico;*

**UNI EN 12758** – *Vetro per edilizia. Vetrazioni e isolamento acustico per via aerea. Descrizioni del prodotto e determinazione delle proprietà;*

**UNI EN 1279-1** – *Vetro per edilizia. Vetrate isolanti. Parte 1: Generalità, tolleranze dimensionali e regole per la descrizione del sistema;*

**UNI EN 1279-2** – *Vetro per edilizia. Vetrate isolanti. Parte 2: Metodo per la prova di invecchiamento e requisiti per la penetrazione del vapore d'acqua;*

**UNI EN 1279-3** – *Vetro per edilizia. Vetrate isolanti. Parte 3: Prove d'invecchiamento e requisiti per la velocità di perdita di gas e per le tolleranze di concentrazione del gas;*

**UNI EN 1279-4** – *Vetro per edilizia. Vetrate isolanti. Parte 4: Metodo di prova per le proprietà fisiche delle sigillature del bordo;*

**UNI EN 1279-5** – *Vetro per edilizia. Vetrate isolanti. Parte 5: Valutazione della conformità;*

**UNI EN 1279-6** – *Vetro per edilizia. Vetrate isolanti. Parte 6: Controllo della produzione in fabbrica e prove periodiche.*

#### 53.8 Vetri piani profilati ad U

I vetri piani profilati ad U sono dei vetri greggi colati, prodotti sotto forma di barre con sezione ad U, con la superficie liscia o lavorata, e traslucida alla visione. I vetri profilati possono essere del tipo ricotto (normale) o temprato, armati o non armati. Le dimensioni sono quelle indicate nel progetto esecutivo. Per le altre caratteristiche valgono le prescrizioni della norma **UNI EN 572-7**, che indica anche i metodi di controllo in caso di contestazione. Il direttore dei lavori deve verificare l'assenza di bolle, onde, graffi o inclusioni. Tali difetti non sono ammessi. Non sono accettabili rotture nel filo metallico o deviazioni superiori a 5 mm per metro. Il vetro profilato armato o non armato conforme alla norma **UNI EN 572-7** deve essere designato indicando rispettivamente quanto segue:

- tipo (vetro armato o non armato);
- colorato (riferimento del fabbricante) o chiaro;
- stampato (riferimento del fabbricante) o no;

- spessore nominale in millimetri;
- larghezza nominale  $B$  in millimetri;
- altezza nominale dell'aletta  $d$  in millimetri;
- lunghezza nominale  $H$  in millimetri;
- riferimento alla norma **UNI EN 572-7**.

#### 53.8.1 Norma di riferimento

**UNI EN 572-7** – *Vetro per edilizia. Prodotti di base di vetro di silicato sodio-calcico. Parte 7: Vetro profilato armato e non armato.*

#### 53.9 Vetri pressati per vetrocemento armato

I vetri pressati per vetrocemento armato possono essere a forma cava o a forma di camera d'aria. La posa in opera deve essere effettuata con malta specifica ad elevata resistenza e a ritiro controllato.

Il vetrocemento può essere impiegato come elemento divisorio per i lucernari, e deve essere percorribile a piedi o con veicoli.

### **Art. 54 - Elementi costruttivi prefabbricati**

#### 54.1 Generalità

Gli elementi costruttivi prefabbricati devono essere prodotti attraverso un processo industrializzato che si avvale di idonei impianti, nonché di strutture e tecniche opportunamente organizzate.

In particolare, deve essere presente e operante un sistema permanente di controllo della produzione in stabilimento, che deve assicurare il mantenimento di un adeguato livello di affidabilità nella produzione del conglomerato cementizio, nell'impiego dei singoli materiali costituenti e nella conformità del prodotto finito.

Gli elementi costruttivi di produzione occasionale devono essere comunque realizzati attraverso processi sottoposti ad un sistema di controllo della produzione, secondo quanto indicato nel presente articolo.

#### 54.2 Requisiti minimi degli stabilimenti e degli impianti di produzione

Il processo di produzione degli elementi costruttivi prefabbricati, oggetto delle norme tecniche per le costruzioni approvate con D.M. 17 gennaio 2018, deve essere caratterizzato almeno da:

- impianti in cui le materie costituenti siano conservate in sili, tramogge e contenitori che ne evitino ogni possibilità di confusione, dispersione o travaso;
- dosaggio a peso dei componenti solidi e dosaggio a volume, o a peso, dei soli componenti liquidi, mediante utilizzo di strumenti rispondenti alla normativa vigente;
- organizzazione mediante una sequenza completa di operazioni essenziali in termini di produzione e controllo;
- organizzazione di un sistema permanente di controllo documentato della produzione;
- rispetto delle norme di protezione dei lavoratori e dell'ambiente.

#### 54.3 Controllo di produzione

Gli impianti per la produzione del calcestruzzo destinato alla realizzazione di elementi costruttivi prefabbricati, disciplinati dalle norme tecniche per le costruzioni, devono essere idonei ad una produzione continua, disporre di apparecchiature adeguate al confezionamento, nonché di personale esperto e di attrezzature idonee a provare, valutare e correggere la qualità del prodotto.

Il produttore di elementi prefabbricati deve dotarsi di un sistema di controllo della produzione, allo scopo di assicurare che il prodotto abbia i requisiti previsti dalle presenti norme e che tali requisiti siano costantemente mantenuti fino alla posa in opera.

Il sistema di gestione della qualità del prodotto che sovrintende al processo di fabbricazione deve essere predisposto in coerenza con le norme **UNI EN ISO 9001** e certificato da parte un organismo terzo indipendente, di adeguata competenza e organizzazione, che opera in coerenza con la norma **UNI CEI EN ISO/TEC 17021**.

Ai fini della certificazione del sistema di garanzia della qualità il produttore e l'organismo di certificazione di processo potranno fare utile riferimento alle indicazioni contenute nelle relative norme europee o internazionali applicabili.

#### *54.3.1 Controllo sui materiali per elementi di serie*

I controlli sui materiali dovranno essere eseguiti in conformità alle prescrizioni di legge vigenti. Per il calcestruzzo impiegato con fini strutturali nei centri di produzione dei componenti prefabbricati di serie, il direttore tecnico di stabilimento dovrà effettuare il controllo continuo del conglomerato secondo le prescrizioni contenute nelle norme tecniche per le costruzioni, operando con attrezzature tarate annualmente da uno dei laboratori ufficiali di cui all'art. 59 del D.P.R. n. 380/2001.

Il tecnico suddetto provvederà alla trascrizione giornaliera dei risultati su appositi registri di produzione con data certa, da conservare per dieci anni da parte del produttore.

Detti registri devono essere disponibili per i competenti organi del Consiglio Superiore dei Lavori Pubblici (servizio tecnico centrale), per i direttori dei lavori e per tutti gli aventi causa nella costruzione.

Le prove di stabilimento dovranno essere eseguite a 28 giorni di stagionatura e ai tempi significativi nelle varie fasi del ciclo tecnologico, secondo le modalità delle norme vigenti e su provini maturati in condizioni termogravimetriche di stagionatura conformi a quelle dei manufatti prefabbricati prodotti. La resistenza caratteristica dovrà essere determinata secondo il metodo di controllo di tipo B, e immediatamente registrata.

Inoltre, dovranno eseguirsi controlli del calcestruzzo a 28 giorni di stagionatura, presso un laboratorio ufficiale di cui all'art. 59 del D.P.R. n. 380/2001, per non meno di un prelievo ogni cinque giorni di produzione effettiva per ogni tipo di calcestruzzo omogeneo. Tali risultati dovranno soddisfare il controllo di tipo A, operando su tre prelievi consecutivi, indipendentemente dal quantitativo di calcestruzzo prodotto.

Sarà cura del direttore tecnico dello stabilimento annotare sullo stesso registro i risultati delle prove di stabilimento e quelli del laboratorio esterno.

Infine, il tecnico abilitato dovrà predisporre periodicamente, almeno su base annua, una verifica della conformità statistica dei risultati dei controlli interni e di quelli effettuati da laboratorio esterno, tra loro e con le prescrizioni contenute nelle vigenti norme tecniche per le costruzioni.

#### *54.3.2 Controllo di produzione di serie controllata*

Per le produzioni per le quali è prevista la serie controllata, è richiesto il rilascio preventivo dell'autorizzazione alla produzione da parte del servizio tecnico centrale, secondo le procedure della qualificazione della produzione controllata.

#### *54.3.3 Prove di tipo iniziali per elementi di serie controllata*

La produzione in serie controllata di componenti strutturali deve essere preceduta da verifiche sperimentali su prototipi eseguite da un laboratorio ufficiale di cui all'art. 59 del D.P.R. n. 380/2001, appositamente incaricato dal produttore.

#### *54.3.4 Marcatura*

Ogni elemento prefabbricato prodotto in serie deve essere appositamente contrassegnato da marcatura fissa, indelebile o comunque non rimovibile, in modo da garantire la rintracciabilità del produttore e dello stabilimento di produzione, nonché individuare la serie di origine dell'elemento.

Inoltre, per manufatti di peso superiore a 8 kN, dovrà essere indicato in modo visibile, per lo meno fino all'eventuale getto di completamento, anche il peso dell'elemento.

#### *54.4 Procedure di qualificazione*

La valutazione dell'idoneità del processo produttivo e del controllo di produzione in stabilimento, nonché della conformità del prodotto finito, è effettuata attraverso la procedura di qualificazione di seguito indicata.

I produttori di elementi prefabbricati di serie devono procedere alla qualificazione dello stabilimento e degli elementi costruttivi prodotti trasmettendo, ai sensi dell'art. 58 del D.P.R. n. 380/2001, idonea documentazione al servizio tecnico centrale della presidenza del Consiglio Superiore dei Lavori Pubblici.

Il servizio tecnico centrale ha facoltà, anche attraverso sopralluoghi, di accertare la validità e la rispondenza della documentazione, come pure il rispetto delle prescrizioni contenute nelle norme tecniche per le costruzioni.

#### *54.4.1 Qualificazione dello stabilimento*

Il riconoscimento dello stabilimento è il presupposto per ogni successivo riconoscimento di tipologie produttive.

La qualificazione del sistema organizzativo dello stabilimento e del processo produttivo deve essere dimostrata attraverso la presentazione di idonea documentazione, relativa alla struttura organizzativa della produzione e al sistema di controllo in stabilimento.

Nel caso in cui gli elementi costruttivi siano prodotti in più stabilimenti, la qualificazione deve essere riferita a ciascun centro di produzione.

#### *54.4.2 Qualificazione della produzione in serie dichiarata*

Tutte le ditte che procedono in stabilimento alla costruzione di manufatti prefabbricati in serie dichiarata, prima dell'inizio di una nuova produzione devono presentare apposita domanda al servizio tecnico centrale della presidenza del Consiglio Superiore dei Lavori Pubblici.

Tale domanda deve essere corredata da idonea documentazione, ai sensi dell'art. 58 del D.P.R. n. 380/2001 e di quanto indicato per la qualificazione dello stabilimento.

Sulla base della documentazione tecnica presentata, il servizio tecnico centrale rilascerà apposito attestato di qualificazione, avente validità triennale.

Tale attestato, necessario per la produzione degli elementi, sottintende anche la qualificazione del singolo stabilimento di produzione.

L'attestato è rinnovabile su richiesta, previa presentazione di idonei elaborati relativi all'attività svolta e ai controlli eseguiti nel triennio di validità.

#### *54.4.3 Qualificazione della produzione in serie controllata*

Oltre a quanto specificato per la produzione in serie dichiarata, la documentazione necessaria per la qualificazione della produzione in serie controllata dovrà comprendere la documentazione relativa alle prove a rottura su prototipo e una relazione interpretativa dei risultati delle prove stesse.

Sulla base della documentazione tecnica presentata, il servizio tecnico centrale, sentito il Consiglio Superiore dei Lavori Pubblici, rilascerà apposita autorizzazione alla produzione, avente validità triennale.

Tale attestato, necessario per la produzione degli elementi, sottintende anche la qualificazione del singolo stabilimento di produzione.

L'autorizzazione è rinnovabile su richiesta, previa presentazione di idonei elaborati, relativi all'attività svolta e ai controlli eseguiti nel triennio di validità.

#### *54.4.4 Sospensioni e revoche*

È prevista la sospensione o, nei casi più gravi o di recidiva, la revoca degli attestati di qualificazione in serie dichiarata o controllata, ove il servizio tecnico centrale accerti, in qualsiasi momento, difformità tra i documenti depositati e la produzione effettiva, ovvero la mancata ottemperanza alle prescrizioni contenute nella vigente normativa tecnica.

I provvedimenti di sospensione e di revoca vengono adottati dal servizio tecnico centrale, sentito il parere del Consiglio Superiore dei Lavori Pubblici, e sono atti definitivi.

#### *54.5 Documenti di accompagnamento della fornitura. Verifiche del direttore dei lavori*

Ogni fornitura in cantiere di manufatti prefabbricati prodotti in serie dovrà essere accompagnata da una specifica documentazione, la cui conservazione è a cura del direttore dei lavori dell'opera in cui detti manufatti vengono inseriti. Tale documentazione comprende:

- apposite istruzioni nelle quali vengono indicate le procedure relative alle operazioni di trasporto e montaggio degli elementi prefabbricati, ai sensi dell'art. 58 del D.P.R. n. 380/2001.

Tali istruzioni dovranno almeno comprendere, di regola:

- i disegni d'assieme che indichino la posizione e le connessioni degli elementi nel complesso dell'opera;

- apposita relazione sulle caratteristiche dei materiali richiesti per le unioni e le eventuali opere di completamento;
- le istruzioni di montaggio con i necessari dati per la movimentazione, la posa e la regolazione dei manufatti.
- elaborati contenenti istruzioni per il corretto impiego dei manufatti, che dovranno essere consegnati dal direttore dei lavori al committente, a conclusione dell'opera;
- certificato di origine firmato dal direttore tecnico responsabile della produzione e dal produttore, il quale con ciò assume per i manufatti stessi le responsabilità che la legge attribuisce al costruttore. Il certificato, che deve garantire la rispondenza del manufatto alle caratteristiche di cui alla documentazione depositata presso il servizio tecnico centrale, deve riportare l'indicazione degli estremi dell'attestato di qualificazione, nonché il nominativo del progettista;
- attestato di qualificazione del servizio tecnico centrale e copia della certificazione del sistema di garanzia della qualità del processo di produzione in fabbrica;
- documentazione, fornita quando disponibile, attestante i risultati delle prove a compressione effettuate in stabilimento su cubi di calcestruzzo (ovvero estratto del registro di produzione) e copia dei certificati relativi alle prove effettuate da un laboratorio ufficiale incaricato ai sensi dell'art. 59 del D.P.R. n. 380/2001. Tali documenti devono essere relativi al periodo di produzione dei manufatti.

Copia del certificato d'origine dovrà essere allegato alla relazione del direttore dei lavori di cui all'art. 65 del D.P.R. n. 380/2001.

Il direttore dei lavori non può accettare in cantiere elementi prefabbricati in serie che non siano accompagnati da tutti i documenti predetti.

Inoltre, prima di procedere all'accettazione dei manufatti stessi, il direttore dei lavori deve verificare che essi siano effettivamente contrassegnati con la marcatura prevista.

Il produttore di elementi prefabbricati deve, altresì, fornire al direttore dei lavori gli elaborati (disegni, particolari costruttivi, ecc.) firmati dal progettista e dal direttore tecnico della produzione, secondo le rispettive competenze, contenenti istruzioni per il corretto impiego dei singoli manufatti, esplicitando in particolare:

- destinazione del prodotto;
- requisiti fisici rilevanti in relazione alla destinazione;
- prestazioni statiche per manufatti di tipo strutturale;
- prescrizioni per le operazioni integrative o di manutenzione, necessarie per conferire o mantenere nel tempo le prestazioni e i requisiti dichiarati;
- tolleranze dimensionali nel caso di fornitura di componenti.

#### 54.6 Norme complementari relative alle strutture prefabbricate

Per *manufatti o elementi prefabbricati di serie* devono intendersi unicamente quelli prodotti in stabilimenti permanenti, con tecnologia ripetitiva e processi industrializzati, in tipologie predefinite per campi dimensionali e tipi di armature.

Per *manufatti di produzione occasionale* si intendono i componenti prodotti senza il presupposto della ripetitività tipologica.

Il componente deve garantire i livelli di sicurezza e di prestazione sia come componente singolo, nelle fasi transitorie di sformatura, movimentazione, stoccaggio, trasporto e montaggio, sia come elemento di un più complesso organismo strutturale una volta installato in opera.

##### *54.6.1 Prodotti prefabbricati non soggetti a marcatura CE*

Per gli elementi strutturali prefabbricati, quando non soggetti ad attestato di conformità secondo una specifica tecnica elaborata ai sensi della direttiva 89/106/CEE (marcatura CE) e i cui riferimenti sono pubblicati sulla GUUE, sono previste due categorie di produzione:

- serie dichiarata;
- serie controllata.

I componenti per i quali non sia applicabile la marcatura CE, ai sensi del D.P.R. n. 246/1993 di recepimento della direttiva 89/106/CEE, devono essere realizzati attraverso processi sottoposti ad un sistema di controllo della produzione, e i produttori di componenti occasionali – in serie dichiarata

e in serie controllata – devono, altresì, provvedere alla preventiva qualificazione del sistema di produzione, con le modalità indicate nelle nuove norme tecniche per le costruzioni.

#### 54.6.2 *Prodotti prefabbricati in serie*

Rientrano tra i prodotti prefabbricati in serie:

- i componenti di serie per i quali è stato effettuato il deposito ai sensi dell'art. 9 della legge 5 novembre 1971, n. 1086;
- i componenti per i quali è stata rilasciata la certificazione di idoneità ai sensi degli artt. 1 e 7 della legge 2 febbraio 74, n. 64;
- ogni altro componente prodotto in stabilimenti permanenti, con tecnologia ripetitiva e processi industrializzati, in tipologie predefinite per campi dimensionali e tipi di armature.

##### 54.6.2.1 *Prodotti prefabbricati in serie dichiarata*

Rientrano in serie dichiarata i componenti di serie che, pur appartenendo ad una tipologia predefinita, vengono progettati di volta in volta su commessa per dimensioni e armature (serie tipologica).

Per le tipologie predefinite il produttore dovrà provvedere, nell'ambito delle modalità di qualificazione della produzione di cui al paragrafo 11.8 delle nuove norme tecniche per le costruzioni, al deposito della documentazione tecnica relativa al processo produttivo e al progetto tipo presso il servizio tecnico centrale del Ministero delle Infrastrutture.

Per ogni singolo impiego delle serie tipologiche, la specifica documentazione tecnica dei componenti prodotti in serie dovrà essere allegata alla documentazione progettuale depositata presso l'ufficio regionale competente, ai sensi della vigente legislazione in materia.

Rientrano, altresì, in serie dichiarata i componenti di serie costituiti da un tipo compiutamente determinato, predefinito in dimensioni e armature sulla base di un progetto depositato (serie ripetitiva).

Per ogni tipo di componente, o per ogni famiglia omogenea di tipi, il produttore dovrà provvedere, nell'ambito delle modalità di qualificazione della produzione secondo le nuove norme tecniche per le costruzioni, al deposito della documentazione tecnica relativa al processo produttivo e al progetto specifico presso il servizio tecnico centrale del Consiglio Superiore dei Lavori Pubblici.

Per ogni singolo impiego delle serie ripetitive, sarà sufficiente allegare alla documentazione progettuale depositata presso l'ufficio regionale competente, ai sensi della vigente legislazione in materia, gli estremi del deposito presso il servizio tecnico centrale.

##### 54.6.2.2 *Prodotti prefabbricati in serie controllata*

Per *serie controllata* si intende la produzione di serie che, oltre ad avere i requisiti specificati per la serie dichiarata, sia eseguita con procedure che prevedono verifiche sperimentali su prototipo e controllo permanente della produzione.

Devono essere prodotti in serie controllata:

- i componenti costituiti da assetti strutturali non consueti;
- i componenti realizzati con l'impiego di calcestruzzi speciali o di classe > C 45/55;
- i componenti armati o precompressi con spessori, anche locali, inferiori a 40 mm;
- i componenti il cui progetto sia redatto su modelli di calcolo non previsti dalle norme tecniche per le costruzioni.

Per i componenti ricadenti in uno dei casi sopra elencati, è obbligatorio il rilascio preventivo dell'autorizzazione alla produzione, secondo le procedure delle nuove norme tecniche per le costruzioni.

##### 54.6.2.3 *Responsabilità e competenze*

Il progettista e il direttore tecnico dello stabilimento di prefabbricazione, ciascuno per le proprie competenze, sono responsabili della capacità portante e della sicurezza del componente, sia incorporato nell'opera, sia durante le fasi di trasporto fino a piè d'opera.

È responsabilità del progettista e del direttore dei lavori del complesso strutturale di cui l'elemento fa parte, ciascuno per le proprie competenze, la verifica del componente durante il montaggio, la messa in opera e l'uso dell'insieme strutturale realizzato.



I componenti prodotti negli stabilimenti permanenti devono essere realizzati sotto la responsabilità di un direttore tecnico dello stabilimento, dotato di adeguata abilitazione professionale, che assume le responsabilità proprie del direttore dei lavori.

I componenti di produzione occasionale devono, inoltre, essere realizzati sotto la vigilanza del direttore dei lavori dell'opera di destinazione.

I funzionari del servizio tecnico centrale potranno accedere anche senza preavviso agli stabilimenti di produzione dei componenti prefabbricati per l'accertamento del rispetto delle nuove norme tecniche per le costruzioni.

#### 54.6.2.4 *Prove sui componenti*

Per verificare le prestazioni di un nuovo prodotto o di una nuova tecnologia produttiva e accertare l'affidabilità dei modelli di calcolo impiegati nelle verifiche di resistenza, prima di dare inizio alla produzione corrente è necessario eseguire delle prove di carico su un adeguato numero di prototipi al vero, portati fino a rottura.

Tali prove sono obbligatorie, in aggiunta alle prove correnti sui materiali di cui al capitolo 11 delle nuove norme tecniche per le costruzioni, per le produzioni in serie controllata.

#### 54.6.2.5 *Norme complementari*

Le verifiche del componente devono essere fatte con riferimento al livello di maturazione e di resistenza raggiunto, controllato mediante prove sui materiali di cui al capitolo 11 delle nuove norme tecniche per le costruzioni ed eventuali prove su prototipo prima della movimentazione del componente e del cemento statico dello stesso.

I dispositivi di sollevamento e movimentazione devono essere esplicitamente previsti nel progetto del componente strutturale e realizzati con materiali appropriati e dimensionati per le sollecitazioni previste.

Il copriferro degli elementi prefabbricati deve rispettare le regole generali dell'art. 60 del presente capitolato speciale.

##### a. Appoggi

Per i componenti appoggiati in via definitiva, particolare attenzione va posta alla posizione e dimensione dell'apparecchio d'appoggio, sia rispetto alla geometria dell'elemento di sostegno, sia rispetto alla sezione terminale dell'elemento portato, tenendo nel dovuto conto le tolleranze dimensionali e di montaggio e le deformazioni per fenomeni reologici e/o termici.

I vincoli provvisori o definitivi devono essere, se necessario, validati attraverso prove sperimentali.

Gli appoggi scorrevoli devono consentire gli spostamenti relativi previsti senza perdita della capacità portante.

##### b. Realizzazione delle unioni

Le unioni devono avere resistenza e deformabilità coerenti con le ipotesi progettuali.

##### c. Tolleranze

Le tolleranze minime di produzione che dovrà rispettare il componente sono quelle indicate dal produttore. Il componente che non rispetta tali tolleranze deve essere giudicato non conforme e, quindi, potrà essere consegnato in cantiere per l'utilizzo nella costruzione solo dopo preventiva accettazione da parte del direttore dei lavori.

Il montaggio dei componenti e il completamento dell'opera devono essere conformi alle previsioni di progetto esecutivo. Nel caso si verificassero delle non conformità, queste devono essere analizzate dal direttore dei lavori nei riguardi delle eventuali necessarie misure correttive.

## **Art. 55 - Infissi in legno e in metallo**

### 55.1 Definizioni

Si definiscono *infissi* gli elementi edilizi aventi la funzione principale di regolare il passaggio di persone, animali, oggetti e sostanze liquide o gassose tra spazi interni ed esterni dell'organismo edilizio o tra ambienti diversi dello spazio interno.

Il *serramento*, invece, è definito come l'elemento tecnico con la funzione principale di regolare in modo particolare il passaggio di persone, animali, oggetti, e sostanze liquide o gassose, energia, aria ecc.

Essi si dividono in elementi fissi (cioè luci fisse non apribili) e serramenti (cioè con parti apribili). Gli infissi si dividono, a loro volta, in porte, finestre e schermi.

I meccanismi di apertura e chiusura degli infissi devono essere facilmente manovrabili e percepibili e le parti mobili devono poter essere usate esercitando una lieve pressione.

Per la terminologia specifica dei singoli elementi e delle loro parti funzionali in caso di dubbio si fa riferimento alla norma **UNI 8369** (varie parti).

#### 55.1.1 Norme di riferimento

**UNI 7895** – *Disegni tecnici. Designazione simbolica del senso di chiusura e delle facce delle porte, finestre e persiane;*

**UNI 8369-1** – *Edilizia. Chiusure verticali. Classificazione e terminologia;*

**UNI 8369-2** – *Edilizia. Pareti perimetrali verticali. Classificazione e terminologia;*

**UNI 8369-3** – *Edilizia. Chiusure verticali. Classificazione e terminologia dei serramenti esterni verticali;*

**UNI 8369-4** – *Edilizia. Chiusure verticali. Classificazione e terminologia degli schermi;*

**UNI 8369-5** – *Edilizia. Chiusure verticali. Giunto tra pareti perimetrali verticali e infissi esterni. Terminologia e simboli per le dimensioni;*

**UNI 8370** – *Edilizia. Serramenti esterni. Classificazione dei movimenti di apertura delle ante.*

#### 55.2 Campioni

L'appaltatore dovrà esibire un campione di ogni tipologia di ogni infisso della fornitura ai fini dell'approvazione da parte della direzione dei lavori.

Il campione di infisso deve essere limitato ad un modulo completo di telaio, parte apribile e cerniere, meccanismi di chiusura, comandi, accessori e guarnizioni. Resta inteso che i manufatti che saranno consegnati in cantiere dovranno essere tassativamente uguali ai campioni approvati dal direttore dei lavori, comprese le anodizzazioni e/o le verniciature.

L'appaltatore deve consegnare l'attestato di conformità della fornitura alle prescrizioni contrattuali e alle normative vigenti.

#### 55.3 Tipologie dei serramenti di progetto

La tipologia dei serramenti, il sistema di apertura, le dimensioni (in mm) e il meccanismo di chiusura sono quelli indicati negli elaborati progettuali.

#### 55.4 Marchatura CE

Il marchio CE non riguarda la posa in opera. L'attestazione obbligatoria deve riguardare almeno i seguenti requisiti (**UNI EN 14351-1**):

- tenuta all'acqua, mediante la prova in laboratorio (norma **UNI EN 1027**);
- permeabilità all'aria, mediante la prova in laboratorio (norma **UNI EN 1026**);
- resistenza al vento, mediante prova in laboratorio (norma **UNI EN 12211**);
- resistenza termica, mediante il procedimento di calcolo indicato dalla norma **UNI EN ISO 10077-1** oppure **10077-2** o in alternativa con la prova in laboratorio (norma **UNI EN ISO 12657-1**);
- prestazione acustica, mediante procedimento di calcolo o, in alternativa, con la prova in laboratorio (norma **UNI EN ISO 140-3**);
- emissione di sostanze dannose verso l'interno del locale;
- resistenza all'urto.

Le tipologie di serramenti più importanti con l'obbligo della marcatura CE sono le seguenti:

- porte per uso esterno ad esclusivo uso dei pedoni (ad una o due ante; con pannelli laterali e/o sopra-luce);
- porte destinate ad uscita di sicurezza con maniglioni antipanico;
- finestre (uso esterno) ad una e due ante (incluso le guarnizioni di tenuta alle intemperie);
- porte finestre (uso esterno) ad una e due ante (incluso le guarnizioni di tenuta alle intemperie);
- finestre scorrevoli orizzontali;
- finestre francesi;
- finestre da tetto con o senza materiali antifiamma;

- porte blindate per uso esterno;
- porte automatiche (con radar) motorizzate;
- tutti i prodotti che possono essere in versione manuale o motorizzata;
- tutti i prodotti che possono essere ciechi, parzialmente o totalmente vetrati;
- tutti i prodotti che possono essere assemblati in due o più unità.

#### 55.4.1 Norma di riferimento

**UNI EN 14351-1** – *Finestre e porte. Norma di prodotto, caratteristiche prestazionali. Parte 1: Finestre e porte esterne pedonali senza caratteristiche di resistenza al fuoco e/o di tenuta al fumo.*

#### 55.5 Documentazione da fornire al direttore dei lavori

L'appaltatore è obbligato a fornire al direttore dei lavori la documentazione rilasciata dal produttore riguardante:

- dichiarazione di conformità a norma dei prodotti forniti;
- istruzioni di installazione del prodotto;
- istruzioni sull'uso e sulla manutenzione dei prodotti;
- marcatura CE.

#### 55.6 Forme. Luci fisse

Le luci fisse devono essere realizzate nella forma, con i materiali e nelle dimensioni indicate nel disegno di progetto. In mancanza di prescrizioni (o in presenza di prescrizioni limitate), si intende che comunque devono – nel loro insieme (telai, lastre di vetro, eventuali accessori, ecc.) – resistere alle sollecitazioni meccaniche dovute all'azione del vento o agli urti, garantire la resistenza al vento e la tenuta all'aria e all'acqua.

Quanto richiesto dovrà garantire anche le prestazioni di isolamento termico, isolamento acustico, comportamento al fuoco e resistenza a sollecitazioni gravose dovute ad attività sportive, atti vandalici, ecc.

Le prestazioni predette dovranno essere garantite con limitato decadimento nel tempo.

Il direttore dei lavori potrà procedere all'accettazione delle luci fisse mediante i criteri seguenti:

- controllo dei materiali costituenti il telaio, il vetro e gli elementi di tenuta (guarnizioni, sigillanti) più eventuali accessori;
- controllo delle caratteristiche costruttive e della lavorazione del prodotto nel suo insieme e/o dei suoi componenti (in particolare, trattamenti protettivi del legno, rivestimenti dei metalli costituenti il telaio, esatta esecuzione dei giunti, ecc.);
- accettazione di dichiarazioni di conformità della fornitura alle classi di prestazione quali tenuta all'acqua, all'aria, resistenza agli urti, ecc.

Le modalità di esecuzione delle prove saranno quelle definite nelle relative norme UNI per i serramenti.

#### 55.7 Serramenti interni ed esterni

I serramenti interni ed esterni (finestre, portefinestre e similari) dovranno essere realizzati seguendo le prescrizioni indicate nei disegni costruttivi. In mancanza di prescrizioni (o in presenza di prescrizioni limitate), si intende che comunque devono, nel loro insieme, essere realizzati in modo da resistere alle sollecitazioni meccaniche e degli agenti atmosferici e contribuire, per la parte di loro spettanza, al mantenimento negli ambienti delle condizioni termiche, acustiche, luminose, di ventilazione, ecc. Lo svolgimento delle funzioni predette deve essere mantenuto nel tempo.

Il direttore dei lavori potrà procedere all'accettazione dei serramenti mediante:

- il controllo dei materiali che costituiscono l'anta e il telaio, i loro trattamenti preservanti e i rivestimenti;
- il controllo dei vetri, delle guarnizioni di tenuta e/o sigillanti e degli accessori;
- il controllo delle caratteristiche costruttive (in particolare, dimensioni delle sezioni resistenti, conformazione dei giunti e connessioni realizzate meccanicamente – viti, bulloni, ecc. – e per aderenza – colle, adesivi, ecc. – e, comunque, delle parti costruttive che direttamente influiscono sulla resistenza meccanica, sulla tenuta all'acqua, all'aria, al vento e sulle altre prestazioni richieste).

L'attestazione di conformità dovrà essere comprovata da idonea certificazione e/o documentazione fornita dall'appaltatore al direttore dei lavori.

#### 55.8 Schermi (tapparelle, persiane, antoni)

Gli schermi (tapparelle, persiane, antoni) con funzione prevalentemente oscurante dovranno essere realizzati nella forma, con il materiale e nelle dimensioni indicate nel disegno di progetto. In mancanza di prescrizioni o con prescrizioni insufficienti, si intende che, comunque, lo schermo deve nel suo insieme resistere alle sollecitazioni meccaniche (vento, sbattimenti, ecc.) e agli agenti atmosferici, mantenendo nel tempo il suo funzionamento.

Il direttore dei lavori dovrà procedere all'accettazione degli schermi mediante:

- il controllo dei materiali che costituiscono lo schermo e dei loro rivestimenti;
- il controllo dei materiali costituenti gli accessori e/o gli organi di manovra;
- la verifica delle caratteristiche costruttive dello schermo, principalmente delle dimensioni delle sezioni resistenti, delle conformazioni delle connessioni realizzate meccanicamente (viti, bulloni ecc.) o per aderenza (colle, adesivi ecc.), e, comunque, delle parti che direttamente influiscono sulla resistenza meccanica e sulla durabilità agli agenti atmosferici.

Il direttore dei lavori potrà, altresì, procedere all'accettazione mediante attestazione di conformità della fornitura alle caratteristiche di resistenza meccanica e di comportamento agli agenti atmosferici (corrosioni, cicli con lampade solari, camere climatiche, ecc.). L'attestazione dovrà essere comprovata da idonea certificazione e/o documentazione.

#### 55.9 Prescrizioni dimensionali e prestazionali per i portatori di handicap

##### 55.9.1 *Porte interne*

La luce netta della porta di accesso di ogni edificio e di ogni unità immobiliare deve essere di almeno 80 cm. La luce netta delle altre porte interne deve essere di almeno 75 cm.

L'altezza delle maniglie deve essere compresa tra gli 85 e i 95 cm (altezza consigliata: 90 cm).

Devono, inoltre, essere preferite soluzioni per le quali le singole ante delle porte non abbiano larghezza superiore ai 120 cm, e gli eventuali vetri siano collocati ad una altezza di almeno 40 cm dal piano del pavimento.

L'anta mobile deve poter essere usata esercitando una pressione non superiore a 8 kg.

##### 55.9.2 *Infissi esterni*

L'altezza delle maniglie o dispositivo di comando deve essere compresa tra 100 e 130 cm; consigliata 115 cm.

Nelle finestre lo spigolo vivo della traversa inferiore dell'anta apribile deve essere opportunamente sagomato o protetto per non causare infortuni.

L'anta mobile deve poter essere usata esercitando una pressione non superiore a 8 kg.

#### 55.10 Serramenti in acciaio

##### 55.10.1 *Componenti dei serramenti*

Tutti i componenti dei serramenti della fornitura conforme alle prescrizioni progettuali (telai metallici, accessori, vetrazioni, guarnizioni, schermi, ecc.) devono essere costruiti con caratteristiche che non rilascino sostanze pericolose oltre i limiti ammessi dalle norme sui materiali.

##### 55.10.2 *Materiali e norme di riferimento*

###### 55.10.2.1 *Alluminio*

a) telai:

**UNI EN 573-3** – *Alluminio e leghe di alluminio. Composizione chimica e forma dei prodotti semilavorati. Sistema di designazione sulla base dei simboli chimici;*

**UNI EN 12020-1** – *Alluminio e leghe di alluminio. Profilati di precisione estrusi, di leghe EN AW-6060 e EN AW-6063. Parte 1: Condizioni tecniche di controllo e di fornitura;*

**UNI EN 12020-2** – Alluminio e leghe di alluminio. Profilati di precisione estrusi di leghe EN AW-6060 e EN AW-6063. Parte 2: Tolleranze dimensionali e di forma;

**UNI EN 14024** – Profili metallici con taglio termico. Prestazioni meccaniche. Requisiti, verifiche e prove per la valutazione;

b) laminati di trafilati o di sagomati non estrusi in alluminio:

**UNI EN 573-3** – Alluminio e leghe di alluminio. Composizione chimica e forma dei prodotti semilavorati. Sistema di designazione sulla base dei simboli chimici;

**UNI EN 485-2** – Alluminio e leghe di alluminio. Lamiere, nastri e piastre. Parte 2: Caratteristiche meccaniche;

**UNI EN 754-2** – Alluminio e leghe di alluminio. Barre e tubi trafilati. Tubi estrusi con filiera a ponte, tolleranze;

c) getti in alluminio:

**UNI EN 1706** – Alluminio e leghe di alluminio. Getti. Composizione chimica e caratteristiche meccaniche.

#### 55.10.2.2 Profili in acciaio

a) telai:

**UNI EN 10079** – Definizione dei prodotti di acciaio e a quelle di riferimento per gli specifici prodotti;

b) laminati a caldo:

**UNI 10163-1** – Condizioni di fornitura relative alla finitura superficiale di lamiere, larghi piatti e profilati di acciaio laminati a caldo. Parte 1: Requisiti generali;

**UNI 10163-2** – Condizioni di fornitura relative alla finitura superficiale di lamiere, larghi piatti e profilati di acciaio laminati a caldo. Parte 2: Lamiere e larghi piatti;

**UNI EN 10163-3** – Condizioni di fornitura relative alla finitura superficiale di lamiere, larghi piatti e profilati di acciaio laminati a caldo. Parte 3: Profilati;

**UNI EN 10143** – Lamiere sottili e nastri di acciaio con rivestimento metallico applicato per immersione a caldo in continuo. Tolleranze dimensionali e di forma;

**UNI EN 10025-1** – Prodotti laminati a caldo di acciai per impieghi strutturali. Parte 1: Condizioni tecniche generali di fornitura;

**UNI EN 10025-2** – Prodotti laminati a caldo di acciai per impieghi strutturali. Parte 2: Condizioni tecniche di fornitura di acciai non legati per impieghi strutturali;

**UNI EN 10025-3** – Prodotti laminati a caldo di acciai per impieghi strutturali. Parte 3: Condizioni tecniche di fornitura di acciai per impieghi strutturali saldabili a grano fine allo stato normalizzato/normalizzato laminato;

**UNI EN 10025-4** – Prodotti laminati a caldo di acciai per impieghi strutturali. Parte 4: Condizioni tecniche di fornitura di acciai per impieghi strutturali saldabili a grano fine ottenuti mediante laminazione termo meccanica;

**UNI EN 10025-5** – Prodotti laminati a caldo di acciai per impieghi strutturali. Parte 5: Condizioni tecniche di fornitura di acciai per impieghi strutturali con resistenza migliorata alla corrosione atmosferica;

**UNI EN 10025-6** – Prodotti laminati a caldo di acciai per impieghi strutturali. Parte 6: Condizioni tecniche di fornitura per prodotti piani di acciaio per impieghi strutturali ad alto limite di snervamento, bonificati;

c) lamiere a freddo:

**UNI 7958** – Prodotti finiti di acciaio non legato di qualità laminati a freddo. Lamiere sottili e nastri larghi da costruzione;

**UNI EN 10327** – Nastri e lamiere di acciaio a basso tenore di carbonio rivestiti per immersione a caldo in continuo, per formatura a freddo. Condizioni tecniche di fornitura;

d) lamiere zincate:

**UNI EN 10143** – Lamiere sottili e nastri di acciaio con rivestimento applicato per immersione a caldo in continuo. Tolleranze sulla dimensione e sulla forma.

#### 55.10.2.3 Acciaio inossidabile

a) telai:

**UNI EN 10088-1** – Acciai inossidabili. Parte 1: Lista degli acciai inossidabili;

**UNI EN 10088-2** – Acciai inossidabili. Parte 2: Condizioni tecniche di fornitura delle lamiere e dei nastri per impieghi generali.

#### 55.10.2.4 Lega di rame

a) telai:

**UNI EN 13605** – Rame e leghe di rame. Profilati di rame e fili profilati per usi elettrici.

b) lamiere in rame:

**UNI EN 13599:2003** – Rame e leghe di rame. Piatti, lastre e nastri di rame per usi elettrici.

#### 55.10.3 Finitura superficiale dei telai metallici

La finitura superficiale dei telai metallici dei serramenti dovrà essere priva di difetti visibili ad occhio nudo (graffi, colature, rigonfiamenti, ondulazione e altre imperfezioni) a distanza non inferiore a 5 m per gli spazi esterni e a 3 m per gli spazi interni.

La finitura superficiale non deve subire corrosioni o alterazioni di aspetto per un periodo di tempo adeguato alla vita del manufatto, e in cantiere deve essere evitato il contatto con sostanze o materiali che possano instaurare fenomeni corrosivi. Il colore deve essere quello previsto dal progetto esecutivo.

In base al tipo di metallo si indicano le seguenti norme di riferimento:

a) alluminio:

**UNI EN 12206-1** – Pitture e vernici - Rivestimenti di alluminio e di leghe di alluminio per applicazioni architettoniche - Parte 1: Rivestimenti preparati a partire da materiali in polvere.

b) acciaio:

**UNI EN ISO 12944-1** – Pitture e vernici. Protezione dalla corrosione di strutture di acciaio mediante verniciatura. Introduzione generale;

**UNI EN ISO 12944-2** – Pitture e vernici. Protezione dalla corrosione di strutture di acciaio mediante verniciatura. Classificazione degli ambienti;

**UNI EN ISO 12944-3** – Pitture e vernici. Protezione dalla corrosione di strutture di acciaio mediante verniciatura. Considerazioni sulla progettazione;

**UNI EN ISO 12944-4** – Pitture e vernici. Protezione dalla corrosione di strutture di acciaio mediante verniciatura. Tipi di superficie e loro preparazione;

**UNI EN ISO 12944-5** – Pitture e vernici - Protezione dalla corrosione di strutture di acciaio mediante verniciatura. Parte 5: Sistemi di verniciatura protettiva.

I trattamenti di metallizzazione devono rispettare le seguenti norme:

- zincatura elettrolitica:

**UNI ISO 2081** – Rivestimenti metallici. Rivestimenti elettrolitici di zinco su ferro o acciaio;

- zincatura a spruzzo:

**UNI EN 22063** – Rivestimenti metallici e altri rivestimenti inorganici. Metallizzazione termica a spruzzo. Zinco, alluminio e loro leghe;

- cadmiatura:

**UNI 4720** – Trattamenti superficiali dei materiali metallici. Classificazione, caratteristiche e prove dei rivestimenti elettrolitici di cadmio su materiali ferrosi;

- cromatura:

**UNI EN 12540** – Protezione dei materiali metallici contro la corrosione. Rivestimenti elettrodepositati di nichel, nichel più cromo, rame più nichel e rame più nichel più cromo.

c) acciaio inossidabile:

**UNI EN 10088-2** – Acciai inossidabili. Parte 2: Condizioni tecniche di fornitura delle lamiere, dei fogli e dei nastri di acciaio resistente alla corrosione per impieghi generali.

#### 55.10.4 Telai e controtelai

I telai e i controtelai dei serramenti dovranno essere realizzati con le caratteristiche tecniche e i materiali indicati a progetto.

Dai traversi inferiori dei serramenti dovrà essere consentito lo scarico verso l'esterno delle acque meteoriche, evitando reflussi verso l'interno dell'ambiente. Sui traversi dovranno essere presenti opportuni fori di drenaggio in numero e dimensioni sufficienti a garantire l'eliminazione di eventuali condense e infiltrazioni d'acqua dalle sedi dei vetri verso l'esterno.

Tutti i serramenti dovranno essere dotati di coprifili ed eventuali raccordi a davanzale esterno e interno.

#### 55.10.5 Accessori

Tutti gli accessori impiegati per i serramenti devono avere caratteristiche resistenti alla corrosione atmosferica e tali da assicurare al serramento la prescritta resistenza meccanica, la stabilità e la funzionalità per le condizioni d'uso a cui il serramento è destinato.

Gli accessori devono essere compatibili con le superfici con cui devono essere posti a contatto.

#### 55.10.6 Guarnizioni

Le guarnizioni dei serramenti devono garantire le prestazioni di tenuta all'acqua, permeabilità all'aria, isolamento acustico e, inoltre, devono essere compatibili con i materiali con cui devono venire a contatto.

Le guarnizioni dei giunti apribili devono potere essere facilmente sostituibili e dovranno essere esclusivamente quelle originali.

##### 55.10.6.1 Norme di riferimento

**UNI EN 12365-1** – Accessori per serramenti. Guarnizioni per porte, finestre, chiusure oscuranti e facciate continue. Parte 1: Requisiti prestazionali e classificazione;

**UNI EN 12365-2** – Accessori per serramenti. Guarnizioni per porte, finestre, chiusure oscuranti e facciate continue. Parte 2: Metodi di prova per determinare la forza di compressione;

**UNI EN 12365-3** – Accessori per serramenti. Guarnizioni per porte, finestre, chiusure oscuranti e facciate continue. Parte 3: Metodo di prova per determinare il recupero elastico;

**UNI EN 12365-4** – Accessori per serramenti. Guarnizioni per porte, finestre, chiusure oscuranti e facciate continue. Parte 4: Metodo di prova per determinare il recupero dopo l'invecchiamento accelerato.

#### 55.10.7 Sigillanti

I sigillanti impiegati nei serramenti devono garantire le prestazioni di tenuta all'acqua, tenuta all'aria, tenuta alla polvere e la realizzazione della continuità elastica nel tempo. Inoltre, devono essere compatibili con i materiali con cui devono venire a contatto.

I sigillanti non devono corrodere le parti metalliche con cui vengono a contatto.

##### 55.10.7.1 Norme di riferimento

**UNI 9610** – Edilizia. Sigillanti siliconici monocomponenti per giunti. Requisiti e prove;

**UNI 9611** – Edilizia. Sigillanti siliconici monocomponenti per giunti. Confezionamento;

**UNI EN 26927** – Edilizia. Prodotti per giunti. Sigillanti. Vocabolario;

**UNI EN 27390** – Edilizia. Sigillanti per giunti. Determinazione della resistenza allo scorrimento;

**UNI EN 28339** – Edilizia. Sigillanti per giunti. Determinazione delle proprietà tensili;

**UNI EN 28340** – Edilizia. Prodotti per giunti. Sigillanti. Determinazione delle proprietà tensili in presenza di trazione prolungata nel tempo;

**UNI EN 28394** – Edilizia. Prodotti per giunti. Determinazione dell'estrudibilità dei sigillanti monocomponenti;

**UNI EN 29048** – Edilizia. Prodotti per giunti. Determinazione dell'estrudibilità dei sigillanti per mezzo di un apparecchio normalizzato.

#### 55.10.8 Caratteristiche dei vetri

I vetri devono rispondere ai requisiti di risparmio energetico, isolamento acustico, controllo della radiazione solare e sicurezza. I requisiti saranno certificati da un laboratorio ufficiale, in conformità alla norma **UNI EN 410**.

Le tipologie dei vetri dei serramenti, e le relative caratteristiche di trasmittanza termica e luminosa sono quelle indicate negli elaborati progettuali.

##### 55.10.8.1 Norme di riferimento

**UNI EN 410** – Vetro per edilizia. Determinazione delle caratteristiche luminose e solari delle vetrate;

**UNI EN ISO 10077-1** – Prestazione termica di finestre, porte e chiusure oscuranti. Calcolo della trasmittanza termica. Parte 1: Generalità;

**UNI EN ISO 10077-2** – Prestazione termica di finestre, porte e chiusure. Calcolo della trasmittanza termica. Metodo numerico per i telai.

a) vetri isolanti:

**UNI EN 1279-1** – Vetro per edilizia. Vetrate isolanti. Parte 1: Generalità, tolleranze dimensionali e regole per la descrizione del sistema;

**UNI EN 1279-2** – Vetro per edilizia. Vetrate isolanti. Parte 2: Metodo per la prova di invecchiamento e requisiti per la penetrazione del vapore d'acqua;

**UNI EN 1279-3** – Vetro per edilizia. Vetrate isolanti. Parte 3: Prove d'invecchiamento e requisiti per la velocità di perdita di gas e per le tolleranze di concentrazione del gas;

**UNI EN 1279-4** – Vetro per edilizia. Vetrate isolanti. Parte 4: Metodo di prova per le proprietà fisiche delle sigillature del bordo;

**UNI EN 1279-5** – Vetro per edilizia. Vetrate isolanti. Parte 5: Valutazione della conformità;

**UNI EN 1279-6** – Vetro per edilizia. Vetrate isolanti. Parte 6: Controllo della produzione in fabbrica e prove periodiche;

b) vetro di silicato sodio-calcico:

**UNI EN 572-1** – Vetro per edilizia. Prodotti a base di vetro di silicato sodio-calcico. Definizione e proprietà generali fisiche e meccaniche;

**UNI EN 572-2** – Vetro per edilizia. Prodotti a base di vetro di silicato sodio-calcico. Parte 2: Vetro float;

**UNI EN 572-5** – Vetro per edilizia. Prodotti a base di vetro di silicato sodio-calcico. Vetro stampato;

**UNI EN 572-4** – Vetro per edilizia. Prodotti a base di vetro di silicato sodio-calcico. Vetro tirato;

c) vetro profilato armato e non armato

**UNI EN 572-3** – Vetro per edilizia. Prodotti di base di vetro di silicati sodio-calcico. Parte 3: Vetro lustro armato;

**UNI EN 572-6** – Vetro per edilizia. Prodotti di base di vetro di silicato sodio-calcico. Parte 6: Vetro stampato armato;

**UNI EN 572-7** – Vetro per edilizia. Prodotti a base di vetro di silicato sodio-calcico. Vetro profilato armato e non armato;

d) vetro stratificato e vetro stratificato di sicurezza:

**UNI EN ISO 12543-1** – Vetro per edilizia. Vetro stratificato e vetro stratificato di sicurezza. Definizioni e descrizione delle parti componenti;

**UNI EN ISO 12543-2** – Vetro per edilizia. Vetro stratificato e vetro stratificato di sicurezza. Vetro stratificato di sicurezza;

**UNI EN ISO 12543-3** – Vetro per edilizia. Vetro stratificato e vetro stratificato di sicurezza. Vetro stratificato;

**UNI EN ISO 12543-4** – Vetro per edilizia. Vetro stratificato e vetro stratificato di sicurezza. Metodi di prova per la durabilità;

**UNI EN ISO 12543-5** – Vetro per edilizia, Vetro stratificato e vetro stratificato di sicurezza. Dimensioni e finitura dei bordi;

**UNI EN ISO 12543-6** – Vetro per edilizia. Vetro stratificato e vetro stratificato di sicurezza. Aspetto;

e) vetro rivestito:

**UNI EN 1096-1** – Vetro per edilizia. Vetri rivestiti. Definizione e classificazione;

**UNI EN 1096-2** – Vetro per edilizia. Vetri rivestiti. Requisiti e metodi di prova per rivestimenti di classe A, B e S;

**UNI EN 1096-3** – Vetro per edilizia. Vetri rivestiti. Requisiti e metodi di prova per rivestimenti di classe C e D;

**UNI EN 1096-4** – Vetro per edilizia. Vetri rivestiti. Parte 4: Valutazione della conformità/Norma di prodotto.

## 55.11 Porte e chiusure resistenti al fuoco

### 55.11.1 Generalità

Gli elementi di chiusura resistenti al fuoco comprendono:

- porte su perni e su cardini;



- porte scorrevoli orizzontalmente e verticalmente, incluse le porte articolate scorrevoli e le porte sezionali;
- porte a libro in acciaio, monolamiera (non coibentate);
- porte scorrevoli a libro;
- porte basculanti;
- serrande avvolgibili.

Per assicurare la tenuta al fumo le porte tagliafuoco devono essere corredate da guarnizioni etumescenti.

#### 55.11.2 Valutazione delle caratteristiche

La valutazione delle caratteristiche, delle prestazioni, nonché le modalità di redazione del rapporto di prova in forma completa di porte ed elementi di chiusura resistenti al fuoco, si effettua secondo quanto specificato nella norma **UNI EN 1634-1** e, per quanto da essa richiamato, nelle norme **UNI EN 1363-1** e **UNI EN 1363-2**.

La valutazione delle prestazioni, da effettuare tramite la prova a fuoco secondo la curva di riscaldamento prevista dalla **UNI EN 1363-1**, va condotta previo il condizionamento meccanico previsto al punto 10.1.1, comma a) della norma **UNI EN 1634-1**. Il condizionamento meccanico deve essere eseguito secondo quanto descritto nell'allegato A al **D.M. 20 aprile 2001**.

Salvo diversa indicazione dei decreti di prevenzione incendi, la classe di resistenza al fuoco richiesta per porte e altri elementi di chiusura con la terminologia RE e REI è da intendersi, con la nuova classificazione, equivalente a E e a EI2 rispettivamente. Laddove sia prescritto l'impiego di porte e altri elementi di chiusura classificati E ed EI2, potranno essere utilizzate porte omologate con la classificazione RE e REI, nel rispetto di tutte le condizioni previste dal **D.M. 20 aprile 2001**.

#### 55.11.3 Classificazione delle porte resistenti al fuoco

Il sistema di classificazione adottato per le porte resistenti al fuoco è qui di seguito illustrato.

E	15	20	30	45	60	90	120	180	240
EI <sub>1</sub>	15	20	30	45	60	90	120	180	240
EI <sub>2</sub>	15	20	30	45	60	90	120	180	240
EW	-	20	30	-	60	-	-	-	-

Il requisito di tenuta *E* è l'attitudine di una porta o altro elemento di chiusura a non lasciar passare né produrre, se sottoposto all'azione dell'incendio su un lato, fiamme, vapori o gas caldi sul lato non esposto.

La perdita del requisito *E* si ha al verificarsi di uno dei seguenti fenomeni:

- aperture di fessure passanti superiori a fissate dimensioni (punto 10.4.5.3 della norma **UNI EN 1363-1**);
- accensione di un batuffolo di cotone posto ad una distanza di 30 mm per un massimo di 30 s (punto 10.4.5.2 della norma **UNI EN 1363-1**) su tutta la superficie;
- presenza di fiamma persistente sulla faccia non esposta.

Il requisito di isolamento *I* è l'attitudine di una porta o altro elemento di chiusura a ridurre entro un dato limite la trasmissione del calore dal lato esposto all'incendio al lato non esposto.

La perdita del requisito di tenuta significa anche perdita del requisito di isolamento, sia che il limite specifico di temperatura sia stato superato o meno.

Sono previsti due criteri di isolamento:

- isolamento I1;
- isolamento I2.

##### 55.11.3.1 Isolamento I1

Si considera che l'elemento in prova perde l'isolamento termico al verificarsi del primo dei seguenti fenomeni:

- l'aumento della temperatura media sulla faccia non esposta supera i 140°C (punto 9.1.2.2 della norma **UNI EN 1634-1**);

- l'aumento della temperatura su ogni punto dell'anta, con esclusione della zona entro 25 mm dal bordo visibile o foro di passaggio, supera i 180°C (punto 9.1.2.4 lettera b) della norma **UNI EN 1634-1**);
- l'aumento della temperatura sul telaio supera i 180°C a una distanza di 100 mm dal foro di passaggio se il telaio è più largo di 100 mm, o alla massima distanza possibile se il telaio è inferiore o uguale a 100 mm (punto 9.1.2.3 lettera b) della norma **UNI EN 1634-1**).

#### 55.11.3.2 Isolamento I2

Si considera che l'elemento in prova perde l'isolamento termico al verificarsi del primo dei seguenti fenomeni:

- l'aumento della temperatura media sulla faccia non esposta supera i 140°C (punto 9.1.2.2 della norma **UNI EN 1634-1**);
- l'aumento della temperatura su ogni punto dell'anta, con esclusione della zona entro 100 mm dal bordo visibile o foro di passaggio, supera i 180°C (punto 9.1.2.3 lettera c) della norma **UNI EN 1634-1**);
- l'aumento della temperatura sul telaio supera i 360°C a una distanza di 100 mm dal foro di passaggio se il telaio è più largo di 100 mm o alla massima distanza possibile se il telaio è inferiore o uguale a 100 mm (punto 9.1.2.3 lettera b) della norma **UNI EN 1634-1**).

Il requisito di irraggiamento  $W$  è l'attitudine di una porta o altro elemento di chiusura a resistere all'incendio agente su una sola faccia, riducendo la trasmissione di calore radiante sia ai materiali costituenti la superficie non esposta sia ad altri materiali o a persone ad essa adiacenti.

Una porta o altro elemento di chiusura che soddisfa i criteri di isolamento I1 o I2 si ritiene che soddisfi anche il requisito di irraggiamento  $W$  per lo stesso tempo. La perdita del requisito di tenuta  $E$  significa automaticamente perdita del requisito di irraggiamento  $W$ .

#### 55.11.4 Omologazione

Le porte e altri elementi di chiusura da impiegarsi nelle attività soggette alle norme di prevenzione incendi devono essere omologati.

Per *omologazione* si intende l'atto conclusivo attestante il corretto espletamento della procedura tecnico-amministrativa illustrata nel presente decreto, finalizzata al riconoscimento dei requisiti certificati delle porte resistenti al fuoco. Con tale riconoscimento è autorizzata la riproduzione del prototipo e la connessa immissione in commercio di porte resistenti al fuoco omologate, con le variazioni consentite dalla norma **UNI EN 1634-1** nel campo di applicazione diretta del risultato di prova, integrate dalle variazioni riportate nell'allegato C al **D.M. 20 aprile 2001**.

Per *prototipo* si intende il campione, parte del campione medesimo e/o la documentazione idonea alla completa identificazione e caratterizzazione della porta omologata, conservati dal laboratorio che rilascia il certificato di prova.

Per *porta omologata* si intende la porta o altro elemento di chiusura per il quale il produttore ha espletato la procedura di omologazione.

Per *produttore* della porta resistente al fuoco, si intende il fabbricante residente in uno dei paesi dell'Unione europea, ovvero in uno dei paesi costituenti l'accordo SEE, nonché ogni persona che, apponendo il proprio nome, marchio o segno distintivo sulla porta resistente al fuoco, si presenti come rappresentante autorizzato dallo stesso, purché residente in uno dei paesi dell'Unione europea, ovvero in uno dei paesi costituenti l'accordo SEE.

Per *certificato di prova* si intende il documento, rilasciato dal laboratorio o da un organismo di certificazione, con il quale, sulla base dei risultati contenuti nel rapporto di prova, si certifica la classe di resistenza al fuoco del campione sottoposto a prova.

Per *rapporto di prova* si intende il documento, rilasciato dal laboratorio a seguito della prova, riportante quanto indicato al punto 12 della norma **UNI EN 1634-1** e al punto 12.1 della norma **UNI EN 1363-1**.

L'omologazione decade automaticamente se la porta resistente al fuoco subisce una qualsiasi modifica non prevista nell'atto di omologazione.

### 55.11.5 *Documentazione tecnica che il produttore deve allegare ad ogni fornitura*

Il produttore, per ogni fornitura di porte resistenti al fuoco, deve allegare la seguente documentazione tecnica:

- copia dell'atto di omologazione della porta;
- dichiarazione di conformità alla porta omologata;
- libretto di installazione, uso e manutenzione.

#### 55.11.5.1 *Dichiarazione di conformità*

Per *dichiarazione di conformità* si intende la dichiarazione, rilasciata dal produttore, attestante la conformità della porta resistente al fuoco alla porta omologata e contenente, tra l'altro, i seguenti dati:

- nome del produttore;
- anno di costruzione;
- numero progressivo di matricola;
- nominativo del laboratorio e dell'organismo di certificazione se diversi;
- codice di omologazione;
- classe di resistenza al fuoco.

Con la dichiarazione di conformità, il produttore si impegna a garantire comunque la prestazione certificata, quali che siano le modifiche apportate alla porta resistente al fuoco tra quelle consentite nell'atto di omologazione.

#### 55.11.5.2 *Marchio di conformità*

Per *marchio di conformità* si intende l'indicazione permanente e indelebile apposta dal produttore sulla porta resistente al fuoco, contenente almeno il numero progressivo di matricola e il codice di omologazione.

Il marchio di conformità deve essere applicato dal produttore sulla porta resistente al fuoco.

#### 55.11.5.3 *Libretto di installazione, uso e manutenzione*

Per *libretto di installazione, uso e manutenzione* si intende il documento, allegato ad ogni singola fornitura di porte resistenti al fuoco, che riporta, come minimo, i seguenti contenuti:

- modalità e avvertenze d'uso;
- periodicità dei controlli e delle revisioni con frequenza almeno semestrale;
- disegni applicativi esplicativi per la corretta installazione, uso e manutenzione della porta;
- avvertenze importanti a giudizio del produttore.

### 55.12 Norme di riferimento

**D.M. 14 dicembre 1993** – *Norme tecniche e procedurali per la classificazione di resistenza al fuoco e omologazione di porte e altri elementi di chiusura.*

**D.M. 27 gennaio 1999** – *Resistenza al fuoco di porte e altri elementi di chiusura. Prove e criteri di classificazione.*

**D.M. 20 aprile 2001** – *Utilizzazione di porte resistenti al fuoco di grandi dimensioni.*

**D.M. 21 giugno 2004** – *Norme tecniche e procedurali per la classificazione di resistenza al fuoco e omologazione di porte e altri elementi di chiusura.*

**UNI EN 1634-1** – *Prove di resistenza al fuoco e di controllo della dispersione del fumo per porte e sistemi di chiusura, finestre apribili e loro componenti costruttivi. Parte 1: Prove di resistenza al fuoco per porte e sistemi di chiusura e finestre apribili;*

**UNI EN 1634-3** – *Prove di resistenza al fuoco per porte ed elementi di chiusura. Porte e chiusure a tenuta fumo;*

**UNI EN 1634-3** – *Prove di resistenza al fuoco e di controllo della dispersione del fumo per porte e sistemi di chiusura, finestre apribili e loro componenti costruttivi. Parte 3: Prove di controllo della dispersione del fumo per porte e sistemi di chiusura;*

**UNI EN 1363-1** – *Prove di resistenza al fuoco. Requisiti generali;*

**UNI EN 1363-2** – *Prove di resistenza al fuoco. Procedure alternative e aggiuntive;*

**UNI ENV 1363-3** – *Prove di resistenza al fuoco. Verifica della prestazione del forno.*

- elementi verniciati:

**UNI 8456** – *Prodotti combustibili suscettibili di essere investiti dalla fiamma su entrambe le facce. Reazione al fuoco mediante applicazione di una piccola fiamma;*

**UNI 8457** – *Prodotti combustibili suscettibili di essere investiti dalla fiamma su una sola faccia. Reazione al fuoco mediante applicazione di una piccola fiamma;*

**UNI 9174** – *Reazione al fuoco dei prodotti sottoposti all'azione di una fiamma d'innescio in presenza di calore radiante.*

**UNI EN ISO 1182** – *Prove di reazione al fuoco dei prodotti da costruzione. Prova di non combustibilità.*

## Art. 56 - Prodotti per isolamento termico

### 56.1 Generalità

I prodotti per l'isolamento termico dell'edificio devono essere conformi alle prescrizioni progettuali e riportare la prescritta marcatura come previsto dalle specifiche norme UNI.

### 56.2 Polistirene espanso (PSE)

Il polistirene espanso è un isolante termico che presenta specifiche proprietà di isolamento acustico da impatto. Per le sue caratteristiche di rigidità dinamica e comprimibilità, è particolarmente adatto alla protezione dai rumori d'urto e da calpestio. Il prodotto è consigliato per applicazioni di isolante posto in intercapedine o all'interno.

Il prodotto si può presentare sotto forma di:

- lastre di polistirene espanso sinterizzato (EPS/B);
- lastre di polistirene espanso sinterizzato (EPS/S);
- lastre di polistirene per mezzo di procedimento continuo di estrusione (EPS/E).

La norma **UNI EN 13163** prevede:

- marcatura CE (sistema di attestazione della conformità: 3);
- prove iniziali di tipo (ITT);
- controllo di produzione in fabbrica (FPC), tra cui controllo della rigidità dinamica s' (metodo di prova: **EN 29052-1**; frequenza minima di prova: una ogni settimana) e della comprimibilità c (metodo di prova: **EN 12431**; frequenza minima di prova: una ogni settimana).

Il polistirolo espanso elasticizzato non necessita di marcatura CE. Il prodotto è utilizzabile per pavimentazioni, pareti, facciate, sottofondazioni, isolamento esterno a cappotto e intercapedine.

#### 56.2.1 Norme di riferimento

**UNI 7819** – *Materie plastiche cellulari rigide. Lastre in polistirene espanso per isolamento termico. Tipi, requisiti e prove;*

**UNI EN 13163** – *Isolanti termici per edilizia. Prodotti di polistirene espanso ottenuti in fabbrica. Specificazione;*

**UNI EN 13164** – *Isolanti termici per edilizia. Prodotti di polistirene espanso estruso (XPS) ottenuti in fabbrica. Specificazione.*

### 56.3 Poliuretani e poliisocianurati espansi

Il poliuretano è un polimero che si ottiene da una reazione esotermica tra un isocianato (MDI, difenilmetildiisocianato o TDI, toluendiisocianato) e un poliolo (polietere o poliesteri). Il prodotto può essere applicato per colata, spruzzo, spalmatura, iniezione, estrusione, laminazione, poltrusione e roto-moulding.

#### 56.3.1 Norme di riferimento

**UNI 8751** – *Materie plastiche cellulari rigide. Poliuretani e poliisocianurati espansi in lastre da blocco. Tipi, requisiti e prove;*

**UNI 9051** – *Materie plastiche cellulari rigide. Pannelli di poliuretano espanso rigido con paramenti flessibili prodotti in continuo. Tipi, requisiti e prove;*

**UNI 9564** – *Materie plastiche cellulari rigide. Poliuretani espansi rigidi applicati a spruzzo. Tipi, requisiti e prove.*

#### 56.4 Argilla espansa

I requisiti per i prodotti di aggregati leggeri di argilla espansa realizzati *in situ* e utilizzati per l'isolamento di tetti, solai di copertura e pavimenti, sono previsti dalla norma **UNI EN 14063-1**. La norma descrive anche le caratteristiche del prodotto e include le procedure per effettuare le prove, la marcatura e l'etichettatura.

L'argilla espansa si presenta in granuli tondeggianti di colore rosso-bruno, caratterizzati da:

- una dura scorza esterna molto resistente alla compressione e al fuoco, che conferisce anche l'inattaccabilità da parte di agenti chimici e atmosferici;
- una struttura interna, costituita da piccole celle chiuse e vetrificate che determinano la leggerezza e l'isolamento termo-acustico.

##### 56.4.1 Norma di riferimento

**UNI EN 14063-1** – *Isolanti termici per edilizia. Prodotti di aggregati leggeri di argilla espansa realizzati in situ. Parte 1: Specifiche per i prodotti sfusi prima della messa in opera.*

#### 56.5 Lana minerale

La norma **UNI EN 13162** specifica i requisiti per i prodotti di lana minerale ottenuti in fabbrica, con o senza rivestimenti, che sono utilizzati per l'isolamento termico degli edifici. Il materiale isolante ha una consistenza simile alla lana, in quanto è fabbricato con rocce fuse, scorie oppure vetro.

I prodotti in lana minerale possono essere sotto forma di rotoli, di feltri o di pannelli.

I prodotti devono essere marcati chiaramente (sul prodotto, sull'etichetta o sull'imballaggio) con le informazioni previste dal punto 8 della norma **UNI EN 13162**.

##### 56.5.1 Norma di riferimento

**UNI EN 13162** – *Isolanti termici per edilizia. Prodotti di lana minerale ottenuti in fabbrica. Specificazione.*

#### 56.6 Vetro cellulare

I requisiti per i prodotti di vetro cellulare (detto anche *vetro schiuma* o *vetro cellulare espanso*) ottenuti in fabbrica, con o senza rivestimenti, che sono impiegati per l'isolamento termico degli edifici, sono quelli descritti dalla norma **UNI EN 13167**. La norma descrive anche le caratteristiche del prodotto e comprende procedimenti di prova, valutazione di conformità, marcatura CE ed etichettatura.

I prodotti devono essere marcati chiaramente (sul prodotto, sull'etichetta o sull'imballaggio) con le informazioni previste dal punto 8 della norma **UNI EN 13167**.

##### 56.6.1 Norme di riferimento

**UNI EN 13167** – *Isolanti termici per edilizia. Prodotti di vetro cellulare (CG) ottenuti in fabbrica. Specificazione.*

#### 56.7 Perlite espansa

I requisiti per i prodotti di perlite espansa ottenuti in fabbrica, con o senza rivestimenti, che sono impiegati per l'isolamento termico degli edifici, sono quelli descritti dalla norma **UNI EN 13169**. La norma descrive anche le caratteristiche del prodotto e comprende procedimenti di prova, valutazione di conformità, marcatura CE ed etichettatura.

I prodotti devono essere marcati chiaramente (sul prodotto, sull'etichetta o sull'imballaggio) con le informazioni previste dal punto 8 della norma **UNI EN 13169**.

##### 56.7.1 Norme di riferimento

**UNI EN 13169** – *Isolanti termici per edilizia. Prodotti di perlite espansa (EPS) ottenuti in fabbrica. Specificazione;*

**UNI EN 14316-1** – *Isolanti termici per edilizia. Isolamento termico realizzato in sito con prodotti di perlite espansa (EP). Parte 1: Specifiche per i prodotti legati e sfusi prima della messa in opera;*

**UNI EN 14316-2** – *Isolanti termici per edilizia. Isolamento termico realizzato in sito con prodotti di perlite espansa (EP). Parte 2: Specifiche per prodotti messi in opera.*

### 56.8 Vermiculite espansa

La vermiculite è una roccia di origine vulcanica costituita da silicato di alluminio e magnesio idrato con tracce di ossido di ferro. Il minerale grezzo viene frantumato, macinato e sottoposto ad elevate temperature (100°C) che provocano l'evaporazione dell'acqua e l'espansione del granulo, ottenendo, così, una struttura cellulare costituita da microcavità chiuse non comunicanti tra loro e con l'esterno, che ne determina l'impermeabilità all'acqua e un potere isolante. La vermiculite si presenta sotto forma di granuli irregolari.

La norma **UNI EN 14317-1** specifica i requisiti relativi ai quattro tipi di prodotto di vermiculite espansa:

- aggregato di vermiculite (EVA);
- vermiculite rivestita (EVC);
- vermiculite idrofuga (EVH);
- vermiculite premiscelata (EVM).

Tali prodotti contengono meno dell'1% di materiale organico come definito nell'appendice D della stessa norma UNI, e sono utilizzati per l'isolamento in situ di tetti, solai di copertura, muri e pavimenti. La norma fornisce le specifiche per i prodotti prima dell'installazione, descrive le caratteristiche del prodotto e contempla le procedure per le prove, la valutazione di conformità, la marcatura e l'etichettatura.

I prodotti devono essere marcati chiaramente (sul prodotto, sull'etichetta o sull'imballaggio) con le informazioni previste dal punto 8 della norma **UNI EN 14317-1**.

#### 56.8.1 Norme di riferimento

**UNI EN 14317-1** – *Isolanti termici per edilizia. Isolamento termico realizzato in situ con prodotti di vermiculite espansa (EV). Parte 1: Specifiche per i prodotti legati e sfusi prima della messa in opera;*

**UNI EN 14317-2** – *Isolanti termici per edilizia. Isolamento termico realizzato in situ con prodotti di vermiculite espansa (EV). Parte 2: Specifiche per prodotti messi in opera.*

### 56.9 Fibre di legno

I requisiti per i prodotti di fibre di legno ottenuti in fabbrica con o senza rivestimenti rigidi o flessibili o vernici, che sono utilizzati per l'isolamento termico degli edifici, devono essere quelli previsti dalla norma **UNI EN 13171**.

I prodotti sono fabbricati in forma di rotoli, materassini, feltri, lastre o pannelli.

I prodotti devono essere marcati chiaramente (sul prodotto, sull'etichetta o sull'imballaggio) con le informazioni previste dal punto 8 della norma **UNI EN 14371**.

#### 56.9.1 Norma di riferimento

**UNI EN 13171** – *Isolanti termici per edilizia. Prodotti di fibre di legno (WF) ottenuti in fabbrica. Specificazione.*

### 56.10 Sughero espanso

I requisiti per i prodotti di sughero espanso ottenuti in fabbrica che sono utilizzati per l'isolamento termico degli edifici, devono essere quelli previsti dalla norma **UNI EN 13170**. I prodotti sono fabbricati con sughero granulato, agglomerato senza aggiunta di leganti e forniti sotto forma di pannelli senza rivestimenti.

I prodotti devono essere marcati chiaramente (sul prodotto, sull'etichetta o sull'imballaggio) con le informazioni previste dal punto 8 della norma **UNI EN 14370**.

#### 56.10.1 Norma di riferimento

**UNI EN 13170** – *Isolanti termici per edilizia. Prodotti di sughero espanso ottenuti in fabbrica. Specificazione.*

## Art. 57 - Prodotti per l'isolamento e l'assorbimento acustico

### 57.1 Prodotti per l'assorbimento acustico

Si definiscono *materiali assorbenti acustici* (o *materiali fonoassorbenti*) quelli atti a dissipare in forma sensibile l'energia sonora incidente sulla loro superficie e, di conseguenza, a ridurre l'energia sonora riflessa.

Questa proprietà deve essere valutata con il coefficiente di assorbimento acustico ( $\alpha_w$ ), definito dall'espressione:

$$\alpha_w = W_a/W_i$$

dove:

$W_i$  = energia sonora incidente;

$W_a$  = energia sonora assorbita.

#### 57.1.1 Classificazione dei materiali

Sono da considerare assorbenti acustici tutti i materiali porosi a struttura fibrosa o alveolare aperta. A parità di struttura (fibrosa o alveolare), la proprietà fonoassorbente dipende dallo spessore.

I materiali fonoassorbenti si classificano come segue:

- materiali fibrosi:
  - minerali (fibra di vetro, fibra di roccia);
  - vegetali (fibra di legno o cellulosa, truciolari).
- materiali cellulari minerali:
  - calcestruzzi leggeri (a base di pozzolane, perlite, vermiculite, argilla espansa);
  - laterizi alveolari;
  - prodotti a base di tufo.
- materiali cellulari sintetici:
  - poliuretano a celle aperte (elastico-rigido);
  - polipropilene a celle aperte.

#### 57.1.2 Caratteristiche costruttive

Per tutti i materiali fonoassorbenti forniti sotto forma di lastre, blocchi o forme geometriche predeterminate, si devono dichiarare le seguenti caratteristiche fondamentali:

- lunghezza e larghezza: valgono le tolleranze stabilite nelle norme UNI, oppure specificate negli altri documenti progettuali; in assenza delle prime due valgono quelle dichiarate dal produttore nella sua documentazione tecnica ed accettate dalla direzione dei lavori;
- spessore: valgono le tolleranze stabilite nelle norme UNI, oppure specificate negli altri documenti progettuali. In assenza delle prime due, valgono quelle dichiarate dal produttore nella sua documentazione tecnica e accettate dalla direzione dei lavori;
- massa areica: deve rientrare nei limiti prescritti nella norma UNI o negli altri documenti progettuali. In assenza delle prime due, valgono quelli dichiarati dal produttore nella sua documentazione tecnica e accettate dalla direzione dei lavori;
- coefficiente di assorbimento acustico: misurato in laboratorio secondo le modalità prescritte nella norma **UNI EN 354**, deve rispondere ai valori prescritti nel progetto o, in assenza, a quelli dichiarati dal produttore e accettati dalla direzione dei lavori.

Saranno inoltre da dichiarare, in relazione alle prescrizioni di progetto, le seguenti caratteristiche:

- resistività al flusso d'aria;
- reazione e/o comportamento al fuoco;
- limiti di emissione di sostanze nocive per la salute;
- compatibilità chimico-fisica con altri materiali.

La direzione dei lavori, ai fini della loro accettazione, può procedere ai controlli (anche parziali) su campioni della fornitura, oppure chiedere un attestato di conformità della stessa alle prescrizioni sopra riportate.

In caso di contestazione, i metodi di campionamento e di prova delle caratteristiche di cui sopra sono quelli stabiliti dalle norme UNI e, in mancanza di queste ultime, quelli descritti nella letteratura tecnica (primariamente norme internazionali o estere).

#### 57.1.3 Materiali fonoassorbenti che assumono la forma definitiva in opera

Per i materiali fonoassorbenti che assumono la forma definitiva in opera, devono essere dichiarate le stesse caratteristiche riferite ad un campione significativo di quanto realizzato in opera. La direzione dei lavori deve, inoltre, attivare controlli della costanza delle caratteristiche del prodotto in opera, ricorrendo, ove necessario, a carotaggi, sezionamenti, ecc. significativi dello strato eseguito.

Entrambe le categorie di materiali fonoassorbenti devono rispondere ad una o più delle caratteristiche di idoneità all'impiego, in relazione alla loro destinazione d'uso (pareti, coperture, contro soffittature, pavimenti, ecc.).

Se i valori non vengono prescritti, valgono quelli proposti dal fornitore ed accettati dalla direzione dei lavori.

In caso di contestazione, i metodi di campionamento e di prova delle caratteristiche di cui sopra sono quelli stabiliti dalle norme UNI e, in mancanza di queste ultime, quelli descritti nella letteratura tecnica (primariamente norme internazionali o estere). Per le caratteristiche possedute intrinsecamente dal materiale non sono necessari controlli.

#### 57.1.3.1 Norme di riferimento

**UNI EN ISO 354** – *Acustica. Misura dell'assorbimento acustico in camera riverberante;*

**UNI EN ISO 11654** – *Acustica. Assorbitori acustici per l'edilizia. Valutazione dell'assorbimento acustico;*

**UNI ISO 13472-1** – *Acustica. Misurazione in situ del coefficiente di assorbimento acustico di superfici stradali. Metodo della superficie estesa;*

**UNI EN 12354-6** – *Acustica in edilizia. Valutazioni delle prestazioni acustiche di edifici a partire dalle prestazioni di prodotti. Parte 6: Assorbimento acustico in ambienti chiusi.*

## 57.2 Prodotti per isolamento acustico

### 57.2.1 Definizioni

Si definiscono *materiali isolanti acustici* (o *materiali fonoisolanti*) quelli atti a diminuire in forma sensibile la trasmissione di energia sonora che li attraversa. Questa proprietà è valutata con il potere fonoisolante ( $R$ ) definito dalla seguente formula:

$$R = 10 \log W_i/W_t$$

dove:

$W_i$  = energia sonora incidente;

$W_t$  = energia sonora trasmessa.

Tutti i materiali comunemente impiegati nella realizzazione di divisori in edilizia devono possedere proprietà fonoisolanti. Per materiali omogenei questa proprietà dipende essenzialmente dalla loro massa areica.

Quando sono realizzati sistemi edilizi compositi (pareti, coperture, ecc.) formate da strati di materiali diversi, il potere fonoisolante di queste strutture dipende, oltre che dalla loro massa areica, dal numero e dalla qualità degli strati, dalle modalità di accoppiamento e dalla eventuale presenza di intercapedini d'aria.

### 57.2.2 Caratteristiche costruttive

Per tutti i materiali fonoisolanti forniti sotto forma di lastre, blocchi o forme geometriche predeterminate, si devono dichiarare le seguenti caratteristiche fondamentali:

- dimensioni: lunghezza e larghezza: valgono le tolleranze stabilite nelle norme UNI, oppure specificate negli altri documenti progettuali. In assenza delle prime due, valgono quelle dichiarate dal produttore nella sua documentazione tecnica e accettate dalla direzione dei lavori;
- spessore: valgono le tolleranze stabilite nelle norme UNI, oppure specificate negli altri documenti progettuali. In assenza delle prime due, valgono quelle dichiarate dal produttore nella sua documentazione tecnica e accettate dalla direzione dei lavori;
- massa areica: deve rientrare nei limiti prescritti nella norma UNI o negli altri documenti progettuali. In assenza delle prime due, valgono quelli dichiarati dal produttore nella sua documentazione tecnica e accettate dalla direzione tecnica;
- potere fonoisolante: misurato in laboratorio secondo le modalità prescritte dalla norma **UNI EN ISO 140-3**, deve rispondere ai valori prescritti nel progetto o, in assenza, a quelli dichiarati dal produttore e accettati dalla direzione dei lavori.

Saranno, inoltre, da dichiarare, in relazione alle prescrizioni di progetto, le seguenti caratteristiche:

- modulo di elasticità;
- fattore di perdita;



- reazione o comportamento al fuoco;
- limiti di emissione di sostanze nocive per la salute;
- compatibilità chimico-fisica con altri materiali.

La direzione dei lavori, ai fini della loro accettazione, può procedere ai controlli (anche parziali) su campioni della fornitura, oppure chiedere un attestato di conformità della stessa alle prescrizioni sopra riportate.

In caso di contestazione, i metodi di campionamento e di prova delle caratteristiche di cui sopra sono quelli stabiliti dalle norme UNI e, in mancanza di queste ultime, quelli descritti nella letteratura tecnica (primariamente norme internazionali o estere).

#### 57.2.3 Norme di riferimento

**UNI EN ISO 140-1** – *Acustica. Misurazione dell'isolamento acustico in edifici e di elementi di edificio.*

*Parte 1: Requisiti per le attrezzature di laboratorio con soppressione della trasmissione laterale;*

**UNI EN ISO 140-3** – *Acustica. Misurazione dell'isolamento acustico in edifici e di elementi di edificio.*

*Parte 3: Misurazione in laboratorio dell'isolamento acustico per via aerea di elementi di edificio;*

**UNI EN ISO 140-4** – *Acustica. Misurazione dell'isolamento acustico in edifici e di elementi di edificio.*

*Misurazioni in opera dell'isolamento acustico per via aerea tra ambienti;*

**UNI EN ISO 140-5** – *Acustica. Misurazione dell'isolamento acustico in edifici e di elementi di edificio.*

*Misurazioni in opera dell'isolamento acustico per via aerea degli elementi di facciata e delle facciate;*

**UNI EN ISO 140-6** – *Acustica. Misurazione dell'isolamento acustico in edifici e di elementi di edificio.*

*Misurazioni in laboratorio dell'isolamento dal rumore di calpestio di solai;*

**UNI EN ISO 140-7** – *Acustica. Misurazione dell'isolamento acustico in edifici e di elementi di edificio.*

*Misurazioni in opera dell'isolamento dal rumore di calpestio di solai;*

**UNI EN ISO 140-8** – *Acustica. Misurazione dell'isolamento acustico in edificio. Misurazione in*

*laboratorio della riduzione del rumore di calpestio trasmesso da rivestimenti di pavimentazioni su un solaio pesante normalizzato;*

**UNI EN ISO 140-11** – *Acustica. Misurazione dell'isolamento acustico in edifici e di elementi di*

*edificio. Parte 11: Misurazione in laboratorio della riduzione del rumore di calpestio trasmesso da rivestimenti di pavimentazioni su un solaio leggero normalizzato;*

**UNI EN ISO 140-12** – *Acustica. Misurazione dell'isolamento acustico in edifici e di elementi di*

*edificio. Misurazione in laboratorio dell'isolamento acustico dai rumori trasmessi per via aerea e dal calpestio tra due ambienti attraverso un pavimento sopraelevato;*

**UNI EN ISO 140-14** – *Acustica. Misurazione dell'isolamento acustico in edifici e di elementi di*

*edificio. Parte 14: Linee guida per situazioni particolari in opera;*

**UNI EN ISO 140-16** – *Acustica. Misurazione dell'isolamento acustico in edifici e di elementi di*

*edificio. Parte 16: Misurazione in laboratorio dell'incremento del potere fonoisolante mediante*

*rivestimento addizionale;*

**UNI EN ISO 140-18** – *Acustica. Misurazione dell'isolamento acustico in edifici e di elementi di*

*edificio. Parte 18: Misurazione.*

**UNI EN 12354-1** – *Acustica in edilizia. Valutazioni delle prestazioni acustiche di edifici a partire dalle*

*prestazioni di prodotti. Isolamento dal rumore per via aerea tra ambienti;*

**UNI EN 12354-2** – *Acustica in edilizia. Valutazioni delle prestazioni acustiche di edifici a partire dalle*

*prestazioni di prodotti. Isolamento acustico al calpestio tra ambienti;*

**UNI EN 12354-3** – *Acustica in edilizia. Valutazioni delle prestazioni acustiche di edifici a partire dalle*

*prestazioni di prodotti. Isolamento acustico contro il rumore proveniente dall'esterno per via aerea;*

**UNI EN 12354-4** – *Acustica in edilizia. Valutazioni delle prestazioni acustiche di edifici a partire dalle*

*prestazioni di prodotti. Trasmissione del rumore interno all'esterno;*

**UNI EN 12354-6** – *Acustica in edilizia. Valutazioni delle prestazioni acustiche di edifici a partire dalle*

*prestazioni di prodotti. Parte 6: Assorbimento acustico in ambienti chiusi.*

#### 57.2.4 Materiali fonoisolanti che assumono la forma definitiva in opera

Per i materiali fonoisolanti che assumono la forma definitiva in opera devono essere dichiarate le stesse caratteristiche riferite ad un campione significativo di quanto realizzato in opera.

La direzione dei lavori deve, inoltre, attivare i controlli della costanza delle caratteristiche del prodotto in opera ricorrendo, ove necessario, a carotaggi, sezionamenti, ecc. significativi dello strato realizzato.

## **Art. 58 - Impianti meccanici**

Per quanto riguarda la descrizione, le prescrizioni, le specifiche tecniche e l'esecuzione di prove e verifiche su materiali relativi ad opere impiantistiche si rimanda alle relazioni specialistiche indicate al punto 6.1 del presente capitolato speciale (vedi relazione tecnica e di calcolo impianti elettrici).

## **Art. 59 - Impianti elettrici e speciali**

Per quanto riguarda la descrizione, le prescrizioni, le specifiche tecniche e l'esecuzione di prove e verifiche su materiali relativi ad opere impiantistiche si rimanda alle relazioni specialistiche indicate al punto 6.1 del presente capitolato speciale (vedi relazione tecnica e di calcolo impianti elettrici).

### *59.1 Disposizioni particolari in merito alla scelta del personale*

1. Nell'esecuzione di tutte le attività, l'Appaltatore sarà direttamente responsabile per l'impiego e la condotta di tutto il suo personale dedicato allo svolgimento delle varie prestazioni.
2. In particolare, tutte quelle lavorazioni che prevedano adeguata specializzazione, esperienza e formazione dovranno essere svolte, conseguentemente, da personale qualificato e preparato (p.es. certificazione F-GAS, certificazione dei saldatori, attestato PES/PAV per lavori elettrici). Tale requisito dovrà essere dimostrato prima dell'inizio di tali lavorazioni.
3. Ai sensi della normativa tecnica (CEI 11.27 – 4.2.1), per quanto riguarda il personale scelto per l'esecuzione di lavori fuori tensione e/o in prossimità, si potranno utilizzare persone comuni (PEC) sotto la responsabilità, per quanto riguarda il controllo del rischio elettrico, di PES attraverso la supervisione o, in casi particolari, sotto la sorveglianza di PES o PAV; negli altri casi, i lavori devono essere eseguiti da PES o PAV, in particolare tutti quelli sotto tensione per i quali è necessaria anche l'idoneità ad eseguirli. Il personale deve essere sensibilizzato a svolgere un ruolo attivo per gli aspetti della sicurezza.

Supervisione (CEI 11.27): complesso di attività svolte da PES, prima di eseguire un lavoro, ai fini di mettere i lavoratori in condizioni di operare in sicurezza senza ulteriori necessità di controllo predisponendo, ad esempio: ambienti, misure di prevenzione e protezione, messa fuori tensione e in sicurezza di un impianto elettrico o parte di esso, installazione di barriere e impedimenti, modalità di intervento, istruzioni.

Sorveglianza (CEI 11.27): attività di controllo costante svolta da PES o PAV nei confronti di altre persone generalmente con minore esperienza, in particolare PEC, atta a prevenire azioni pericolose, derivanti dalla presenza di rischio elettrico, che queste ultime potrebbero compiere (volontariamente e/o involontariamente) ignorandone la pericolosità.

### *59.2 Prescrizioni sull'impianto fotovoltaico e punti di fornitura*

#### *59.2.1 Pratica presso agenzia delle Dogane*

Nel caso di energia elettrica prodotta e consumata per uso proprio, come per l'edificio oggetto del presente capitolato, in base all'art. 53 del Testo Unico delle accise, approvato con il Decreto legislativo 26 ottobre 1995, n. 504 e s.m.i., il soggetto esercente deve farne preventiva denuncia, tramite apposito modulo all'Ufficio dell'Agenzia delle Dogane e dei Monopoli competente per territorio il quale, effettuati i dovuti controlli, rilascia la licenza di esercizio soggetta al pagamento del diritto annuale nella misura indicata dall'art. 63, comma 3, del Testo Unico; il titolare dell'attività è anche tenuto ad ottemperare agli ulteriori adempimenti previsti dal citato articolo 53.

#### *59.2.2 Pratica GSE (gestore servizi energetici) - compilazione convenzione SSP*

Trattandosi di impianto con scambio sul posto, sarà necessario procedere alla richiesta dell'installazione di un contatore di tipo bidirezionale al GSE (gestore sistema energia), tramite apposito portale informatico.

#### *59.2.3 Certificazione sul campo di interfaccia*

Verifica sul campo del corretto funzionamento del dispositivo di interfaccia installato. Il test deve essere utilizzato con specifici strumenti conformi alla CEI 0-21.

*59.2.4 Installazione di contatore bidirezionale da parte dell'ente erogatore di energia*  
 Installazione a cura del fornitore di energia.

**59.3**      Allaccio telefonico

Dovrà essere previsto un sopralluogo con tecnico dell'ente erogatore del servizio di telefonia e la richiesta di allaccio telefonico.

## **OPERE FOGNARIE, ILLUMINAZIONE E STRADALI**

### **Collocazione di tubazioni**

#### **Art. 60 - Scavi delle trincee, coordinamento altimetrico e rispetto delle livellette per la posa in opera delle tubazioni**

**60.1**      Generalità

Gli scavi per la posa in opera delle tubazioni devono essere costituiti da tratte rettilinee (livellette) raccordate da curve. Qualora fossero necessarie deviazioni, si utilizzeranno i pezzi speciali di corrente produzione o combinazioni delle specifiche tubazioni. L'andamento serpeggiante, sia nel senso altimetrico che in quello planimetrico, dovrà essere quanto più possibile evitato.

La larghezza degli scavi dovrà essere tale da garantire la migliore esecuzione delle operazioni di posa in opera in rapporto alla profondità, alla natura dei terreni, ai diametri delle tubazioni e ai tipi di giunti da eseguire.

In corrispondenza delle giunzioni dei tubi e dei pezzi speciali devono praticarsi, entro lo scavo, bocchette o nicchie, allo scopo di facilitare l'operazione di montaggio.

L'appaltatore ha l'obbligo di effettuare, prima dell'inizio dei lavori, il controllo e il coordinamento delle quote altimetriche delle fognature esistenti alle quali la canalizzazione da costruire dovrà eventualmente collegarsi.

Qualora, per qualunque motivo, si rendessero necessarie modifiche alle quote altimetriche di posa delle condotte o ai salti di fondo, prima dell'esecuzione dei relativi lavori, sarà necessaria l'autorizzazione della direzione dei lavori.

In caso di inosservanza a quanto prescritto e per le eventuali variazioni non autorizzate della pendenza di fondo e delle quote altimetriche, l'appaltatore dovrà, a propria cura e spese, apportare tutte quelle modifiche alle opere eseguite che, a giudizio della direzione dei lavori, si rendessero necessarie per garantire la funzionalità delle opere in appalto.

Non sono ammesse contropendenze o livellette in piano. Eventuali errori d'esecuzione della livelletta che, a giudizio insindacabile della direzione dei lavori o del collaudatore, siano giudicati accettabili in quanto non pregiudicano la funzionalità delle opere, non daranno luogo all'applicazione di oneri a carico dell'appaltatore.

Qualora, invece, detti errori di livelletta, a giudizio insindacabile della direzione dei lavori o del collaudatore, dovessero pregiudicare la funzionalità delle opere, si applicheranno le penali previste dal presente capitolato.

Le radici degli alberi in corrispondenza della trincea nella zona interessata all'attraversamento della condotta devono essere accuratamente eliminate.

**60.2**      Interferenze con edifici

Quando gli scavi si sviluppano lungo strade affiancate da edifici esistenti, si dovrà operare in modo da non ridurre la capacità portante dell'impronta delle fondazioni. Gli scavi devono essere preceduti da un attento esame delle loro fondazioni, integrato da sondaggi tesi ad accertarne natura, consistenza e profondità, quando si possa presumere che lo scavo della trincea risulti pericoloso per la stabilità dei fabbricati. Verificandosi tale situazione, l'appaltatore dovrà ulteriormente procedere, a sue cure e spese, ad eseguire i calcoli di verifica della stabilità nelle peggiori condizioni che si possano determinare durante i lavori, e a progettare le eventuali opere di presidio, provvisorie o permanenti, che risulti opportuno realizzare.

Le prestazioni relative all'esecuzione dei sondaggi e alla realizzazione delle opere di presidio alle quali – restando ferma ed esclusiva la responsabilità dell'appaltatore – si sia dato corso secondo

modalità consentite dalla direzione dei lavori, faranno carico alla stazione appaltante e verranno remunerate secondo i prezzi d'elenco.

Qualora, lungo le strade sulle quali si devono realizzare le opere, qualche fabbricato presenti lesioni o, in rapporto al suo stato, induca a prevederne la formazione in seguito ai lavori, sarà obbligo dell'appaltatore redigerne lo stato di consistenza in contraddittorio con le proprietà interessate, corredandolo di un'adeguata documentazione fotografica e installando, all'occorrenza, idonee spie.

### 60.3 Attraversamenti di manufatti

Nel caso si debbano attraversare dei manufatti, si deve assolutamente evitare di murare le tubazioni negli stessi, in quanto ciò potrebbe provocare la rottura dei tubi agli incastri in dipendenza degli inevitabili, anche lievi, assestamenti delle tubazioni e del manufatto. Bisogna, invece, provvedere alla creazione di un certo spazio fra muratura e tubo, lasciando quest'ultimo per tutto lo spessore del manufatto con cartone ondulato o cemento plastico.

Ad ogni modo, è sempre buona norma installare un giunto immediatamente a monte ed uno immediatamente a valle del tratto di tubazione che attraversa la parete del manufatto; eventuali cedimenti saranno, così, assorbiti dall'elasticità dei giunti più vicini.

### 60.4 Interferenze con servizi pubblici sotterranei

Prima dell'inizio dei lavori di scavo, sulla scorta dei disegni di progetto e/o mediante sopralluoghi con gli incaricati degli uffici competenti, bisogna determinare con esattezza i punti dove la canalizzazione interferisce con servizi pubblici sotterranei (condutture per acqua e gas, cavi elettrici, telefonici e simili, nonché manufatti in genere).

Nel caso di intersezione, i servizi interessati devono essere messi a giorno e assicurati solo alla presenza di incaricati degli uffici competenti. In ogni caso, se dovesse essere scoperto un condotto non in precedenza segnalato, appartenente ad un servizio pubblico sotterraneo, o dovesse verificarsi un danno allo stesso durante i lavori, l'appaltatore dovrà avvertire immediatamente l'ufficio competente.

I servizi intersecati devono essere messi a giorno mediante accurato scavo a mano, fino alla quota di posa della canalizzazione, assicurati mediante un solido sistema di puntellamento nella fossa e – se si tratta di acquedotti – protetti dal gelo nella stagione invernale, prima di avviare i lavori generali di escavazione con mezzi meccanici.

Le misure di protezione adottate devono assicurare stabilmente l'esercizio dei servizi intersecati. Qualora ciò non sia possibile, su disposizione della direzione dei lavori, sentiti gli uffici competenti, si provvederà a deviare dalla fossa i servizi stessi.

Saranno a carico della stazione appaltante esclusivamente le spese occorrenti per quegli spostamenti dei pubblici servizi che, a giudizio della direzione dei lavori, risultino strettamente indispensabili. Tutti gli oneri che l'impresa dovrà sostenere per le maggiori difficoltà derivanti ai lavori a causa dei servizi stessi, si intendono già remunerati dai prezzi stabiliti dall'elenco per l'esecuzione degli scavi.

### 60.5 Realizzazione della fossa

#### 60.5.1 *Opere provvisoriale*

Le opere provvisoriale in presenza di scavi e/o sbancamenti devono essere realizzate secondo quanto previsto dal piano di sicurezza e di coordinamento (PSC) o del piano operativo di sicurezza (POS), secondo le disposizioni del D.Lgs. n. 81/2008.

#### 60.5.2 *Tipologie di scavi*

In base agli elementi geometrici degli scavi normalmente utilizzati, si potranno presentare le seguenti tipologie:

- trincea stretta: è la migliore sistemazione nella quale collocare, ad esempio, un tubo di PVC, in quanto viene alleggerito dal carico sovrastante, riuscendo a trasmettere parte di esso al terreno circostante in funzione della deformazione per schiacciamento alla quale il manufatto è sottoposto;
- trincea larga: il carico sul tubo è sempre maggiore di quello relativo alla sistemazione in

trincea stretta. Per questo motivo, in fase di progettazione, si consiglia di partire, per questioni di sicurezza, da questa ipotesi;

- terrapieno (posizione positiva): la sommità del tubo sporge sul livello naturale del terreno. L'assenza di fianchi (anche naturali) nello scavo, e il relativo cedimento del terreno, impediscono normalmente la possibilità di impiegare questo metodo nel caso di carichi pesanti;

- terrapieno (posizione negativa): la tubazione è sistemata ad un livello inferiore a quello naturale del terreno. A motivo di una frizione piuttosto modesta in atto fra il materiale di riempimento sistemato a terrapieno e i fianchi naturali dello scavo, il tubo può sopportare carichi leggermente superiori a quelli della posizione positiva, ma in ogni caso inferiori a quelli supportabili nelle sistemazioni a trincea stretta e a trincea larga.

La larghezza del fondo della trincea dovrà essere non inferiore a  $(D + 0,40 \cdot D)$  m.

## **Art. 61 - Letto di posa per le tubazioni**

### **61.1 Appoggio su suoli naturali**

Il supporto può essere realizzato dallo stesso suolo naturale affiorante sul fondo della fossa, purché questo abbia densità almeno pari a quella del supporto in sabbia o ghiaia-sabbia di riporto.

Questa soluzione sarà adottata preferibilmente quando il suolo ha natura non legante, con granulometria massima inferiore a 20 mm. Con tubi rigidi, sarà ammesso l'appoggio diretto anche su suoli costituiti da ghiaia grossa, purché la dimensione non superi la metà dello spessore della parete del condotto.

La superficie di posa sul fondo della fossa sarà accuratamente presagomata secondo la forma esterna dei condotti, in modo tale che questi appoggino esattamente per l'intera superficie corrispondente all'angolo di supporto, evitando appoggi in punti singolari o lungo linee.

Potrà essere, altresì, prescritto il rinalzo della condotta sopra la sella d'appoggio sagomata, con materiale non legante costipato a strati, in modo tale da fargli acquisire una compattezza almeno pari a quella del suolo naturale sottostante. In questo modo di regola dovrà essere aumentato l'angolo di supporto.

In alternativa, la condotta potrà essere posata sul fondo della fossa piana, ossia non presagomata e rinalzata con materiale non legante costipato come nel caso precedente.

Come materiale per il rinalzo si possono usare sabbia e ghiaietto naturale fortemente sabbioso (percentuale di sabbia >15%) con granulometria massima pari a 20 mm, ovvero sabbia di frantumazione e pietrischetto con granulometria massima pari a 11 mm.

Nel caso di tubi con piede, l'angolo del supporto è prefissato dalla forma del piede. Di norma, peraltro, questi tubi saranno posati su uno strato di calcestruzzo magro, senza particolari prescrizioni sulla classe di resistenza e sullo spessore, previa interposizione di malta cementizia liquida.

### **61.2 Appoggio su materiale di riporto**

Nel caso in cui sul fondo della fossa affiorino suoli inadatti per l'appoggio diretto (fortemente leganti o a granulometria troppo grossa), la suola deve essere approfondita per introdurre uno strato di supporto artificiale, costituito da terra adatta o calcestruzzo.

Come materiali di riporto sono adatti sabbia naturale, ghiaia fortemente sabbiosa (parte sabbiosa > 15%) con dimensione massima 20 mm, sabbia di frantumazione e pietrischetto con dimensione massima pari a 1/5 dello spessore minimo dello strato di supporto in corrispondenza della generatrice inferiore del condotto.

Con i suoli di compattezza media è sufficiente uno spessore minimo del supporto pari a  $100 \text{ mm} + 1/10 D$ . Con suoli molto compatti (per esempio rocciosi), per contrastare concentrazioni di carico sul fondo del condotto, quando questo ha diametro superiore a 500 mm, lo spessore minimo del supporto deve essere pari a  $100 \text{ mm} + 1/5 D$ , ovvero si deve prevedere un supporto in calcestruzzo.

### **61.3 Appoggio su calcestruzzo**

Lo strato di supporto dei tubi rigidi dovrà essere realizzato in calcestruzzo quando il fondo della fossa ha forte pendenza o è possibile il dilavamento della sabbia per effetto drenante o il sottofondo è roccioso.

Lo spessore del supporto in calcestruzzo lungo la generatrice inferiore dei tubi senza piede sarà pari a  $50 \text{ mm} + 1/10 D$  in mm, con un minimo di 100 mm. Inizialmente si realizzerà una soletta piana in calcestruzzo, sulla quale verranno sistemati i tubi, completando poi il supporto fino al previsto angolo di appoggio. Oppure il supporto in calcestruzzo verrà realizzato integralmente, con una sagoma corrispondente alla superficie esterna del tubo, e questo verrà successivamente posato su malta fresca. Per i tubi con piede ci si limiterà a realizzare una soletta piana in calcestruzzo con uno spessore minimo uguale a quello del caso precedente.

Per i condotti flessibili, qualora per ragioni costruttive sia necessaria una soletta in calcestruzzo, tra condotto e soletta si deve prevedere uno strato intermedio in sabbia e ghiaietto costipabile, con uno spessore minimo pari a  $100 \text{ mm} + 1/10 D$  in mm.

In ogni caso, fino all'indurimento del calcestruzzo, la fossa deve essere tenuta libera da acque di falda.

#### 61.4 Camicia in calcestruzzo

In particolari condizioni statiche, la direzione dei lavori potrà prescrivere un'incamiciatura del condotto in calcestruzzo semplice o armato, parziale o totale, suddivisa mediante giunti trasversali. Nel caso di incamiciatura in calcestruzzo di tubi flessibili, occorre fare attenzione che la camicia costituisca l'unica struttura portante, senza la collaborazione del tubo. Pertanto, lo spessore minimo deve essere aumentato in funzione delle esigenze statiche.

Nelle zone rocciose, quando non fosse possibile rendere liscio il fondo dello scavo o laddove la natura dei terreni lo rendesse opportuno, e in ogni caso su disposizione della direzione dei lavori, le tubazioni saranno poste in opera con l'interposizione di apposito letto di sabbia (o di materiale arido a granulometria minuta) dell'altezza minima di  $D/10 + 10 \text{ cm}$  (essendo  $D$  il diametro del tubo in cm) esteso a tutta la larghezza del cavo.

Qualora fosse prescritta la posa su massetto delle tubazioni, lo stesso sarà realizzato con conglomerato cementizio magro, in sezioni non inferiori a quelle riportate nella tabella 89.1.

**Tabella 89.1 - Tubazioni interrato. Dimensioni minime del massetto di posa**

Parametri	Diametro esterno del tubo [cm]												
	15	20	25	30	35	40	45	50	60	70	80	90	100
Altezza platea ( $h$ )	8	8	8	10	10	10	12	12	12	14	14	14	16
Altezza rinfiango ( $H$ )	10	14	18	25	27	30	36	40	46	55	63	68	78
Larghezza massetto ( $L$ )	40	45	50	55	65	70	75	80	95	105	115	130	140

La norma **UNI 7517** indica le diverse modalità di posa e i coefficienti di posa  $K$  da adottare in funzione dell'angolo d'appoggio, del grado di costipamento del rinfiango e del tipo di trincea.

### **Art. 62 - Modalità esecutive per la posa in opera di tubazioni**

#### 62.1 Controllo e pulizia dei tubi

Prima di procedere alla loro posa in opera, i tubi devono essere controllati uno ad uno per scoprire eventuali difetti o danni. Le code, i bicchieri e le guarnizioni devono essere integre.

Prima di essere posto in opera, ciascun tubo, giunto e/o pezzo speciale dovrà essere accuratamente controllato per scoprire eventuali rotture dovute a precedenti ed errate manipolazioni (trasporto, scarico, sfilamento), e pulito dalle tracce di ruggine o di qualunque altro materiale estraneo.

Quelli che dovessero risultare danneggiati in modo tale da compromettere la qualità o la funzionalità dell'opera devono essere scartati e sostituiti. Nel caso in cui il danneggiamento abbia interessato soltanto l'eventuale rivestimento, si dovrà provvedere al suo ripristino.

Deve essere lubrificata l'estremità maschio per tutta la circonferenza, soprattutto nella zona dell'estremità arrotondata. Il lubrificante dovrà essere compatibile con la qualità della gomma.

#### 62.2 Nicchie in corrispondenza dei giunti

Il sottofondo deve essere sagomato e avere nicchie per l'alloggiamento delle giunzioni dei bicchieri, in corrispondenza dei giunti, onde evitare che la tubazione resti poggiata sui giunti stessi.

Le nicchie devono essere costruite dopo avere ultimato lo scavo a fondo livellato e devono avere la profondità minima indispensabile per consentire l'operazione di montaggio e incasso del giunto.

### 62.3 Continuità del piano di posa

Il piano di posa dovrà garantire un'assoluta continuità d'appoggio e, nei tratti in cui si temano assestamenti, si devono adottare particolari provvedimenti, quali impiego di giunti adeguati, trattamenti speciali del fondo della trincea o, se occorresse, appoggi discontinui stabili, quali selle o mensole. In quest'ultimo caso, la continuità di contatto tra tubo e selle sarà assicurata dall'interposizione di materiale idoneo.

### 62.4 Protezione catodica delle tubazioni metalliche

Nel caso specifico di tubazioni metalliche, devono essere inserite, ai fini della protezione catodica e in corrispondenza dei punti d'appoggio, membrane isolanti.

### 62.5 Tubi danneggiati durante la posa in opera

I tubi che nell'operazione di posa avessero subito danneggiamenti devono essere riparati in modo da ripristinarne la completa integrità, ovvero saranno definitivamente scartati e sostituiti.

Nell'operazione di posa dovrà evitarsi che nell'interno delle condotte penetrino detriti o corpi estranei di qualunque natura e che venga comunque danneggiata la loro superficie interna

Qualora, durante le operazioni di accostamento dei tubi, penetrasse terra o altri materiali estranei tra le superfici frontali o nei giunti, si dovrà provvedere a sfilare l'ultimo tubo per effettuare le necessarie pulizie, e a posarlo nuovamente dopo aver ripristinato la suola.

### 62.6 Piano di posa

Per la corretta esecuzione delle livellette di posa, la direzione dei lavori si riserva di prescrivere l'uso di un'apparecchiatura a raggio laser, corredata di indicatori di pendenza, di dispositivo elettronico di autolivellamento, di spostamento della direzione destra/sinistra, di inclinazione laterale, di spia batteria, munita di livello a bolle d'aria e protetta contro l'inversione della polarità.

Ove si rendesse necessario costituire il letto di posa o impiegare per il primo rinterro materiali diversi da quelli provenienti dallo scavo, dovrà accertarsi la possibile insorgenza di fenomeni corrosivi adottando appropriate contromisure.

La posa della condotta, sul fondo piano della fossa, è possibile solo mediante introduzione a strati e accurato costipamento del materiale di rinalzo.

La condotta si poserà su un letto di sabbia di spessore  $(0,10 + D/10)$  m, e comunque maggiore di 15 cm, e di larghezza pari allo scavo.

Il supporto deve essere eseguito con l'angolo minimo corrispondente al calcolo statico.

Per i tubi rigidi senza piede, l'angolo di appoggio deve essere di regola  $90^\circ$ ; esso può essere realizzato mediante accurato rinalzo e compattazione a mano o con attrezzi leggeri. Angoli di appoggio superiori ( $120^\circ$ ) possono essere realizzati con tubi rigidi, solo se gli interstizi del supporto vengono costipati a strati in modo intensivo e si assicura che la densità del materiale nell'ambito del supporto sia maggiore della densità sotto il tubo. Angoli di appoggio inferiori a  $90^\circ$  possono essere realizzati previo controllo statico. Con tubi rigidi aventi diametro = 200 mm, l'angolo di appoggio non può comunque essere inferiore a  $60^\circ$ .

Per i tubi flessibili, di regola il calcolo statico è basato su un angolo di appoggio di  $180^\circ$ , realizzato mediante compattazione intensiva del materiale di supporto fino all'altezza delle imposte.

Per i condotti con rivestimento protettivo esterno, il materiale del supporto e le modalità esecutive saranno tali da non danneggiare il rivestimento.

Se il supporto si trova immerso permanentemente o temporaneamente nella falda acquifera sotterranea, si dovrà prevenirne il dilavamento nei terreni circostanti o nel sistema di drenaggio. È costituito da materiale riportato (normalmente sabbia), in modo da costituire un supporto continuo alla tubazione. Si sconsigliano, in quanto possibile, fondi costituiti da gettate di cemento o simili.

Il letto di posa non dovrà essere costituito prima della completa stabilizzazione del fondo della trincea. In pratica il materiale più adatto sarà costituito da ghiaia o da pietrisco con diametro massimo di 20 mm. Il materiale impiegato dovrà essere accuratamente compatto fino ai prescritti valori dell'indice di Proctor (CNR b.u. n. 69-AASHO mod.).

### 62.7 Modalità di posa in opera

La posa in opera dei tubi sarà effettuata sul fondo della trincea spianato e livellato, eliminando ogni asperità che possa danneggiare tubi e rivestimenti.

I tubi si poseranno procedendo da valle verso monte e con i bicchieri disposti in senso contrario alla direzione del flusso.

In nessun caso si dovrà regolarizzare la posizione dei tubi nella trincea utilizzando pietre o mattoni e altri appoggi discontinui.

Nessun tratto di tubazione dovrà essere disposto in orizzontale.

Per le operazioni di posa in opera, si devono osservare le raccomandazioni e le istruzioni del fornitore dei tubi.

I tubi verranno calati nello scavo solamente dopo aver controllato che il letto di posa in sabbia dello spessore di almeno 10 cm sia perfettamente piano e che siano state eseguite le nicchie per l'alloggiamento dei giunti.

## Art. 63 - Rinterro delle tubazioni

### 63.1 Generalità

Non si procederà in alcun caso al rinterro se prima non sia stata controllata la corretta posizione della canalizzazione mediante esami condotti con funi, traguardi, tabelle di mira, apparecchi di livellazione, o mediante altri mezzi idonei.

### 63.2 Esecuzione del rinterro

Il materiale già usato per la costituzione del letto di posa verrà sistemato attorno al tubo e costipato a mano per formare strati successivi di 20-30 cm fino alla mezzera del tubo, avendo la massima cura nel verificare che non rimangano zone vuote sotto il tubo e che il rinfiacco tra tubo e parete dello scavo sia continuo e compatto. Durante tali operazioni verranno recuperate le eventuali impalcature poste per il contenimento delle pareti dello scavo. La compattazione dovrà eseguirsi preferibilmente con vibratori a piastra regolabili di potenza media o con altri mezzi meccanici.

Le nicchie precedentemente scavate per l'alloggio dei bicchieri devono, se necessario, essere accuratamente riempite con lo stesso materiale costituente il letto di posa, in modo da eliminare eventualmente spazi vuoti sotto i bicchieri stessi, quindi si procederà a riempire la trincea con il materiale di risulta.

Il rinfiacco dovrà essere eseguito apportando, in un primo tempo, il materiale su entrambi i lati della tubazione fino al piano diametrale della stessa e, quindi, spingendo il materiale sotto il tubo con l'aiuto di una pala e costipandolo a mano o con idonei compattatori leggeri meccanici (avendo cura di non danneggiare il tubo). L'ulteriore riempimento sarà effettuato con il materiale proveniente dallo scavo, depurato degli elementi con diametro superiore a 10 cm e dai frammenti vegetali e animali. Il rinfiacco delle tubazioni e il primo riempimento dello scavo, fino a 20 cm al di sopra dell'estremità superiore del tubo, devono essere effettuati con sabbia avente un peso in volume secco minimo di 1,9 t/m<sup>3</sup>. Il massimo contenuto di limo è limitato al 10%. Il massimo contenuto di argilla, invece, è limitato al 5%.

La compattazione dovrà essere effettuata esclusivamente sulle fasce laterali, al di fuori della zona occupata dal tubo, fino ad ottenere che la densità relativa del materiale di rinterro raggiunga il 90% del valore ottimo determinante con la prova di Proctor modificata.

Gli inerti con diametro superiore a 2 cm, presenti in quantità superiore al 30%, devono essere eliminati, almeno per l'aliquota eccedente tale limite. Le terre difficilmente comprimibili (torbose, argillose, ghiacciate) sono da scartare. Il riempimento va eseguito per strati successivi di spessore pari a 30 cm, che devono essere compattati ed eventualmente bagnati per lo spessore di 1 m (misurato dalla generatrice superiore del tubo). L'indice di Proctor risultante deve essere superiore a quello previsto dal progettista.

Infine, verrà lasciato uno spazio libero per l'ultimo strato di terreno vegetale.

Il rinterro deve avvenire secondo le prescrizioni della norma **UNI EN 1295-1**, che distingue:

- zona di rinterro, che deve essere eseguita secondo le caratteristiche della condotta (rigida, semirigida o flessibile), i carichi esterni e la tipologia dei terreni attraversati;



- zona di rinterro accurato, costituita:
  - da letto di posa e rinfiacco fino a 10 cm almeno al di sopra della generatrice superiore dell'accoppiamento per le condotte flessibili;
  - letto di posa e base d'appoggio fino al diametro orizzontale per le condotte rigide.
- terreno.

In generale, le condizioni di posa devono tenere conto dei seguenti fattori:

- mantenimento della condotta al riparo dal gelo;
- attraversamento ad alta sicurezza (passaggi di ferrovie, autostrade, ecc.);
- regolamenti locali relativi alla viabilità.

L'esecuzione della base d'appoggio e del rinterro sarà effettuata con materiali compatibili con le condizioni di costipamento necessarie e previa accettazione della direzione dei lavori.

La ricopertura minima della condotta per qualsiasi materiale deve risultare di 80-100 cm in zone soggette a traffico leggero e di almeno 150 cm in zone soggette a traffico pesante. Per altezze del rinterro inferiori a quelle sopra stabilite, il riempimento dovrà essere eseguito con interposizione di un diaframma rigido di protezione e ripartizione dei carichi, collocato sullo strato superiore del materiale incoerente e calcolato tenendo conto delle caratteristiche dei terreni di posa, dello scavo e della resistenza meccanica del tubo impiegato.

Per i tubi in ghisa sferoidale potranno ammettersi altezze minime inferiori, previa adeguata verifica e parere favorevole della direzione dei lavori.

Se è previsto il riutilizzo del materiale di scavo, questo sarà privato di tutti quegli elementi suscettibili di danneggiare le condotte. Quando è previsto il costipamento della base d'appoggio, questo sarà realizzato con strumenti leggeri da tutte e due le parti della condotta, al fine di non provocare deviazioni del piano e del livello della condotta.

Per il ricoprimento, la scelta degli strumenti di costipamento (a vibrazione o costipanti), sarà realizzata in funzione della qualità del terreno, dei dispositivi di palancolaggio e dell'altezza di rinterro al di sopra dell'estradosso, previo parere favorevole della direzione dei lavori e del progettista.

Il materiale di rinterro dovrà appartenere ai gruppi A1, A2 e A3 della classificazione CNR **UNI 10006** e rispettare le metodologie di calcolo delle norme ATV 127 e **UNI 7517**.

Resta comunque facoltà della direzione dei lavori, eseguiti i necessari accertamenti, prescrivere, se è il caso, il ricorso ad altro materiale di riporto.

Il rinfiacco e il ricoprimento devono essere realizzati con terra vagliata a maglia grossa o liberata (a mano) dagli elementi più grossolani che possono danneggiare la tubazione.

Nel caso di tubi installati in trincea, la profondità minima del rinterro sarà  $1,2 \cdot DN$  (mm), e non saranno ammessi in alcun caso reinterri inferiori alla metà del diametro esterno del tubo, con minimo assoluto di 350 mm.

Nel caso fosse necessario un rinterro minore, si dovrà realizzare un rinfiacco in calcestruzzo e, sopra la superficie esterna del tubo, un getto di cemento armato le cui caratteristiche saranno determinate dal progettista della condotta.

Durante le operazioni di rinterro e di costipamento bisogna evitare che carichi pesanti transitino sulla trincea.

### 63.3 Raccomandazioni per la compattazione

Considerato che un'eccessiva compattazione o una compattazione con apparecchiature non appropriate possono far deformare il tubo o farlo sollevare dal letto di posa, devono essere rispettate le seguenti raccomandazioni per ottenere il massimo valore pratico della densità del materiale.

La compattazione può essere eseguita usando un compattatore ad impulsi o altro sistema idoneo. Durante la compattazione del rinterro, sarà cura dell'appaltatore e del direttore dei lavori controllare la forma della sezione del tubo. I controlli della deflessione dei tubi si eseguiranno quando siano stati posati e ricoperti i primi tubi. Controlli periodici si effettueranno durante lo svolgimento dei lavori.

Quando è possibile, occorre eseguire sul posto la misura della densità del materiale compattato della zona primaria, per verificarne l'accordo con le assunzioni progettuali esecutive.

Per quanto riguarda i terreni a grana grossolana con il 5% di fini, la massima densità si otterrà con la compattazione, la saturazione e la vibrazione. Il rinterro sarà posato in strati compresi fra 0,15 e 0,30 m. Si dovrà evitare il galleggiamento della tubazione durante la saturazione del terreno. Non è consigliato l'uso del getto d'acqua, in quanto potrebbe comportare il dilavamento del terreno di

supporto laterale del tubo. La posa del rinterro al di sopra del tubo dovrà evitarsi nel momento in cui viene saturata la zona di materiale attorno al tubo, in quanto questa condizione caricherebbe il tubo prima che abbia inizio la reazione di assestamento.

La compattazione dei terreni che presentano una quantità di fini compresa tra il 5 e il 12% si dovrà eseguire mediante costipamento o saturazione e vibrazione.

Infine, i terreni a grana grossolana che presentano una quantità di fini maggiore del 12% si compattano meglio per costipazione meccanica in strati compresi fra 0,10 e 0,15 m.

Il direttore dei lavori deve effettuare il controllo di deflessione dopo l'installazione e il ricoprimento dei primi tratti di tubo. L'appaltatore potrà proseguire i lavori soltanto dopo tale controllo.

Il rinfianco con terreni, quali quelli di natura organica, torbosi, melmosi, argillosi, ecc., è vietato, perché detti terreni non sono costipabili a causa del loro alto contenuto d'acqua. Esso potrà essere consentito dalla direzione dei lavori, in via eccezionale, solo se saranno prescritte speciali modalità di posa o maggiori spessori.

## Realizzazione di opere stradali

### Art. 64 - Misti cementati per strati di fondazione e di base

#### 64.1 Generalità

Il misto cementato per lo strato di fondazione e per lo strato di base dovrà essere costituito da una miscela di aggregati lapidei di primo impiego (misto granulare), trattata con un legante idraulico (cemento) e acqua in impianto centralizzato.

Tali strati dovranno avere spessore non inferiore a 10 cm e non superiore a 20 cm.

#### 64.2 Materiali costituenti e loro qualificazione

##### 64.2.1 Aggregati

Gli aggregati sono gli elementi lapidei miscelando i quali si ottiene il misto granulare che costituisce la base del misto cementato. Essi risultano composti dall'insieme degli aggregati grossi (trattenuti al crivello UNI n. 5) e dagli aggregati fini.

L'aggregato grosso dovrà essere costituito da elementi ottenuti dalla frantumazione di rocce lapidee, da elementi naturali tondeggianti, da elementi naturali tondeggianti frantumati, e da elementi naturali a spigoli vivi. Tali elementi potranno essere di provenienza o natura petrografica diversa purché, per ogni tipologia, risultino soddisfatti i requisiti indicati nella tabella 93.1.

**Tabella 93.1 - Aggregato grosso**

Parametro	Normativa	Unità di misura	Valore
Los Angeles	UNI EN 1097-2	%	≤ 30
Quantità di frantumato	-	%	≥ 30
Dimensione max	CNR 23/71	mm	40
Sensibilità al gelo	CNR 80/80	%	≤ 30
Passante al setaccio 0,075	CNR 75/80	%	≤ 1
Contenuto di rocce reagenti con alcali del cemento	-	%	≤ 1

L'aggregato fine dovrà essere costituito da elementi naturali o di frantumazione che possiedano le caratteristiche riassunte nella tabella 93.2.

**Tabella 93.2 - Aggregato fine**

Parametro	Normativa	Unità di misura	Valore
Equivalente in sabbia	UNI EN 933-8	%	$\geq 30; \leq 60$
Limite liquido	UNI CEN ISO/TS 17892-12	%	$\leq 25$
Indice plastico	UNI CEN ISO/TS 17892-12	%	N.P.
Contenuto di:	-	-	-
- rocce tenere, alterate o scistose	CNR 104/84	%	$\leq 1$
- rocce degradabili o solfatiche	CNR 104/84	%	$\leq 1$
- rocce reagenti con alcali del cemento	CNR 104/84	%	$\leq 1$

Ai fini dell'accettazione da parte del direttore dei lavori, prima della posa in opera, l'impresa è tenuta a predisporre la qualificazione degli aggregati tramite certificazione attestante i requisiti prescritti, rilasciata da un laboratorio ufficiale.

#### 64.2.2 Cemento

Dovranno essere impiegati i seguenti tipi di cemento, elencati nella norma **UNI EN 197-1**:

- tipo I (Portland);
- tipo II (Portland composito);
- tipo III (d'altoforno);
- tipo IV (pozzolanico);
- tipo V (composito).

I cementi utilizzati dovranno rispondere ai requisiti previsti dalla legge n. 595/1965. Ai fini della loro accettazione, prima dell'inizio dei lavori, dovranno essere controllati e certificati come previsto dal D.P.R. 13 settembre 1993, n. 246 e dal D.M. 12 luglio 1993, n. 314.

#### 64.2.3 Acqua

L'acqua per il confezionamento dovrà essere esente da impurità dannose, oli, acidi, alcali, materia organica, frazioni limo-argillose e qualsiasi altra sostanza nociva. In caso di dubbio sulla sua qualità, l'acqua andrà testata secondo la norma **UNI EN 1008**.

#### 64.2.4 Aggiunte

È ammesso, previa autorizzazione della direzione dei lavori, l'aggiunta di ceneri volanti conformi alla norma **UNI EN 450**, sia ad integrazione dell'aggregato fine sia in sostituzione del cemento.

La quantità in peso delle ceneri da aggiungere, in sostituzione del cemento, per ottenere pari caratteristiche meccaniche, dovrà essere stabilita con opportune prove di laboratorio, nella fase di studio delle miscele e, comunque, non potrà superare il 40% del peso del cemento.

#### 64.2.5 Miscele

La miscela di aggregati (misto granulare) per il confezionamento del misto cementato dovrà avere dimensioni non superiori a 40 mm e una composizione granulometrica contenuta nel fuso riportato nella tabella 93.3.

**Tabella 93.3 - Miscele di aggregati per il confezionamento del misto cementato**

Serie crivelli e setacci UNI	Passante [%]	Autostrade e strade extraurbane principali	Extraurbane secondarie e urbane di scorrimento	Urbane di quartiere. Extraurbane e urbane locali
Crivello	40	100	100	
	30	80-100	-	
	25	72-90	65-100	
	15	53-70	45-78	
	10	40-55	35-68	
	5	28-40	23-53	
Setaccio	2	18-30	14-40	
	0,4	8-18	6-23	
	0,18	6-14	2-15	
	0,075	5-10	-	

Il contenuto di cemento, delle eventuali ceneri volanti in sostituzione del cemento stesso, e il contenuto d'acqua della miscela, dovranno essere espressi come percentuale in peso rispetto al totale degli aggregati costituenti il misto granulare di base.

Tali percentuali dovranno essere stabilite in base ad uno studio della miscela, effettuato nel laboratorio ufficiale, secondo quanto previsto dalla norma **CNR B.U. n. 29/1972**. In particolare, le miscele adottate dovranno possedere i requisiti riportati nella tabella 93.4.

**Tabella 93.4 - Requisiti delle miscele**

Parametro	Normativa	Valore
Resistenza a compressione a 7gg	CNR 29/1972	$2,5 \leq R_c \leq 4,5 \text{ N/mm}^2$
Resistenza a trazione indiretta a 7gg (Prova Brasiliana)	CNR 97/1984	$R_t \geq 0,25 \text{ N/mm}^2$

Per particolari casi è facoltà della direzione dei lavori accettare valori di resistenza a compressione fino a  $7,5 \text{ N/mm}^2$ .

Nel caso in cui il misto cementato debba essere impiegato in zone in cui sussista il rischio di degrado per gelo-disgelo, è facoltà della direzione dei lavori richiedere che la miscela risponda ai requisiti della norma SN 640 59a.

#### 64.3 Accettazione delle miscele

L'impresa è tenuta a comunicare alla direzione dei lavori, con congruo anticipo rispetto all'inizio delle lavorazioni, la composizione delle miscele che intende adottare.

Una volta accettata da parte della direzione dei lavori la composizione delle miscele, l'impresa deve rigorosamente attenersi ad essa.

Nella curva granulometrica sono ammesse variazioni delle singole percentuali di  $\pm 5$  punti per l'aggregato grosso e di  $\pm 2$  punti per l'aggregato fine.

In ogni caso, non devono essere superati i limiti del fuso.

Per la percentuale di cemento nelle miscele è ammessa una variazione di  $\pm 0,5\%$ .

#### 64.4 Confezionamento delle miscele

Il misto cementato dovrà essere confezionato mediante impianti fissi automatizzati, di idonee caratteristiche, mantenuti sempre perfettamente funzionanti in ogni loro parte, e dovrà comunque garantire uniformità di produzione.

#### 64.4.1 *Preparazione delle superfici di stesa*

La miscela dovrà essere stesa sul piano finito dello strato precedente, dopo che sia stata accertata dalla direzione dei lavori la rispondenza di quest'ultimo ai requisiti di quota, sagoma e compattezza prescritti. Prima della stesa dovrà verificarsi che il piano di posa sia sufficientemente umido e, se necessario, si dovrà provvedere alla sua bagnatura, evitando la formazione di superfici fangose.

#### 64.5 *Posa in opera delle miscele*

La stesa dovrà essere eseguita impiegando macchine finitrici vibranti. Il tempo massimo tra l'introduzione dell'acqua nella miscela del misto cementato e l'inizio della compattazione non dovrà superare i 60 minuti.

Le operazioni di compattazione dello strato dovranno essere realizzate preferibilmente con apparecchiature e sequenze adatte a produrre il grado di addensamento e le prestazioni richieste. La stesa della miscela non dovrà, di norma, essere eseguita con temperature ambiente inferiori a 0°C, e mai sotto la pioggia.

Nel caso in cui le condizioni climatiche (temperatura, soleggiamento, ventilazione) comportino una elevata velocità di evaporazione, è necessario provvedere ad un'adeguata protezione delle miscele sia durante il trasporto che durante la stesa.

Il tempo intercorrente tra la stesa di due strisce affiancate non deve superare di norma le due ore per garantire la continuità della struttura.

Particolari accorgimenti dovranno adottarsi nella formazione dei giunti longitudinali, che andranno protetti con fogli di polietilene o materiale similare.

Il giunto di ripresa dovrà essere ottenuto terminando la stesa dello strato a ridosso di una tavola e togliendo la tavola al momento della ripresa della stesa. Se non si fa uso della tavola si deve, prima della ripresa della stesa, provvedere a tagliare l'ultima parte dello strato precedente, in modo da ottenere una parete perfettamente verticale.

Non devono essere eseguiti altri giunti all'infuori di quelli di ripresa.

#### 64.6 *Protezione superficiale dello strato finito*

Subito dopo il completamento delle opere di costipamento e finitura dello strato, dovrà essere applicato un velo protettivo di emulsione bituminosa acida al 55% in ragione di 1-2 daN/m<sup>2</sup> (in relazione al tempo e all'intensità del traffico di cantiere cui potrà venire sottoposto) e successivo spargimento di sabbia.

Il tempo di maturazione protetta non dovrà essere inferiore a 72 ore, durante le quali il misto cementato dovrà essere protetto dal gelo.

Il transito di cantiere potrà essere ammesso sullo strato a partire dal terzo giorno successivo a quello in cui è stata effettuata la stesa, e limitatamente ai mezzi gommati. Aperture anticipate saranno consentite solo se autorizzate dalla direzione dei lavori.

#### 64.7 *Controlli*

Il controllo della qualità dei misti cementati e della loro posa in opera dovrà essere effettuato mediante prove di laboratorio sui materiali costituenti, sulla miscela prelevata allo stato fresco al momento della stesa, sulle carote estratte dalla pavimentazione e con prove *in situ*.

Il prelievo del misto cementato fresco avverrà in contraddittorio al momento della stesa. Sui campioni saranno effettuati, presso un laboratorio ufficiale di cui all'art. 59 del D.P.R. n. 380/2001, i controlli della percentuale di cemento e della distribuzione granulometrica dell'aggregato. I valori misurati in sede di controllo dovranno essere conformi a quelli previsti in progetto. Per la determinazione del contenuto di cemento si farà riferimento alla norma **UNI EN 12350-7**.

Lo spessore dello strato realizzato deve essere misurato, per ogni tratto omogeneo di stesa, facendo la media delle misure (quattro per ogni carota) rilevate sulle carote estratte dalla pavimentazione, scartando i valori con spessore in eccesso, rispetto a quello di progetto, di oltre il 5%.

La densità *in situ*, a compattazione ultimata, dovrà risultare non inferiore al 97% delle prove AASHTO modificate (**CNR B.U. n. 69/1978**), nel 98% delle misure effettuate.

La densità *in situ* sarà determinata mediante normali procedimenti a volumometro, con l'accorgimento di eliminare dal calcolo, sia del peso che del volume, gli elementi di dimensione superiore a 25 mm, e potrà essere calcolata con una misura diretta consistente nella separazione mediante vagliatura degli elementi di pezzatura maggiore di 25 mm e nella loro sistemazione nel cavo di prelievo prima di effettuare la misura con volumometro.

La misura della portanza dovrà accertare che le prestazioni dello strato finito soddisfino le richieste degli elaborati di progetto.

Al momento della costruzione degli strati di pavimentazione sovrastanti, la media dei valori di portanza del misto cementato su ciascun tronco omogeneo, non dovrà essere inferiore a quella prevista in progetto.

Il valore del modulo di deformazione (**CNR B.U. n. 146/1992**), al primo ciclo di carico e nell'intervallo compreso tra 0,15-0,25 MPa, in un tempo compreso fra 3-12 ore dalla compattazione, non dovrà mai essere inferiore a 150 MPa.

Qualora venissero rilevati valori inferiori, la frequenza dei rilevamenti dovrà essere incrementata secondo le indicazioni della direzione dei lavori e l'impresa, a sua cura e spese, dovrà demolire e ricostruire gli strati interessati.

La superficie finita della fondazione non dovrà scostarsi dalla sagoma di progetto di oltre 1 cm verificato a mezzo di un regolo di 4-4,50 m di lunghezza e disposto secondo due direzioni ortogonali. La frequenza del controllo sarà quella ordinata dalla direzione dei lavori.

### **Tabella 93.5 - Strade urbane di quartiere e locali. Controllo dei materiali e verifica prestazionale**

<b>Tipo di campione</b>	<b>Ubicazione prelievo</b>	<b>Frequenza prove</b>
Aggregato grosso	Impianto	Ogni 2500 m <sup>3</sup> di stesa
Aggregato fine		
Acqua		Iniziale
Cemento		
Aggiunte		
Misto cementato fresco	Vibrofinitrice	Ogni 5000 m <sup>2</sup> di stesa
Carote per spessori	Pavimentazione	Ogni 100m di fascia di stesa
Strato finito (densità <i>in situ</i> )	Strato finito	Giornaliera oppure ogni 5000 m <sup>2</sup> di stesa

## **Art. 65 - Misti granulari per strati di fondazione**

### **65.1 Generalità**

Il misto granulare dovrà essere costituito da una miscela di aggregati lapidei di primo impiego, eventualmente corretta mediante l'aggiunta o la sottrazione di determinate frazioni granulometriche per migliorarne le proprietà fisico-meccaniche.

Nella sovrastruttura stradale il misto granulare dovrà essere impiegato per la costruzione di strati di fondazione e di base.

### **65.2 Materiali**

#### **65.2.1 Aggregati**

Gli aggregati grossi (trattenuti al crivello UNI n. 5) e gli aggregati fini sono gli elementi lapidei che formano il misto granulare.

L'aggregato grosso in generale deve avere dimensioni non superiori a 71 mm e deve essere costituito da elementi ottenuti dalla frantumazione di rocce di cava massive o di origine alluvionale, da elementi naturali a spigoli vivi o arrotondati. Tali elementi possono essere di provenienza o natura petrografica diversa purché, per ogni tipologia, risultino soddisfatti i requisiti indicati nella tabella 94.1.

**Tabella 94.1. Aggregato grosso. Strade urbane di quartiere e locali**

Indicatori di qualità			Strato pavimentazione	
Parametro	Normativa	Unità di misura	Fondazione	Base
Los Angeles	UNI EN 1097-2	%	≤ 40	≤ 30
Micro Deval umida	CNR B.U.n. 109/85	%	-	≤ 25
Quantità di frantumato	-	%	-	≤ 60
Dimensione max	CNR B.U. n. 23/71	mm	63	63
Sensibilità al gelo (se necessario)	CNR B.U. n. 80/80	%	≤ 30	≤ 20

L'aggregato fine deve essere costituito da elementi naturali o di frantumazione che possiedano le caratteristiche riassunte nella tabella 94.2

**Tabella 94.2 - Aggregato fine. Strade urbane di quartiere e locali**

Passante al crivello UNI n. 5				
Indicatori di qualità			Strato pavimentazione	
Parametro	Normativa	Unità di misura	Fondazione	Base
Equivalente in sabbia	UNI EN 933-8	%	≥ 40	≥ 50
Indice plasticità	UNI CEN ISO/TS 17892-12	%	≤ 6	N.P.
Limite liquido	UNI CEN ISO/TS 17892-12	%	≤ 35	≤ 25
Passante allo 0,075	CNR B.U. n. 75/80	%	≤ 6	≤ 6

Ai fini dell'accettazione, prima dell'inizio dei lavori, l'impresa è tenuta a predisporre la qualificazione degli aggregati tramite certificazione attestante i requisiti prescritti. Tale certificazione deve essere rilasciata da un laboratorio ufficiale.

#### 65.2.2 Miscela

La miscela di aggregati da adottarsi per la realizzazione del misto granulare deve possedere la composizione granulometrica prevista dalla norma **UNI EN 933-1**.

L'indice di portanza CBR (**UNI EN 13286-47**) dopo quattro giorni di imbibizione in acqua (eseguita sul materiale passante al crivello UNI 25 mm) non deve essere minore del valore assunto per il calcolo della pavimentazione e, in ogni caso, non minore di 30. È, inoltre, richiesto che tale condizione sia verificata per un intervallo di  $\pm 2\%$  rispetto all'umidità ottimale di costipamento.

Il modulo resiliente (*MR*) della miscela impiegata deve essere uguale a quello progettuale della pavimentazione (norma **AASHTO T294**).

Il modulo di deformazione (*Mod*) dello strato deve essere uguale a quello progettuale della pavimentazione (**CNR B.U. n. 146/1992**).

Il modulo di reazione (*k*) dello strato deve essere uguale a quello progettuale della pavimentazione (**CNR B.U. n. 92/1983**).

I diversi componenti (in particolare le sabbie), devono essere del tutto privi di materie organiche, solubili, alterabili e friabili.

##### 65.2.2.1 Norme di riferimento

**UNI EN 13286-47** – *Miscela non legate e legate con leganti idraulici. Parte 47: Metodo di prova per la determinazione dell'indice di portanza CBR, dell'indice di portanza immediata e del rigonfiamento;*

**UNI EN 933-1** – *Prove per determinare le caratteristiche geometriche degli aggregati. Determinazione della distribuzione granulometrica. Analisi granulometrica per stacciatura.*

#### 65.3 Accettazione del misto granulare

L'impresa è tenuta a comunicare alla direzione dei lavori, con congruo anticipo rispetto all'inizio delle lavorazioni, la composizione dei misti granulari che intende adottare. Per ogni provenienza del materiale, ciascuna miscela proposta deve essere corredata da una documentazione dello studio di composizione effettuato, che deve comprendere i risultati delle prove sperimentali, effettuate presso un laboratorio ufficiale. Lo studio di laboratorio deve comprendere la determinazione della curva di costipamento con energia AASHTO modificata (**CNR B.U. n. 69/1978**).

Una volta accettato da parte della direzione dei lavori lo studio delle miscele, l'impresa deve rigorosamente attenersi ad esso.

#### 65.4 Confezionamento del misto granulare

L'impresa deve indicare, per iscritto, le fonti di approvvigionamento, le aree e i metodi di stoccaggio (con i provvedimenti che intende adottare per la protezione dei materiali dalle acque di ruscellamento e da possibili inquinamenti), il tipo di lavorazione che intende adottare, il tipo e la consistenza dell'attrezzatura di cantiere che verrà impiegata.

#### 65.5 Posa in opera del misto granulare

Il materiale va steso in strati di spessore finito non superiore a 25 cm e non inferiore a 10 cm, e deve presentarsi, dopo costipamento, uniformemente miscelato, in modo da non presentare segregazione dei suoi componenti. L'eventuale aggiunta di acqua, per raggiungere l'umidità prescritta in funzione della densità, è da effettuarsi mediante dispositivi spruzzatori. La stesa va effettuata con finitrice o con grader appositamente equipaggiato.

Il materiale pronto per il costipamento deve presentare in ogni punto la prescritta granulometria.

Il costipamento di ciascuno strato deve essere eseguito sino ad ottenere una densità *in situ* non inferiore al 98% della densità massima fornita dalla prova AASHTO modificata.

L'eventuale aggiunta di acqua, per raggiungere l'umidità prescritta in funzione della densità, è da effettuarsi mediante un dispositivo di spruzzatori.

A questo proposito si precisa che tutte le operazioni anzidette non devono essere eseguite quando le condizioni ambientali (pioggia, neve, gelo) siano tali da danneggiare la qualità dello strato stabilizzato.

Verificandosi comunque un eccesso di umidità, o danni dovuti al gelo, lo strato compromesso dovrà essere rimosso e ricostituito a cura e spese dell'impresa.

Il materiale pronto per il costipamento dovrà presentare in ogni punto la prescritta granulometria.

Per il costipamento e la rifinitura dovranno impiegarsi rulli vibranti o vibranti gommati, tutti semoventi. L'idoneità dei rulli e le modalità di costipamento per ogni cantiere, verranno accertate dalla direzione dei lavori con una prova sperimentale, usando le miscele messe a punto per quel cantiere.

Il costipamento di ogni strato dovrà essere eseguito sino ad ottenere una densità *in situ* non inferiore al 95% della densità massima fornita dalla prova AASHTO modificata (**CNR B.U. n. 69/1978**), con esclusione della sostituzione degli elementi trattenuti al crivello 25 (AASHTO T 180-57 metodo D).

In caso contrario l'impresa, a sua cura e spese, dovrà adottare tutti i provvedimenti atti al raggiungimento del valore prescritto, non esclusi la rimozione e il rifacimento dello strato.

La superficie finita non dovrà scostarsi dalla sagoma di progetto di oltre 1 cm, controllato a mezzo di un regolo di 4-4,50 m di lunghezza e disposto secondo due direzioni ortogonali. Lo spessore dovrà essere quello prescritto, con una tolleranza in più o in meno del 5%, purché questa differenza si presenti solo saltuariamente. In caso contrario, l'impresa, a sua cura e spese, dovrà provvedere al raggiungimento dello spessore prescritto.

Nel caso in cui non sia possibile eseguire immediatamente la realizzazione della pavimentazione, dovrà essere applicata una mano di emulsione saturata con graniglia a protezione della superficie superiore dello strato di pavimentazione.

#### 65.6 Controlli

Il controllo della qualità dei misti granulari e della loro posa in opera, deve essere effettuato mediante prove di laboratorio sui materiali costituenti, sul materiale prelevato *in situ* al momento della stesa, oltretutto con prove sullo strato finito. L'ubicazione dei prelievi e la frequenza delle prove sono indicati nella tabella 94.3.



**Tabella 94.3 - Controllo dei materiali e verifica prestazionale**

Tipo di campione	Ubicazione prelievo	Frequenza prove
Aggregato grosso	Impianto	Iniziale, poi secondo D.L.
Aggregato fine		
Miscela	Strato finito	Giornaliera oppure ogni 1000 m <sup>3</sup> di stesa
Sagoma		Ogni 20 m o ogni 5 m
Strato finito (densità <i>in situ</i> )		Giornaliera oppure ogni 1000 m <sup>2</sup> di stesa
Strato finito (portanza)	Strato finito o pavimentazione	Ogni 000 m <sup>2</sup> m di fascia stesa

#### 65.6.1 Materiali

Le caratteristiche di accettazione dei materiali dovranno essere verificate prima dell'inizio dei lavori, ogni qualvolta cambino i luoghi di provenienza dei materiali.

#### 65.6.2 Miscele

La granulometria del misto granulare va verificata giornalmente, prelevando il materiale *in situ* già miscelato, subito dopo avere effettuato il costipamento. Rispetto alla qualificazione delle forniture, nella curva granulometrica sono ammesse variazioni delle singole percentuali di  $\pm 5$  punti per l'aggregato grosso e di  $\pm 2$  punti per l'aggregato fine. In ogni caso non devono essere superati i limiti del fuso assegnato.

L'equivalente in sabbia dell'aggregato fine va verificato almeno ogni tre giorni lavorativi.

#### 65.6.3 Costipamento

A compattazione ultimata, la densità del secco *in situ*, nel 95% dei prelievi, non deve essere inferiore al 98% del valore di riferimento ( $\gamma_{smax}$ ) misurato in laboratorio sulla miscela di progetto e dichiarato prima dell'inizio dei lavori. Le misure della densità sono effettuate secondo la norma **CNR B.U. n. 22/1972**. Per valori di densità inferiori a quelli previsti viene applicata una detrazione per tutto il tratto omogeneo a cui il valore si riferisce:

- del 10% dell'importo dello strato, per densità *in situ* comprese tra il 95 e il 98% del valore di riferimento;
- del 20% dell'importo dello strato, per densità *in situ* comprese tra il 93 e il 95% del valore di riferimento.

Il confronto tra le misure di densità *in situ* e i valori ottenuti in laboratorio può essere effettuato direttamente quando la granulometria della miscela in opera è priva di elementi trattenuti al crivello UNI 25 mm.

#### 65.6.4 Portanza

La misura della portanza deve accertare che le prestazioni dello strato finito soddisfino le richieste degli elaborati di progetto e siano conformi a quanto dichiarato prima dell'inizio dei lavori nella documentazione presentata dall'impresa.

Al momento della costruzione degli strati di pavimentazione sovrastanti, la media dei valori di portanza del misto granulare su ciascun tronco omogeneo non dovrà essere inferiore a quella prevista in progetto.

#### 65.6.5 Sagoma

Le superfici finite devono risultare perfettamente piane, con scostamenti rispetto ai piani di progetto non superiori a 10 mm, controllati a mezzo di un regolo di 4 m di lunghezza e disposto secondo due direzioni ortogonali.

La verifica delle quote di progetto dovrà eseguirsi con procedimento topografico, prevedendo in senso longitudinale un distanziamento massimo dei punti di misura non superiore a 20 m nei tratti a curvatura costante e non superiore a 5 m nei tratti a curvatura variabile, di variazione della pendenza trasversale. Nelle stesse sezioni dei controlli longitudinali di quota dovrà verificarsi la sagoma trasversale, prevedendo almeno due misure per ogni parte a destra e a sinistra dell'asse stradale.

Lo spessore medio dovrà essere quello prescritto, con una tolleranza in più o in meno del 5%, purché tale differenza si presenti solo saltuariamente.

## Art. 66 - Conglomerati bituminosi a caldo tradizionali con e senza riciclato per strato di base

### 66.1 Generalità

I conglomerati bituminosi a caldo tradizionali sono miscele, dosate a peso o a volume, costituite da aggregati lapidei di primo impiego, bitume semisolido, additivi ed eventuale conglomerato riciclato.

### 66.2 Materiali costituenti e loro qualificazione

#### 66.2.1 Legante

Il legante deve essere costituito da bitume semisolido ed, eventualmente, da quello proveniente dal conglomerato riciclato additivato con ACF (attivanti chimici funzionali).

A seconda della temperatura media della zona di impiego, il bitume deve essere del tipo 50/70 oppure 80/100, con le caratteristiche indicate nella tabella 95.1, con preferenza per il 50/70 per le temperature più elevate.

Ai fini dell'accettazione, prima dell'inizio dei lavori, l'impresa è tenuta a predisporre la qualificazione del prodotto tramite certificazione attestante i requisiti indicati. Tale certificazione sarà rilasciata dal produttore o da un laboratorio ufficiale di cui all'art. 59 del D.P.R. n. 380/2001.

**Tabella 95.1 - Caratteristiche del bitume**

Bitume			Tipo	
Parametro	Normativa	Unità di misura	50/70	80/100
Penetrazione a 25°C	UNI EN 1426, CNR B.U. n. 24/1971	dmm	50-70	80-100
Punto di rammollimento	UNI EN 1427, CNR B.U. n. 35/1973	°C	46-56	40-44
Punto di rottura (Fraass)	CNR B.U. n. 43 /1974	°C	≤ - 8	≤ - 8
Solubilità in Tricloroetilene	CNR B.U. n. 48/1975	%	≥ 99	≥ 99
Viscosità dinamica a 160°C, $\gamma = 10s^{-1}$	PrEN 13072-2	Pa·s	≤ 0,3	≤ 0,2
<b>Valori dopo RTFOT</b>				
UNI EN 12607-1				
Volatilità	CNR B.U. n. 54/1977	%	≤ 0,5	≤ 0,5
Penetrazione residua a 25°C	UNI EN 1426, CNR B.U. n. 24/71	%	≥ 50	≥ 50
Incremento del punto di rammollimento	UNI EN 1427, CNR B.U. n. 35/73	°C	≤ 9	≤ 9

#### 66.2.2 Additivi

Gli additivi sono prodotti naturali o artificiali che, aggiunti agli aggregati o al bitume, consentono di migliorare le prestazioni dei conglomerati bituminosi.

Gli attivanti d'adesione, sostanze tensioattive che favoriscono l'adesione bitume-aggregato, sono additivi utilizzati per migliorare la durabilità all'acqua delle miscele bituminose.

Il loro dosaggio, da specificare obbligatoriamente nello studio della miscela, potrà variare a seconda delle condizioni di impiego, della natura degli aggregati e delle caratteristiche del prodotto.

L'attivante di adesione scelto deve presentare caratteristiche chimiche stabili nel tempo, anche se sottoposto a temperatura elevata (180°C) per lunghi periodi (15 giorni).

L'immissione delle sostanze tensioattive nel bitume deve essere realizzata con attrezzature idonee, tali da garantire l'esatto dosaggio e la loro perfetta dispersione nel legante bituminoso.

La presenza e il dosaggio degli attivanti d'adesione nel bitume vengono verificati mediante la prova di separazione cromatografica su strato sottile (prova colorimetrica).

#### 66.2.3 Aggregati

L'aggregato grosso deve essere costituito da elementi ottenuti dalla frantumazione di rocce lapidee, da elementi naturali tondeggianti, da elementi naturali tondeggianti frantumati, da elementi naturali a spigoli vivi. Tali elementi potranno essere di provenienza o natura petrografica diversa purché, per ogni tipologia, risultino soddisfatti i requisiti indicati nella tabella 95.2 al variare del tipo di strada.

**Tabella 95.2 - Aggregato grosso. Strade urbane di quartiere e locali**

Trattenuto al crivello UNI n. 5					
Indicatori di qualità			Strato pavimentazione		
Parametro	Normativa	Unità di misura	Base	Binder	Usura
Los Angeles <sup>1</sup>	UNI EN 1097-2	%	≤40	≤ 40	≤ 25
Micro Deval Umida <sup>1</sup>	UNI EN 1097-1	%	≤ 35	≤ 35	≤ 20
Quantità di frantumato	-	%	≥ 60	≥ 70	100
Dimensione max	CNR B.U. n. 23/1971	mm	40	30	20
Sensibilità al gelo	CNR B.U. n. 80/1980	%	≤ 30	≤ 30	≤ 30
Spogliamento	CNR B.U. n. 138/1992	%	≤ 5	≤ 5	0
Passante allo 0,075	CNR B.U. n. 75/1980	%	≤2	≤ 2	≤ 2
Indice appiattimento	CNR B.U. n. 95/1984	%	-	≤ 35	≤ 30
Porosità	CNR B.U. n. 65/1978	%	-	≤ 1,5	≤ 1,5
CLA	CNR B.U. n. 140/1992	%	-	-	≥ 40

<sup>1</sup> Uno dei due valori dei coefficienti Los Angeles e Micro Deval Umida può risultare maggiore (fino a due punti) rispetto al limite indicato, purché la loro somma risulti inferiore o uguale alla somma dei valori limite indicati.

Nello strato di usura, la miscela finale degli aggregati deve contenere una frazione grossa di natura basaltica o porfirica, con CLA ≥ 43, pari almeno al 30% del totale.

In alternativa all'uso del basalto o del porfido si possono utilizzare inerti porosi naturali (vulcanici) o artificiali (argilla espansa resistente o materiali simili, scorie d'altoforno, loppe, ecc.) ad elevata rugosità superficiale (CLA ≥ 50) di pezzatura 5/15 mm, in percentuali in peso comprese tra il 20% ed il 30% del totale, ad eccezione dell'argilla espansa che deve essere di pezzatura 5/10 mm, con percentuale di impiego in volume compresa tra il 25% e il 35% degli inerti che compongono la miscela.

L'aggregato fine deve essere costituito da elementi naturali e di frantumazione. A seconda del tipo di strada, gli aggregati fini per conglomerati bituminosi a caldo tradizionali devono possedere le caratteristiche riassunte nella tabella 95.3.

**Tabella 95.3 - Aggregato fine. Strade urbane di quartiere e locali**

Passante al crivello UNI n. 5					
Indicatori di qualità			Strato pavimentazione		
Parametro	Normativa	Unità di misura	Base	Binder	Usura
Equivalente in sabbia	UNI EN 933-8	%	≥ 40	≥ 50	≥Φ60
Indice plasticità	UNI CEN ISO/TS 17892-12	%	N.P.	-	-
Limite liquido	UNI CEN ISO/TS 17892-12	%	≤ 25	-	-
Passante allo 0,075	CNR B.U. n. 75/1980	%	-	≤ 3	≤ 3
Quantità di frantumato	CNR B.U. n. 109/1985	%	-	≥ 40	≥ 50

Per aggregati fini utilizzati negli strati di usura, il trattenuto al setaccio 2 mm non deve superare il 10%, qualora gli stessi provengano da rocce aventi un valore di CLA ≥ 42.

Il filler, frazione passante al setaccio 0,075 mm, deve soddisfare i requisiti indicati nella tabella 95.4.

**Tabella 95.4 - Aggregato fine. Tutte le strade**

Indicatori di qualità			Strato pavimentazione		
Parametro	Normativa	Unità di misura	Base	Binder	Usura
Spogliamento	CNR B.U. n. 138/1992	%	≤ 5		
Passante allo 0,18	CNR B.U. n. 23/1971	%	100		
Passante allo 0,075	CNR B.U. n. 75/1980	%	≥ 80		
Indice plasticità	UNI CEN ISO/TS 17892-12	-	N.P.		
Vuoti Rigden	CNR B.U. n. 123/1988	%	30-45		
Stiffening Power Rapporto filler/bitumen = 1,5	CNR B.U. n. 122/1988	PA	≥ 5		

Ai fini dell'accettazione, prima dell'inizio dei lavori, l'impresa è tenuta a predisporre la qualificazione degli aggregati tramite certificazione attestante i requisiti prescritti. Tale certificazione deve essere rilasciata da un laboratorio ufficiale, di cui all'art. 59 del D.P.R. n. 380/2001.

Per *conglomerato riciclato* deve intendersi il conglomerato bituminoso preesistente proveniente dalla frantumazione in frantoio di lastre o blocchi di conglomerato demolito con sistemi tradizionali, oppure dalla fresatura *in situ* eseguita con macchine idonee (preferibilmente a freddo).

Le percentuali in peso di materiale riciclato riferite al totale della miscela degli inerti, devono essere comprese nei limiti di seguito specificati:

- conglomerato per strato di base:  $\leq 30\%$
- conglomerato per strato di collegamento:  $\leq 25\%$
- conglomerato per tappeto di usura:  $\leq 20\%$ .

Per la base può essere utilizzato conglomerato riciclato di qualsiasi provenienza; per il binder materiale proveniente da vecchi strati di collegamento e usura; per il tappeto materiale provenienti solo da questo strato.

La percentuale di conglomerato riciclato da impiegare va obbligatoriamente dichiarata nello studio preliminare della miscela che l'impresa è tenuta a presentare alla Direzione dei lavori prima dell'inizio dei lavori.

#### 66.2.4 Miscele

La miscela degli aggregati di primo impiego e del conglomerato da riciclare, da adottarsi per i diversi strati, deve avere una composizione granulometrica contenuta nei fusi riportati nella tabella 95.5.

La percentuale di legante totale (compreso il bitume presente nel conglomerato da riciclare), riferita al peso degli aggregati, deve essere compresa nei limiti indicati nella tabella 95.5.

**Tabella 95.5 - Percentuale di legante totale (compreso il bitume presente nel conglomerato da riciclare), riferita al peso degli aggregati**

Serie crivelli e setacci UNI	Base	Binder	Usura		
			A	B	C
Crivello 40	100	-	-	-	-
Crivello 30	80-100	-	-	-	-
Crivello 25	70-95	100	100	-	-
Crivello 15	45-70	65-85	90-100	100	-
Crivello 10	35-60	55-75	70-90	70-90	100
Crivello 5	25-50	35-55	40-55	40-60	45-65
Setaccio 2	20-35	25-38	25-38	25-38	28-45
Setaccio 0,4	6-20	10-20	11-20	11-20	13-25
Setaccio 0,18	4-14	5-15	8-15	8-15	8-15
Setaccio 0,075	4-8	4-8	6-10	6-10	6-10
% di bitume	4,0-5,0	4,5-5,5	4,8-5,8	5,0-6,0	5,2-6,2

Per i tappeti di usura, il fuso A è da impiegare per spessori superiori a 4 cm, il fuso B per spessori di 3-4 cm, e il fuso C per spessori inferiori a 3 cm.

La quantità di bitume nuovo di effettivo impiego deve essere determinata mediante lo studio della miscela con metodo volumetrico. In via transitoria si potrà utilizzare, in alternativa, il metodo Marshall.

Le caratteristiche richieste per lo strato di base, il binder e il tappeto di usura sono riportate nelle tabelle 95.6 e 95.7.

**Tabella 95.6 - Caratteristiche richieste per lo strato di base, il binder e il tappeto di usura. Metodo volumetrico**

Metodo volumetrico Condizioni di prova	Strato pavimentazione			
	Unità di misura	Base	Binder	Usura
Angolo di rotazione		1,25° ± 0,02		
Velocità di rotazione	Rotazioni/min	30		
Pressione verticale	kPa	600		
Diametro del provino	mm	150		
<i>Risultati richiesti</i>	-	-	-	-
Vuoti a 10 rotazioni	%	10-14	10-14	10-14
Vuoti a 100 rotazioni <sup>1</sup>	%	3-5	3-5	4-6
Vuoti a 180 rotazioni	%	> 2	> 2	> 2
Resistenza a trazione indiretta a 25°C <sup>2</sup>	N/mm <sup>2</sup>	-	-	0,6-0,9
Coefficiente di trazione indiretta <sup>2</sup> a 25°C <sup>2</sup>	N/mm <sup>2</sup>	-	-	> 50
Perdita di resistenza a trazione indiretta a 25°C dopo 15 giorni di immersione in acqua	%	≤ 5	≤ 25	≤ 25

<sup>1</sup> La densità ottenuta con 100 rotazioni della pressa giratoria verrà indicata nel seguito con  $D_G$ .  
<sup>2</sup> Su provini confezionati con 100 rotazioni della pressa giratoria.

**Tabella 95.7 - Caratteristiche richieste per lo strato di base, il binder e il tappeto di usura. Metodo Marshall**

Metodo Marshall Condizioni di prova	Strato pavimentazione			
	Unità di misura	Base	Binder	Usura
Costipamento		75 colpi per faccia		
Risultati richiesti	-	-	-	-
Stabilità Marshall	kN	8	10	11
Rigidezza Marshall	kN/mm	> 2,5	3-4,5	3-4,5
Vuoti residui <sup>1</sup>	%	4-7	4-6	3-6
Perdita di stabilità Marshall dopo 15 giorni di immersione in acqua	%	≤ 25	≤ 25	≤ 25
Resistenza a trazione indiretta a 25°C	N/mm <sup>2</sup>	-	-	0,7-1
Coefficiente di trazione indiretta 25°C	N/mm <sup>2</sup>	-	-	> 70

<sup>1</sup> La densità Marshall viene indicata nel seguito con  $D_M$ .

#### 66.2.4.1 Accettazione delle miscele

L'impresa è tenuta a presentare alla direzione dei lavori, con congruo anticipo rispetto all'inizio delle lavorazioni e per ciascun cantiere di produzione, la composizione delle miscele che intende adottare. Ciascuna composizione proposta deve essere corredata da una completa documentazione degli studi effettuati.

Una volta accettata da parte della direzione dei lavori la composizione della miscela proposta, l'impresa deve attenersi rigorosamente.

Nella curva granulometrica sono ammessi scostamenti delle singole percentuali dell'aggregato grosso di ± 5 per lo strato di base e di ± 3 per gli strati di binder e usura. Sono ammessi scostamenti dell'aggregato fine (passante al crivello UNI n. 5) contenuti in ± 2; scostamenti del passante al setaccio UNI 0,075 mm contenuti in ± 1,5.

Per la percentuale di bitume è tollerato uno scostamento di ± 0,25.

#### 66.2.4.2 Confezionamento delle miscele

Il conglomerato deve essere confezionato mediante impianti fissi automatizzati, di caratteristiche idonee, mantenuti sempre perfettamente funzionanti in ogni loro parte.

<sup>2</sup> Coefficiente di trazione indiretta:  $CTI = \pi/2 DRt/Dc$

Dove

$D$  = dimensione in mm della sezione trasversale del provino

$Dc$  = deformazione a rottura

$Rt$  = resistenza a trazione indiretta.

L'impianto deve, comunque, garantire uniformità di produzione ed essere in grado di realizzare le miscele rispondenti a quelle indicate nello studio presentato ai fini dell'accettazione.

Ogni impianto deve assicurare il riscaldamento del bitume alla temperatura richiesta e a viscosità uniforme, fino al momento della miscelazione, oltre al perfetto dosaggio sia del bitume che dell'additivo.

#### 66.2.4.3 Preparazione delle superfici di stesa

Prima della realizzazione dello strato di conglomerato bituminoso, è necessario preparare la superficie di stesa, allo scopo di garantire un'adeguata adesione all'interfaccia mediante l'applicazione, con dosaggi opportuni, di emulsioni bituminose aventi le caratteristiche progettuali. A seconda che lo strato di supporto sia in misto granulare oppure in conglomerato bituminoso, la lavorazione corrispondente prenderà il nome, rispettivamente, di *mano di ancoraggio* e *mano d'attacco*.

Per *mano di ancoraggio* si intende un'emulsione bituminosa a rottura lenta e bassa viscosità, applicata sopra uno strato in misto granulare prima della realizzazione di uno strato in conglomerato bituminoso. Scopo di tale lavorazione è quello di riempire i vuoti dello strato non legato, irrigidendone la parte superficiale, fornendo al contempo una migliore adesione per l'ancoraggio del successivo strato in conglomerato bituminoso.

Il materiale da impiegare a tale fine è rappresentato da un'emulsione bituminosa cationica applicata con un dosaggio di bitume residuo pari ad almeno 1 kg/m<sup>2</sup>, le cui caratteristiche sono riportate nella tabella 95.8.

**Tabella 95.8 - Caratteristiche dell'emulsione bituminosa (mano d'ancoraggio)**

Indicatore di qualità	Normativa	Unità di misura	Cationica 55%
Polarità	CNR B.U. n. 99/1984	-	positiva
Contenuto di acqua [%] peso	CNR B.U. n. 101/1984	%	45±2
Contenuto di bitume+flussante	CNR B.U. n. 100/1984	%	55±2
Flussante [%]	CNR B.U. n. 100/1984	%	1-6
Viscosità Engler a 20°C	CNR B.U. n. 102/1984	°E	2-6
Sedimentazione a 5 g	CNR B.U. n. 124/1988	%	< 5
Residuo bituminoso	-	-	-
Penetrazione a 25°C	CNR B.U. n. 24/1971	dmm	180-200
Punto di rammollimento	UNI EN 1427, CNR B.U. n. 35/73	°C	30±5

Per *mano d'attacco* si intende un'emulsione bituminosa a rottura media oppure rapida (in funzione delle condizioni di utilizzo), applicata sopra una superficie di conglomerato bituminoso prima della realizzazione di un nuovo strato, avente lo scopo di evitare possibili scorrimenti relativi, aumentando l'adesione all'interfaccia.

Le caratteristiche e il dosaggio del materiale da impiegare variano a seconda che l'applicazione riguardi la costruzione di una nuova sovrastruttura oppure un intervento di manutenzione.

Nel caso di nuove costruzioni, il materiale da impiegare è rappresentato da un'emulsione bituminosa cationica (al 60% oppure al 65% di legante), dosata in modo che il bitume residuo risulti pari a 0,30 kg/m<sup>2</sup>, le cui caratteristiche sono riportate nella tabella 95.9.

**Tabella 95.9 - Caratteristiche dell'emulsione bituminosa (mano d'attacco)**

Indicatore di qualità	Normativa	Unità di misura	Cationica 60%	Cationica 65%
Polarità	CNR B.U. n. 99/1984	-	positiva	positiva
Contenuto di acqua [%] peso	CNR B.U. n. 101/1984	%	40±2	35±2
Contenuto di bitume+flussante	CNR B.U. n. 100/1984	%	60±2	65±2
Flussante [%]	CNR B.U. n. 100/1984	%	1-4	1-4
Viscosità Engler a 20°C	CNR B.U. n. 102/1984	°E	5-10	15-20
Sedimentazione a 5 g	CNR B.U. n. 124/1988	%	< 8	< 8
Residuo bituminoso	-	-	-	-
Penetrazione a 25°C	CNR B.U. n. 24/1971	dmm	< 100	< 100
Punto di rammollimento	UNI EN 1427, CNR B.U. n. 35/73	°C	> 40	> 40

Qualora il nuovo strato venga realizzato sopra una pavimentazione esistente, deve utilizzarsi un'emulsione bituminosa modificata dosata in modo che il bitume residuo risulti pari a 0,35 kg/ m<sup>2</sup>, avente le caratteristiche riportate nella tabella 95.10.

Prima della stesa della mano d'attacco, l'impresa dovrà rimuovere tutte le impurità presenti e provvedere alla sigillatura di eventuali zone porose e/o fessurate mediante l'impiego di una malta bituminosa sigillante.

**Tabella 95.10 - Caratteristiche dell'emulsione bituminosa**

Indicatore di qualità	Normativa	Unità di misura	Modificata 70%
Polarità	CNR B.U. n. 99/1984	-	positiva
Contenuto di acqua % peso	CNR B.U. n. 101/1984	%	30±1
Contenuto di bitume + flussante	CNR B.U. n. 100/1984	%	70±1
Flussante (%)	CNR B.U. n. 100/1984	%	0
Viscosità Engler a 20°C	CNR B.U. n. 102/1984	°E	> 20
Sedimentazione a 5 g	CNR B.U. n. 124/1988	%	< 5
Residuo bituminoso	-	-	-
Penetrazione a 25°C	CNR B.U. n. 24/1971	dmm	50-70
Punto di rammollimento	CNR B.U. n. 35/1973	°C	> 65

Nel caso di stesa di conglomerato bituminoso su pavimentazione precedentemente fresata, è ammesso l'utilizzo di emulsioni bituminose cationiche e modificate maggiormente diluite (fino ad un massimo del 55% di bitume residuo), a condizione che gli indicatori di qualità (valutati sul bitume residuo) e le prestazioni richieste rispettino gli stessi valori riportati nella tabella 95.10.

Ai fini dell'accettazione del legante per mani d'attacco, prima dell'inizio dei lavori, l'impresa è tenuta a predisporre la qualificazione del prodotto tramite certificazione attestante i requisiti indicati, e a produrre copia dello studio prestazionale eseguito con il metodo ASTRA (metodologia riportata in allegato B) rilasciato dal produttore.

#### 66.2.4.4 Posa in opera delle miscele

La posa in opera dei conglomerati bituminosi verrà effettuata a mezzo di macchine vibrofinitrici in perfetto stato di efficienza e dotate di automatismi di autolivellamento.

Le vibrofinitrici devono comunque lasciare uno strato finito perfettamente sagomato, privo di sgranamenti e fessurazioni, ed esente da difetti dovuti a segregazione degli elementi litoidi più grossi.

Nella stesa si deve porre la massima cura alla formazione dei giunti longitudinali, preferibilmente ottenuti mediante tempestivo affiancamento di una strisciata alla precedente.

Qualora ciò non sia possibile, il bordo della striscia già realizzata deve essere spalmato con emulsione bituminosa cationica, per assicurare la saldatura della striscia successiva.

Se il bordo risulterà danneggiato o arrotondato, si deve procedere al taglio verticale con idonea attrezzatura.

I giunti trasversali derivanti dalle interruzioni giornaliere devono essere realizzati sempre previo taglio e asportazione della parte terminale di azzeramento.

La sovrapposizione dei giunti longitudinali tra i vari strati deve essere programmata e realizzata in maniera che essi risultino sfalsati fra di loro di almeno 20 cm, e non cadano mai in corrispondenza delle due fasce della corsia di marcia normalmente interessata dalle ruote dei veicoli pesanti.

La temperatura del conglomerato bituminoso all'atto della stesa, controllata immediatamente dietro la finitrice, deve risultare in ogni momento non inferiore a 140°C.

La stesa dei conglomerati deve essere sospesa qualora le condizioni meteorologiche generali possano pregiudicare la perfetta riuscita del lavoro.

Gli strati eventualmente compromessi devono essere immediatamente rimossi e successivamente ricostruiti a spese dell'impresa.

La compattazione dei conglomerati deve iniziare appena stesi dalla vibrofinitrice e condotta a termine senza interruzioni.

L'addensamento deve essere realizzato preferibilmente con rulli gommati.

Per gli strati di base e di binder possono essere utilizzati anche rulli con ruote metalliche vibranti e/o combinati, di peso idoneo e caratteristiche tecnologiche avanzate, in modo da assicurare il raggiungimento delle massime densità ottenibili.

La compattazione dovrà avvenire garantendo uniforme addensamento in ogni punto, in modo da evitare fessurazioni e scorrimenti nello strato appena steso.

La superficie degli strati deve presentarsi, dopo la compattazione, priva di irregolarità e di ondulazioni. Un'asta rettilinea lunga 4 m, posta in qualunque direzione sulla superficie finita di ciascuno strato, deve aderirvi uniformemente; può essere tollerato uno scostamento massimo di 5 mm.

La miscela bituminosa dello strato di base verrà stesa dopo che sia stata accertata dalla direzione dei lavori la rispondenza della fondazione ai requisiti di quota, sagoma, densità e portanza indicati in progetto.

Prima della stesa del conglomerato bituminoso su strati di fondazione in misto cementato deve essere rimossa, per garantirne l'ancoraggio, la sabbia eventualmente non trattenuta dall'emulsione stesa precedentemente a protezione del misto cementato stesso. Nel caso di stesa in doppio strato, la sovrapposizione degli strati deve essere realizzata nel più breve tempo possibile. Qualora la seconda stesa non sia realizzata entro le 24 ore successive tra i due strati, deve essere interposta una mano di attacco di emulsione bituminosa in ragione di 0,3 kg/m<sup>2</sup> di bitume residuo.

La miscela bituminosa del binder e del tappeto di usura verrà stesa sul piano finito dello strato sottostante dopo che sia stata accertata dalla direzione dei lavori la rispondenza di quest'ultimo ai requisiti di quota, sagoma, densità e portanza indicati in progetto.

### 66.3 Controlli

Il controllo della qualità dei conglomerati bituminosi e della loro posa in opera deve essere effettuato mediante prove di laboratorio sui materiali costituenti, sulla miscela, sulle carote estratte dalla pavimentazione e con prove *in situ*.

Ogni prelievo deve essere costituito da due campioni, uno dei quali viene utilizzato per i controlli presso un laboratorio ufficiale di cui all'art. 59 del D.P.R. n. 380/2001. L'altro campione, invece, resta a disposizione per eventuali accertamenti e/o verifiche tecniche successive.

Sui materiali costituenti devono essere verificate le caratteristiche di accettabilità.

Sulla miscela deve essere determinata la percentuale di bitume, la granulometria degli aggregati e la quantità di attivante d'adesione; devono, inoltre, essere controllate le caratteristiche di idoneità mediante la pressa giratoria.

I provini confezionati mediante la pressa giratoria devono essere sottoposti a prova di rottura diametrale a 25°C (brasiliana).

In mancanza della pressa giratoria, devono essere effettuate prove Marshall:

- peso di volume (DM);
- stabilità e rigidezza (**CNR B.U. n. 40/1973**);
- percentuale dei vuoti residui (**CNR B.U. n. 39/1973**);
- resistenza alla trazione indiretta (prova brasiliana, **CNR B.U. n. 134/1991**).

Dopo la stesa, la direzione dei lavori preleverà alcune carote per il controllo delle caratteristiche del calcestruzzo e la verifica degli spessori.

Sulle carote devono essere determinati il peso di volume, la percentuale dei vuoti residui e lo spessore, facendo la media delle misure (quattro per ogni carota) e scartando i valori con spessore in eccesso di oltre il 5% rispetto a quello di progetto.

Per il tappeto di usura dovrà, inoltre, essere misurata l'aderenza (resistenza di attrito radente) con lo skid tester, secondo la norma **CNR B.U. n. 105/1985**.

## Art. 67 - Opere d'arte stradali

### 67.1 Caditoie stradali

#### 67.1.1 Generalità

Per *caditoie stradali* si intendono i dispositivi che hanno la funzione di raccolta delle acque defluenti nelle cunette stradali o ai bordi di superfici scolanti opportunamente sagomate.



Le caditoie devono essere costituite da un pozzetto di raccolta interrato, generalmente prefabbricato, e dotate di un dispositivo di coronamento formato da un telaio che sostiene un elemento mobile detto *griglia* o *coperchio*, che consente all'acqua di defluire nel pozzetto di raccolta per poi essere convogliata alla condotta di fognatura.

La presa dell'acqua avviene a mezzo di una bocca superiore, orizzontale o verticale, i cui principali tipi sono:

- a griglia;
- a bocca di lupo;
- a griglia e bocca di lupo;
- a fessura.

Un idoneo dispositivo posto tra la griglia di raccolta e la fognatura deve impedire il diffondersi degli odori verso l'esterno (caditoia sifonata).

Le caditoie potranno essere disposte secondo le prescrizioni del punto 5 della norma **UNI EN 124 – Dispositivi di coronamento e di chiusura per zone di circolazione. Principi di costruzione, prove di tipo, marcatura e controllo qualità**, che classifica i dispositivi di chiusura e di coronamento nei seguenti gruppi in base al luogo di impiego:

- gruppo 1 (classe A 15), per zone usate esclusivamente da ciclisti e pedoni;
- gruppo 2 (classe B 125), per marciapiedi, zone pedonali, aree di sosta e parcheggi multipiano;
- gruppo 3 (classe C 250), per banchine carrabili, cunette e parcheggi per automezzi pesanti, che si estendono al massimo per 50 cm nella corsia di circolazione e fino a 20 cm sul marciapiede, a partire dal bordo;
- gruppo 4 (classe D 400), per strade provinciali e statali e aree di parcheggio per tutti i tipi di veicoli;
- gruppo 5 (classe E 600), per aree soggette a transito di veicoli pesanti;
- gruppo 6 (classe F 900), per aree soggette a transito di veicoli particolarmente pesanti.

#### 67.1.2 Pozzetti per la raccolta delle acque stradali

I pozzetti per la raccolta delle acque stradali potranno essere costituiti da pezzi speciali intercambiabili, prefabbricati in conglomerato cementizio armato vibrato, ad elevato dosaggio di cemento, e pareti di spessore non inferiore a 4 cm, ovvero confezionato in cantiere, con caditoia conforme alle prescrizioni della norma **UNI EN 124**.

Potranno essere realizzati, mediante associazione dei pezzi idonei, pozzetti con o senza sifone e con raccolta dei fanghi attuata mediante appositi cestelli tronco-conici in acciaio zincato muniti di manico, ovvero con elementi di fondo installati sotto lo scarico. La dimensione interna del pozzetto dovrà essere maggiore o uguale a 45 cm · 45 cm e di 45 cm · 60 cm per i pozzetti sifonati. Il tubo di scarico deve avere un diametro interno minimo di 150 mm.

I pozzetti devono essere forniti perfettamente lisci e stagionati, privi di cavillature, fenditure, scheggiature o altri difetti. L'eventuale prodotto impermeabilizzante deve essere applicato nella quantità indicata dalla direzione dei lavori.

I pozzetti stradali prefabbricati in calcestruzzo armato saranno posti in opera su sottofondo in calcestruzzo dosato a 200 kg di cemento tipo 325 per m<sup>3</sup> d'impasto. La superficie superiore del sottofondo dovrà essere perfettamente orizzontale e a una quota idonea a garantire l'esatta collocazione altimetrica del manufatto rispetto alla pavimentazione stradale.

Prima della posa dell'elemento inferiore si spalmerà il sottofondo con cemento liquido, e, qualora la posa avvenga a sottofondo indurito, questo dovrà essere convenientemente bagnato.

I giunti di collegamento dei singoli elementi prefabbricati devono essere perfettamente sigillati con malta cementizia.

Nella posa dell'elemento contenente la luce di scarico, si avrà cura di angolare esattamente l'asse di questa rispetto alla fognatura stradale, in modo che il condotto di collegamento possa inserirsi in quest'ultima senza curve o deviazioni.

Per consentire la compensazione di eventuali differenze altimetriche, l'elemento di copertura dovrà essere posato su anelli di conguaglio dello spessore occorrente.

Se l'immissione avviene dal cordolo del marciapiede, si avrà cura di disporre la maggiore delle mensole porta secchiello parallela alla bocchetta, così da guidare l'acqua. Poiché lo scarico del manufatto è a manicotto, qualora vengano impiegati, per il collegamento alla fognatura, tubi a

bicchiere, tra il bicchiere del primo tubo a valle e il manicotto del pozzetto dovrà essere inserito un pezzo liscio di raccordo.

#### 67.1.3 Materiali

Il punto 6.1.1 della norma **UNI EN 124** prevede per la fabbricazione dei dispositivi di chiusura e di coronamento, escluso le griglie, l'impiego dei seguenti materiali:

- ghisa a grafite lamellare;
- ghisa a grafite sferoidale;
- getti in acciaio;
- acciaio laminato;
- uno dei materiali ai punti precedenti abbinati con calcestruzzo;
- calcestruzzo armato.

L'eventuale uso di acciaio laminato sarà ammesso, previa adeguata protezione contro la corrosione. Il tipo di protezione richiesta contro la corrosione dovrà essere stabilito, tramite accordo fra direzione dei lavori e appaltatore.

La citata norma **UNI EN 124** prevede, per la fabbricazione delle griglie, i seguenti materiali:

- ghisa a grafite lamellare;
- ghisa a grafite sferoidale;
- getti in acciaio.

Il riempimento dei coperchi potrà essere realizzato in calcestruzzo o in altro materiale adeguato, solo previo consenso della direzione dei lavori.

I materiali di costruzione devono essere conformi alle norme di cui al punto 6.2 della norma **UNI EN 124**.

Nel caso di coperchio realizzato in calcestruzzo armato, per le classi comprese tra B 125 e F 900, il calcestruzzo dovrà avere una resistenza a compressione a 28 giorni (secondo le norme **DIN 4281**) pari ad almeno  $45 \text{ N/mm}^2$  – nel caso di provetta cubica con 150 mm di spigolo – e pari a  $40 \text{ N/mm}^2$  nel caso di provetta cilindrica di 150 mm di diametro e 300 mm di altezza. Per la classe A 15 la resistenza a compressione del calcestruzzo non deve essere inferiore a  $20 \text{ N/mm}^2$ .

Il copriferro in calcestruzzo dell'armatura del coperchio dovrà avere uno spessore di almeno 2 cm su tutti i lati, eccettuati i coperchi che hanno il fondo in lastra di acciaio, getti d'acciaio, ghisa a grafite lamellare o sferoidale.

Il calcestruzzo di riempimento del coperchio dovrà essere additivato con materiali indurenti per garantire un'adeguata resistenza all'abrasione.

#### 67.1.4 Marcatura

Secondo il punto 9 della norma **UNI EN 124**, tutti i coperchi, le griglie e i telai devono riportare una marcatura leggibile, durevole e visibile dopo la posa in opera, indicante:

- la norma UNI;
- la classe o le classi corrispondenti;
- il nome e/o la sigla del produttore;
- il marchio dell'eventuale ente di certificazione;
- eventuali indicazioni previste dalla lettera e) del citato punto 9 della norma **UNI EN 124**;
- eventuali indicazioni previste dalla lettera f) del citato punto 9 della norma **UNI EN 124**.

#### 67.1.5 Caratteristiche costruttive

I dispositivi di chiusura e di coronamento devono essere esenti da difetti che possano comprometterne l'uso.

I dispositivi di chiusura dei pozzetti possono essere previsti con o senza aperture di aerazione.

Nel caso in cui i dispositivi di chiusura presentino aperture d'aerazione, la superficie minima d'aerazione dovrà essere conforme ai valori del prospetto II del punto 7.2 della norma **UNI EN 124**.

##### 67.1.5.1 Aperture di aerazione

Le aperture d'aerazione dei dispositivi di chiusura devono avere dimensioni in linea con il tipo di classe di impiego.

#### 67.1.5.2 *Dimensione di passaggio*

La dimensione di passaggio dei dispositivi di chiusura delle camerette d'ispezione deve essere di almeno 60 cm, per consentire il libero passaggio di persone dotate di idoneo equipaggiamento.

#### 67.1.5.3 *Profondità di incastro*

I dispositivi di chiusura e di coronamento delle classi D 400, E 600 e F 900, aventi dimensione di passaggio minore o uguale a 650 mm, devono avere una profondità di incastro di almeno 50 mm. Tale prescrizione non è richiesta per i dispositivi il cui coperchio (o griglia) è adeguatamente fissato, per mezzo di un chiavistello, per prevenire gli spostamenti dovuti al traffico veicolare.

#### 67.1.5.4 *Sedi*

La superficie di appoggio dei coperchi e delle griglie dovrà essere liscia e sagomata, in modo tale da consentire una perfetta aderenza ed evitare che si verifichino spostamenti, rotazioni ed emissione di rumore. A tal fine, la direzione dei lavori si riserva di prescrivere l'impiego di idonei supporti elastici per prevenire tali inconvenienti.

#### 67.1.5.5 *Protezione spigoli*

Gli spigoli e le superfici di contatto fra telaio e coperchio dei dispositivi di chiusura in calcestruzzo armato di classe compresa tra A 15 e D 400, devono essere protetti con idonea guarnizione in ghisa o in acciaio dello spessore previsto dal prospetto III della norma **UNI EN 124**.

La protezione degli spigoli e delle superfici di contatto fra telaio e coperchio dei dispositivi di chiusura delle classi comprese tra E 600 e F 900 deve essere conforme alle prescrizioni progettuali.

#### 67.1.5.6 *Fessure*

Le fessure, per le classi comprese tra A 15 e B 125, devono essere conformi alle prescrizioni del prospetto IV della norma **UNI EN 124**, e al prospetto V della citata norma per le classi comprese tra C 250 e F 900.

#### 67.1.5.7 *Cestelli e secchi scorificatori*

Gli eventuali cesti di raccolta del fango devono essere realizzati in lamiera di acciaio zincata, con fondo pieno e parete forata, tra loro uniti mediante chiodatura, saldatura, piegatura degli orli o flangiatura. Essi appoggeranno su due mensole diseguali ricavate in uno dei pezzi speciali. Devono essere di facile sollevamento e alloggiati su appositi risalti ricavati nelle pareti dei pozzetti.

Nel caso di riempimento del cestello, dovrà essere assicurato il deflusso dell'acqua e l'aerazione.

#### 67.1.5.8 *Stato della superficie*

La superficie superiore delle griglie e dei coperchi delle classi comprese tra D 400 e F 900 dovrà essere piana, con tolleranza dell'1%.

Le superfici superiori in ghisa o in acciaio dei dispositivi di chiusura devono essere conformate in modo da risultare non sdruciolevoli e libere da acque superficiali.

#### 67.1.5.9 *Sbloccaggio e rimozione dei coperchi*

Dovrà essere previsto un idoneo dispositivo che assicuri lo sbloccaggio e l'apertura dei coperchi.

#### 67.1.5.10 *Dispositivi di chiusura e di coronamento*

I pezzi di copertura dei pozzetti saranno costituiti da un telaio nel quale troveranno alloggiamento le griglie, per i pozzetti da cunetta, e i coperchi, per quelli da marciapiede.

Nel caso sia prevista l'installazione dei cesti per il fango, potrà essere prescritto che la griglia sia munita di una tramoggia per la guida dell'acqua.

Prima della posa in opera, la superficie di appoggio dei dispositivi di chiusura e di coronamento dovrà essere convenientemente pulita e bagnata. Verrà, quindi, steso un letto di malta a 500 kg di cemento tipo 425 per m<sup>3</sup> di impasto, sopra il quale sarà infine appoggiato il telaio.

La superficie superiore del dispositivo dovrà trovarsi, a posa avvenuta, al perfetto piano della pavimentazione stradale.

Lo spessore della malta che si rendesse a tal fine necessario, non dovrà tuttavia eccedere i 3 cm. Qualora occorressero spessori maggiori, dovrà provvedersi in alternativa, a giudizio della direzione

dei lavori, all'esecuzione di un sottile getto di conglomerato cementizio a 4 q di cemento tipo 425 per m<sup>3</sup> d'impasto, confezionato con inerti di idonea granulometria e opportunamente armato, ovvero all'impiego di anelli di appoggio in conglomerato cementizio armato prefabbricato. Non potranno in nessun caso essere inseriti sotto il quadro, a secco o immersi nel letto di malta, pietre, frammenti, schegge o cocci.

Qualora, in seguito ad assestamenti sotto carico, dovesse essere aggiustata la posizione del quadro, questo dovrà essere rimosso e i resti di malta indurita saranno asportati. Si procederà, quindi, alla stesura del nuovo strato di malta, in precedenza indicato, adottando, se è il caso, anelli d'appoggio. I dispositivi di chiusura e di coronamento potranno essere sottoposti a traffico non prima che siano trascorse 24 ore dalla loro posa. A giudizio della direzione dei lavori, per garantire la corretta collocazione altimetrica, devono essere impiegate armature di sostegno, da collocarsi all'interno delle camerette e da recuperarsi a presa avvenuta.

Per consentire la compensazione di eventuali differenze altimetriche, l'elemento di copertura dovrà essere posato su anelli di conguaglio dello spessore occorrente.

## 67.2 Camerette d'ispezione

### 67.2.1 Ubicazione

Le camerette di ispezione devono essere localizzate come previsto dal progetto esecutivo, e, in generale, in corrispondenza dei punti di variazione di direzione e/o cambiamenti di pendenza. In particolare, devono essere disposti lungo l'asse della rete a distanza non superiore a 20-50 m.

### 67.2.2 Caratteristiche costruttive

I pozzetti d'ispezione devono essere muniti di innesti elastici e a perfetta tenuta idraulica. In presenza di falda, devono essere prese precauzioni per evitare eventuali infiltrazioni d'acqua dalle pareti dei pozzetti.

I pozzetti potranno avere sezione orizzontale circolare o rettangolare, con diametro o lati non inferiori a 100 cm. Devono essere dotati di chiusino d'accesso generalmente realizzato in ghisa, avente diametro maggiore di 60 cm.

### 67.2.3 Dispositivi di chiusura e di coronamento

I dispositivi di chiusura e coronamento (chiusini e griglie) devono essere conformi a quanto prescritto dalla norma **UNI EN 124**.

Il marchio del fabbricante dovrà occupare una superficie non superiore al 2% di quella del coperchio e non dovrà riportare scritte di tipo pubblicitario.

La superficie del dispositivo di chiusura deve essere posizionata a quota del piano stradale finito.

I pozzetti delle fognature bianche potranno essere dotati di chiusini provvisti di fori d'aerazione (chiusini ventilati).

#### 67.2.3.1 Gradini d'accesso

Il pozzetto dovrà essere dotato di gradini di discesa e risalita, collocati in posizione centrale rispetto al cammino d'accesso. La scala dovrà essere alla marinara, con gradini aventi interasse di 30-32 cm, realizzati in ghisa grigia, ferro, acciaio inossidabile, acciaio galvanizzato o alluminio. Tali elementi devono essere opportunamente trattati con prodotti anticorrosione per prolungarne la durata. In particolare, le parti annegate nella muratura devono essere opportunamente protette con idoneo rivestimento, secondo il tipo di materiale, per una profondità di almeno 35 mm.

Nel caso di utilizzo di pioli (o canna semplice), questi devono essere conformi alle norme **DIN 19555** e avere diametro minimo di 20 mm, e la sezione dovrà essere calcolata in modo che il piolo possa resistere ad un carico pari a tre volte il peso di un uomo e dell'eventuale carico trasportato. La superficie di appoggio del piede deve avere caratteristiche antiscivolo.

Al posto dei pioli potranno utilizzarsi staffe (o canna doppia) che devono essere conformi alle seguenti norme:

- tipo corto: **DIN 1211 B**;
- tipo medio: **DIN 1211 A**;
- tipo lungo: **DIN 1212**.

In tutti i casi, i gradini devono essere provati per un carico concentrato di estremità non inferiore a 3240 N.

Nel caso di pozzetti profondi la discesa deve essere suddivisa mediante opportuni ripiani intermedi, il cui dislivello non deve superare i 4 m.

### 67.3 Pozzetti prefabbricati

I pozzetti potranno essere di tipo prefabbricato in cemento armato, PRFV, ghisa, PVC, PEad, ecc.

Il pozzetto prefabbricato deve essere costituito da un elemento di base provvisto di innesti per le tubazioni, un elemento di sommità a forma tronco conica o tronco piramidale che ospita in alto il chiusino, con l'inserimento di anelli o riquadri (detti raggiungi-quota), e da una serie di elementi intermedi, di varia altezza, che collegano la base alla sommità.

Le giunzioni con le parti prefabbricate devono essere adeguatamente sigillate, con materiali plastici ed elastici ad alto potere impermeabilizzante. Solo eccezionalmente, quando non sono richieste particolari prestazioni per l'assenza di falde freatiche e la presenza di brevi sovrapressioni interne (in caso di riempimento della cameretta), potrà essere ammessa l'impermeabilizzazione con malta di cemento. In ogni caso, sul lato interno del giunto, si devono asportare circa 2 cm di malta, da sostituire con mastici speciali resistenti alla corrosione.

Per i manufatti prefabbricati in calcestruzzo si farà riferimento alla norma **DIN 4034**.

### 67.4 Pozzetti realizzati in opera

I pozzetti realizzati in opera potranno essere in muratura di mattoni o in calcestruzzo semplice o armato.

Le pareti dei muri devono essere ortogonali all'asse delle tubazioni per evitare il taglio dei tubi. Le pareti devono essere opportunamente impermeabilizzate, secondo le prescrizioni progettuali, al fine di prevenire la dispersione delle acque reflue nel sottosuolo.

Il conglomerato cementizio dovrà essere confezionato con cemento CEM II R. 32.5 dosato a 200 kg per m<sup>3</sup> di impasto per il fondo e a 300 kg per m<sup>3</sup> per i muri perimetrali. Per le solette si impiegherà, invece, cemento tipo CEM II R. 425, nel tenore di 300 kg per m<sup>3</sup>. In tal caso, sarà opportuno impiegare nel confezionamento additivi idrofughi.

La superficie interna del pozzetto, se in calcestruzzo, in presenza di acque fortemente aggressive, dovrà essere rifinita con intonaci speciali o rivestita con mattonelle di gres ceramico. In presenza di acque mediamente aggressive, si potrà omettere il rivestimento protettivo rendendo il calcestruzzo impermeabile e liscio, e confezionandolo con cemento resistente ai solfati. Tutti gli angoli e gli spigoli interni del pozzetto devono essere arrotondati.

I pozzetti realizzati in murature o in calcestruzzo semplice devono avere uno spessore minimo di 20 cm, a meno di 2 m di profondità e di 30 cm per profondità superiori.

L'eventuale soletta in cemento armato di copertura, con apertura d'accesso, dovrà avere uno spessore minimo di 20 cm e un'armatura minima con 10 Ø 8 mm/m e 3 Ø 7 mm/m, e opportunamente rinforzata in corrispondenza degli elementi di raccordo tra chiusino e cameretta.

### 67.5 Collegamento del pozzetto alla rete

L'attacco della rete al pozzetto dovrà essere realizzato in modo da evitare sollecitazioni di taglio, ma consentendo eventuali spostamenti relativi tra la tubazione e il manufatto. A tal fine devono essere impiegati appositi pezzi speciali, con superficie esterna ruvida, di forma cilindrica, oppure a bicchiere o incastro, entro cui verrà infilato il condotto con l'interposizione di un anello in gomma per la sigillatura elastica. I due condotti di collegamento della canalizzazione al manufatto – in entrata e in uscita – devono avere lunghezze adeguate a consentire i movimenti anche delle due articolazioni formate dai giunti a monte e a valle del pozzetto.

### 67.6 Pozzetti di salto (distinti dai dissipatori di carico per salti superiori ai 7-10 m)

I pozzetti di salto devono essere adoperati per superamento di dislivelli di massimo 2-4 m. Per dislivelli superiori sarà opportuno verificare la compatibilità con la resistenza del materiale all'abrasione.

Le pareti devono essere opportunamente rivestite, specialmente nelle parti più esposte, soprattutto quando la corrente risulti molto veloce. Qualora necessario, si potrà inserire all'interno del pozzetto

un setto, per attenuare eventuali fenomeni di macroturbolenza, conseguendo dissipazione di energia.

Il salto di fondo si può realizzare disponendo un condotto verticale che formi un angolo di 90° rispetto all'orizzontale, con condotto obliquo a 45° oppure con scivolo.

#### 67.7 Pozzetti di lavaggio (o di cacciata)

Nei tratti di fognatura ove la velocità risulti molto bassa e dove possono essere presenti acque ricche di solidi sedimentabili, devono prevedersi pozzetti di lavaggio (o di cacciata), con l'obiettivo di produrre, ad intervalli regolari, una portata con elevata velocità, eliminando, così, le eventuali sedimentazioni e possibili ostruzioni.

I pozzetti di lavaggio devono essere ispezionabili.

Con riferimento alla C.M. n. 11633 del 7 gennaio 1974, per le acque nere la velocità relativa alle portate medie non dovrà di norma essere inferiore ai 50 cm/s. Quando ciò non si potesse realizzare, devono essere interposti in rete adeguati sistemi di lavaggio. La velocità relativa alle portate di punta non dovrà di norma essere superiore ai 4 m/s.

Per le fognature bianche la stessa circolare dispone che la velocità massima non dovrà di norma superare i 5 m/s.

A tal fine, in entrambi i casi, dovrà assicurarsi in tutti tratti della rete una velocità non inferiore a 50 cm/s.

#### 67.8 Tubazioni, canalette, cunette e cunicoli

Per agevolare lo smaltimento delle acque piovane ed impedire infiltrazioni dannose all'interno del corpo stradale, è prevista, ove necessario, la sistemazione e la costruzione di collettori di scolo, canalette, cunette e cunicoli.

##### 67.8.1 Tubazioni

###### 67.8.1.1 Tubazioni in cemento armato vibrato

Dovranno essere in conglomerato cementizio vibrato e centrifugato a pressione costante, ben stagionato, ed avere le seguenti caratteristiche:  $R_{ck} \geq 25$  MPa;

- spessore uniforme rapportato al diametro della tubazione;
- sezione perfettamente circolare e superfici interne lisce e prive di irregolarità;
- sagomatura delle testate a maschio e femmina per costituire giunto di tenuta che dovrà essere sigillato in opera con malta di cemento.

Dovranno essere posti in opera su platea in conglomerato cementizio, eventualmente rinfiacati; il conglomerato per la platea ed i rinfiacchi sarà del tipo di fondazione avente  $R_{ck} \geq 25$  MPa.

Tra tubazione e platea dovrà essere interposto uno strato di malta dosata a 400 kg/m<sup>3</sup> di cemento.

###### 67.8.1.2 Tubazioni in PVC rigido

La tubazione sarà costituita da tubi in policloruro di vinile non plastificato con giunti a bicchiere sigillati a collante o con guarnizioni di tenuta a doppio anello asimmetrico in gomma, dei tipi SN2, SDR 51, SN4, SDR 41, SN8 e SDR 34, secondo la norma **UNI 1401-1**.

La tubazione deve essere interrata in un cavo, di dimensioni previste in progetto, sul cui fondo sarà predisposto materiale fino di allettamento. Qualora previsto in progetto, verrà rinfrancato con conglomerato del tipo di fondazione con  $R_{ck} \geq 25$  MPa.

Su ogni singolo tubo dovrà essere impresso, in modo evidente, leggibile e indelebile, il nominativo del produttore, il diametro esterno, l'indicazione del tipo e la pressione di esercizio.

La direzione dei lavori potrà prelevare campioni di tubi e inviarli ad un laboratorio specializzato per essere sottoposti alle prove prescritte dalle norme di unificazione. Qualora i risultati non fossero rispondenti a dette norme, l'impresa dovrà provvedere, a sua cura e spese, alla sostituzione dei materiali non accettati.

###### 67.8.1.3 Pozzetti e chiusini

I pozzetti e i chiusini dovranno essere in conglomerato cementizio armato e vibrato, ben stagionato, e avere le seguenti caratteristiche:

- $R_{ck} \geq 30$  MPa;
- armatura in rete elettrosaldata in fili di acciaio del diametro e della maglia adeguati;
- spessore delle pareti dei pozzetti non inferiore a 6,5 cm;
- predisposizione per l'innesto di tubazioni.

I chiusini avranno chiusura battentata e saranno posti su pozzetti e/o canalette, ancorati agli stessi. I chiusini dovranno, inoltre, essere conformi alla norma **UNI EN 124**.

Sui pozzetti per i quali sia previsto l'eventuale accesso di persone per lavori di manutenzione o similari, il passo d'uomo non dovrà essere inferiore a 600 mm.

Tutti i coperchi, le griglie e i telai devono portare una marcatura leggibile e durevole, indicante:

- la norma di riferimento;
- la classe corrispondente;
- la sigla e/o nome del fabbricante.

La tipologia e le dimensioni sono quelle indicate negli elaborati di progetto esecutivo.

### 67.8.2 Canalette

Le canalette dovranno essere in elementi prefabbricati in lamiera di acciaio ondulata e zincata, oppure in conglomerato cementizio o fibrocemento.

L'acciaio della lamiera ondulata dovrà essere della qualità di cui alle norme AASHTO M. 167-70 e AASHTO M. 36-70, con contenuto di rame non inferiore allo 0,20% e non superiore allo 0,40%, spessore minimo di 1,5 mm con tolleranza UNI, carico unitario di rottura non minore di 340 N/mm<sup>2</sup>, e sarà protetto su entrambe le facce da zincatura a bagno caldo in quantità non inferiore a 305 g/m<sup>2</sup> per faccia.

#### 67.8.2.1 Canalette ad embrici

Le canalette ad embrici dovranno essere in conglomerato cementizio vibrato, secondo i disegni tipo di progetto.

Le canalette dovranno estendersi lungo tutta la scarpata, dalla banchina al fosso di guardia.

Prima della posa in opera, l'impresa avrà cura di effettuare lo scavo di impostazione degli elementi di canaletta, dando allo scavo stesso la forma dell'elemento, in modo che il piano di impostazione di ciascun elemento risulti debitamente costipato, per evitare il cedimento dei singoli elementi.

L'elemento al piede della canaletta, quando il fosso di guardia non è rivestito e manca l'ancoraggio, dovrà essere bloccato mediante due tondini in acciaio, infissi nel terreno.

Ancoraggi analoghi dovranno essere infissi ogni tre elementi di canaletta per impedire il loro slittamento a valle.

In sommità la canaletta dovrà essere raccordata alla pavimentazione, mediante apposito invito in conglomerato cementizio gettato in opera o prefabbricato.

La sagomatura dell'invito dovrà essere tale che l'acqua non incontri ostacoli al regolare deflusso.

### 67.8.3 Cunette

La formazione di cunetta potrà avvenire con elementi prefabbricati, aventi le caratteristiche prescritte dal progetto, formate con conglomerato cementizio, con armatura idonea alla dimensione degli elementi.

Questa opera comprenderà la regolarizzazione del piano di posa, la fornitura degli elementi prefabbricati, la sigillatura dei giunti con malta cementizia e quanto altro necessario per consegnare i lavori.

Per tutti i manufatti in elementi prefabbricati di conglomerato cementizio vibrato e/o centrifugato, il controllo della resistenza del conglomerato sarà eseguito a cura e spese dell'impresa, sotto il controllo della direzione dei lavori, prelevando da ogni partita un elemento dal quale ricavare quattro provini cubici da sottoporre a prove di compressione presso un laboratorio ufficiale di cui all'art. 59 del D.P.R. n. 380/2001, indicato dalla stessa direzione dei lavori.

Tassativamente si prescrive che ciascuna partita sottoposta a controllo non potrà essere posta in opera fino a quando non saranno noti i risultati positivi delle prove.

### 67.9 Cordonature

Le cordonature per la delimitazione dei marciapiedi dovranno essere in conglomerato cementizio vibrato, avente  $R_{ck} \geq 30$  MPa, in elementi di lunghezza 60÷100 m, di forma prismatica e della sezione

indicata nel progetto esecutivo. Gli elementi non dovranno presentare imperfezioni, cavillature, rotture o sbrecciature. Dovranno avere superfici in vista regolari e ben rifinite. Lo spigolo della cordonatura verso la strada deve essere arrotondato e/o smussato.

I cordoli possono essere realizzati direttamente in opera, mediante estrusione da idonea cordolatrice meccanica, e potranno essere realizzati in conglomerato sia bituminoso che cementizio, tipo II, con  $R_{ck} = 30$  MPa, previa mano di ancoraggio con emulsione bituminosa. I cordoli in calcestruzzo saranno finiti dopo maturazione con una mano di emulsione bituminosa.

Nel caso di impiego di elementi prefabbricati, ogni partita dovrà essere accompagnata dai corrispondenti certificati attestanti la qualità dei materiali utilizzati per la loro realizzazione, nonché dalle certificazioni attestanti le dimensioni dell'elemento. Ciascuna partita di 100 elementi prefabbricati non potrà essere posta in opera fino a quando non saranno noti i risultati positivi della resistenza del conglomerato costituente la partita, mediante il prelievo di quattro provini. Nel caso che la resistenza sia inferiore a 30 MPa, la partita sarà rifiutata e dovrà essere allontanata dal cantiere.

Gli elementi devono essere posti in opera su platea in conglomerato cementizio del tipo di fondazione avente  $R_{ck} \geq 25$  MPa, interponendo uno strato di malta dosata a 400 kg/m<sup>3</sup> di cemento, che verrà utilizzata anche per la stuccatura degli elementi di cordonatura. Il piano superiore presenterà una pendenza del 2% verso l'esterno.

## **OPERE A VERDE**

### **Art. 68 - Terra da coltivo riportata**

La terra da coltivo, prima della messa in opera, dovrà essere accettata dalla direzione dei lavori, in merito ai seguenti valori:

- pH minore o uguale al 6;
- calcare totale maggiore o uguale al 5%;
- sostanze organiche minori all'1,5%;
- azoto totale minore allo 0,1%;
- fosforo ammissibile minore di 30 ppm;
- potassio assimilabile minore del 2%;
- conducibilità idraulica minore di 0,5 cm · ora;
- conducibilità Ece.

La terra da coltivo dovrà essere priva di pietre, elementi di tronchi, rami, radici, e altri elementi che ne possano ostacolare la lavorazione agronomica durante la posa in opera.

#### *68.1 Norme di riferimento*

**CNR** – *Guida alla descrizione del suolo*, 1987;

**S.I.S.S.** – *Metodi normalizzati di analisi del suolo*.

### **Art. 69 - Substrati di coltivazione**

I substrati di coltivazione (terricciato di letame, terriccio di castagno, terra d'erica, terriccio di foglie di faggio, terriccio di bosco, sfagno, torba, miscugli tra vari substrati), dovranno essere forniti in confezioni sigillate, nelle quali è riportata la quantità, il tipo e le caratteristiche del contenuto. In assenza di tali informazioni, l'appaltatore dovrà produrre alla direzione dei lavori, prima della messa in opera, i risultati delle analisi.

La fornitura delle analisi è obbligatoria in caso di substrati non confezionati e privi delle indicazioni riportate sulla confezione. L'appaltatore (ad esclusione della torba e dello sfagno) dovrà fornire indicazioni sui seguenti parametri:

- sostanza organica;
- azoto nitrico;
- azoto ammoniacale;
- densità apparente riferita ad uno specificato tenore di umidità;
- capacità idrica di campo;



- conducibilità Ece.

L'eventuale sostituzione dei substrati non confezionati con altri componenti (sabbia lavata, perlite, polistirolo espanso, pomice, pozzolana, argilla espansa, ecc.) deve essere autorizzata dalla direzione dei lavori.

#### 69.1 Norme di riferimento

**Legge 19 ottobre 1984, n. 748** - Nuove norme per la disciplina dei fertilizzanti;

**CNR** – Guida alla descrizione del suolo, 1987;

**S.I.S.S.** – Metodi normalizzati di analisi del suolo.

## **Art. 70 - Concimi organici e minerali**

I concimi organici e minerali dovranno rispettare le prescrizioni normative vigenti e rispondere alle prescrizioni contrattuali. Eventuali sostituzioni dovranno essere autorizzate dalla direzione dei lavori, in base a specifiche analisi di laboratorio e alla specie della pianta da mettere a dimora.

#### 70.1 Concimi organici

I concimi organici si distinguono in:

- concimi organici azotati: devono contenere, esclusivamente ed espressamente dichiarato, azoto organico, di origine animale oppure vegetale. Possono anche contenere altri elementi secondari e microelementi, ma non quantità dichiarabili né di fosforo né di potassio, a meno che questo non costituisca parte integrante di matrici organiche.

- concimi organici NP: devono contenere, esclusivamente ed espressamente dichiarati, azoto organico e fosforo, di origine animale oppure vegetale. Possono anche contenere altri elementi secondari e microelementi, ma non quantità dichiarabili di potassio. È consentita, nei casi previsti, la dichiarazione dell'anidride fosforica totale, quando il fosforo, anche se non in forma organica, costituisce parte integrante di matrici organiche.

#### 70.2 Concimi minerali

##### 70.2.1 Concimi minerali semplici

I concimi minerali semplici comprendono:

- concimi minerali azotati semplici: devono contenere, espressamente dichiarato, azoto in una o più forme e solubilità. Possono anche contenere altri elementi secondari e microelementi, ma non quantità dichiarabili di fosforo o di potassio;

- concimi minerali fosfatici semplici: devono contenere, espressamente dichiarato, fosforo in una o più forme e solubilità. Possono anche contenere altri elementi secondari e microelementi, ma non quantità dichiarabili di azoto o di potassio;

- concimi minerali potassici semplici: devono contenere, espressamente dichiarato, potassio in una o più forme e solubilità. Possono anche contenere altri elementi secondari e microelementi, ma non quantità dichiarabili di azoto o di fosforo.

##### 70.2.2 Concimi minerali composti

I concimi minerali composti si distinguono in:

- concimi minerali composti NP: devono contenere, espressamente dichiarati, azoto e fosforo in una o più forme e solubilità. Possono anche contenere altri elementi secondari e microelementi, ma non quantità dichiarabili di potassio;

- concimi minerali composti NK: devono contenere, espressamente dichiarati, azoto e potassio in una o più forme e solubilità. Possono anche contenere altri elementi secondari e microelementi, ma non quantità dichiarabili di fosforo;

- concimi minerali composti PK: devono contenere, espressamente dichiarati, fosforo e potassio in una o più forme e solubilità. Possono anche contenere altri elementi secondari e microelementi, ma non quantità dichiarabili di azoto;

- concimi minerali composti NPK: Devono contenere, espressamente dichiarati, azoto, fosforo e potassio in una o più forme e solubilità. Possono anche contenere altri elementi secondari e microelementi.

### 70.2.3 Concimi minerali a base di elementi secondari

Sono concimi a base di elementi secondari i prodotti – naturali o sintetici – che contengano espressamente dichiarato un elemento secondario tra calcio, magnesio, sodio e zolfo. Possono anche contenere altri elementi secondari e microelementi, ma non quantità dichiarabili degli elementi chimici principali della fertilità.

#### 70.2.3.1 Concimi minerali a base di microelementi (oligo-elementi)

Sono concimi a base di microelementi i prodotti, naturali o sintetici, che contengano espressamente dichiarato uno o più microelementi tra boro, cobalto, rame, ferro, manganese, molibdeno e zinco. Possono anche contenere elementi secondari, ma non quantità dichiarabili degli elementi chimici principali della fertilità.

### 70.3 Acqua per innaffiamento

L'acqua per innaffiamento delle piante non dovrà contenere sostanze inquinanti e sali nocivi oltre i limiti di tolleranza di fitotossicità relativa.

L'appaltatore, a richiesta della direzione dei lavori, dovrà fornire le necessarie analisi sulla qualità dell'acqua, e il periodo di utilizzazione in base alla temperatura.

### 70.4 Estrazione dal vivaio e controllo delle piante

#### 70.4.1 Generalità

L'estrazione delle piante dal vivaio deve essere effettuata con tutte le precauzioni necessarie per non danneggiare le radici principali, e secondo le tecniche appropriate per conservare l'apparato radicale capillare ed evitare di spaccare, scortecciare o danneggiare la pianta. L'estrazione non deve essere effettuata con vento che possa disseccare le piante o in tempo di gelata. L'estrazione si effettua a mano nuda o meccanicamente. Le piante potranno essere fornite a radice nuda, o collocate in contenitori o in zolle. Le zolle dovranno essere imballate opportunamente con involucro di iuta, paglia, teli di plastica o altro.

Prima della messa a dimora, lo stato di salute e la conformazione delle piante devono essere verificati in cantiere, e le piante scartate dovranno essere immediatamente allontanate.

Per ciascuna fornitura di alberi, sia adulti che giovani, un'etichetta attaccata deve indicare, attraverso un'iscrizione chiara e indelebile, tutte le indicazioni atte al riconoscimento delle piante (genere, specie, varietà e numero – nel caso la pianta faccia parte di un lotto di piante identiche – vivaio di provenienza).

La verifica della conformità dell'esemplare alla specie e alla varietà della pianta si effettuerà nel corso del primo periodo di vegetazione che segue la messa a dimora.

#### 70.4.2 Alberi

Gli alberi dovranno avere la parte aerea a portamento e forma regolare – simile agli esemplari cresciuti spontaneamente – a sviluppo robusto, non filato, e che non dimostri una crescita troppo rapida per eccessiva densità di coltivazione in vivaio, o in un terreno troppo irrigato o concimato.

Le piante dovranno essere trapiantate un numero di volte sufficienti secondo le buone regole vivaistiche, con l'ultima lavorazione alle radici risalente a non più di tre anni, secondo la tabella 109.1.

**Tabella 109.1 - Modalità di lavorazione**

<b>Foglia caduca</b>	fino a circonferenza 12-15 cm	almeno un trapianto
	fino a circonferenza 20-25 cm	almeno due trapianti
	fino a circonferenza 30-35 cm	almeno tre trapianti
	fino ad altezza di 2-2,50 m	almeno un trapianto e circonferenza proporzionata all'altezza
	fino ad altezza di 2,50-4 m	almeno un trapianto e circonferenza proporzionata all'altezza
<b>Sempre verdi</b>	fino ad altezza di 2,50-4 m	almeno due trapianti e circonferenza proporzionata all'altezza
	fino ad altezza di 5-6 m	almeno tre trapianti e circonferenza proporzionata all'altezza

L'apparato radicale, che dovrà essere ricco di piccole ramificazioni e di radici capillari sane, dovrà essere racchiuso in contenitore (vaso, cassa, mastello) con relativa terra di coltura o in zolla rivestita (paglia, plan plast, iuta, rete metallica, fitocella).

#### **Art. 71 - Precauzioni da prendere fra l'estrazione e la messa a dimora**

Nell'intervallo compreso fra l'estrazione e la messa a dimora delle piante dovranno essere prese le precauzioni necessarie per la loro conservazione e per evitare traumi o disseccamenti, nonché danni causati dal gelo.

Prima della messa a dimora delle piante, l'impresa appaltatrice, qualora ordinato dalla direzione dei lavori, dovrà procedere al riempimento parziale delle buche già predisposte, per collocare le piante su uno strato di fondo di spessore adeguato al tipo di pianta.

Le piante messe a dimora non dovranno presentare radici allo scoperto, né risultare interrato oltre il livello di colletto.

Durante la messa a dimora, l'eventuale imballo o contenitore della zolla dovrà essere tagliato al colletto e aperto lungo i lati o fianchi, ma non dovrà essere rimosso sotto la zolla.

Le buche dovranno essere riempite con terra da coltivo semplice, oppure miscelata con torba e opportunamente costipata. La direzione dei lavori potrà richiedere l'effettuazione di una concimazione localizzata, in modo da non provocare danni per disidratazione.

Dopo il riempimento, attorno alla pianta dovrà essere realizzata una conca o un bacino per consentire la ritenzione dell'acqua, che deve essere somministrata in quantità abbondante per agevolare la ripresa della pianta e l'assestamento della terra attorno alle radici e alla zolla.

#### **Art. 72 - Periodo di messa a dimora**

La messa a dimora non dovrà essere eseguita in periodo di gelate né in periodi in cui la terra è imbibita d'acqua in conseguenza di pioggia o del disgelo.

Salvo diverse prescrizioni del direttore dei lavori, la messa a dimora degli alberi dovrà effettuarsi tenendo conto del clima, in funzione della regione e/o dell'altitudine.

Per le piante messe a dimora a stagione avanzata dovranno, comunque, essere previste cure particolari per assicurarne l'attecchimento.

#### **Art. 73 - Preparazione delle piante prima della messa a dimora**

Prima della messa a dimora, le eventuali lesioni del tronco dovranno essere curate nei modi più appropriati. Le radici, se nude, dovranno essere ringiovanite recidendo le loro estremità e sopprimendo le parti traumatizzate o secche.

È bene, tuttavia, conservare il massimo delle radici minori soprattutto se la messa a dimora è tardiva. Se si dovesse rendere necessaria la potatura della parte aerea della pianta, questa dovrà essere eseguita in modo da garantire un equilibrio fra il volume delle radici e l'insieme dei rami.

#### **Art. 74 - Preparazione delle buche e dei fossi per la messa a dimora delle piante**

Le buche e i fossi per la messa a dimora di piante dovranno essere di dimensioni ampie, ovvero in rapporto alle caratteristiche delle piante da mettere a dimora, con una larghezza e una profondità corrispondenti ad almeno 1,5 volte il diametro e rispettivamente l'altezza dell'apparato radicale delle piante o del pane.

I lavori per l'apertura di buche e fosse delle piante dovranno essere effettuati dopo i movimenti di terra a carattere generale, prima dell'eventuale apporto di terra vegetale.

I materiali provenienti dagli scavi non riutilizzabili, perché non ritenuti idonei, dovranno essere allontanati dal cantiere a cura e spese dell'impresa e sostituiti con terra idonea.

Se necessario, le pareti e il fondo delle buche o fosse sono opportunamente spicconati, perché le radici possano penetrare in un ambiente sufficientemente morbido e aerato.

Salvo diverse prescrizioni della direzione dei lavori, buche e fosse potranno essere aperte manualmente o meccanicamente e non dovranno restare aperte per un periodo superiore ad otto giorni.

## **Art. 75 - Carico, trasporto e accatastamento delle piante**

Le piante, provenienti dai vivai o dalla campagna, dovranno essere caricate ordinatamente sui mezzi da trasporto, disponendo vicine le piante della stessa specie e dimensioni. Dovrà evitarsi l'essiccamento durante il trasporto utilizzando veicoli idonei.

L'appaltatore dovrà comunicare alla direzione dei lavori la data di consegna delle piante in cantiere, ai fini della loro verifica e accettazione.

In cantiere, le piante dovranno essere accatastate per il tempo massimo consentito, avendo cura di evitare l'essiccazione e il surriscaldamento, compensando le perdite di umidità verificatesi durante il trasporto.

### *75.1 Messa a dimora di piante*

#### *75.1.1 Generalità*

Prima della messa a dimora delle piante, l'impresa, qualora ordinato dalla direzione dei lavori, dovrà procedere al riempimento parziale delle buche già predisposte, per collocare le piante su uno strato di fondo di spessore adeguato al tipo di pianta.

Le piante messe a dimora non dovranno presentare radici allo scoperto, né risultare interrato oltre il livello di colletto.

Durante la messa a dimora, l'eventuale imballo o contenitore della zolla dovrà essere tagliato al colletto e aperto lungo i lati o fianchi, ma non dovrà essere rimosso sotto la zolla.

#### *75.1.2 Collocazione delle piante e riempimento delle buche*

Sul fondo della buca dovrà essere disposto uno strato di terra vegetale, con esclusione di ciottoli o materiali impropri per la vegetazione, sulla quale verrà sistemato l'apparato radicale.

La pianta dovrà essere collocata in modo che il colletto si trovi al livello del fondo della conca di irrigazione. L'apparato radicale non deve essere compresso, ma sarà spostato.

La buca di piantagione dovrà, poi, essere colmata con terra da coltivo semplice oppure miscelata con torba e opportunamente costipata. La compattazione della terra dovrà essere eseguita con cura in modo da non danneggiare le radici e non squilibrare la pianta, che deve restare dritta e non lasciare sacche d'aria.

La direzione dei lavori potrà richiedere l'effettuazione di una concimazione localizzata, in modo non provocare danni per disidratazione.

#### *75.1.3 Conche di irrigazione*

La terra dovrà essere sistemata al piede della pianta, in modo da formare intorno al colletto una piccola conca. L'impresa dovrà effettuare una prima irrigazione in quantità abbondante, che fa parte dell'operazione di piantagione, per agevolare la ripresa della pianta e l'assestamento della terra attorno alle radici e alla zolla.

#### *75.1.4 Pali di sostegno, ancoraggi e legature*

La direzione dei lavori dovrà verificare che gli alberi e gli arbusti messi a dimora risultino dotati di pali di sostegno, di diametro e altezza in funzione delle piante.

I pali di sostegno (o tutori) dovranno essere dritti, scortecciati e appuntiti nella parte di maggiore diametro. La parte appuntita da collocarsi nel terreno dovrà essere trattata e resa imputrescibile per un'altezza di almeno 10 cm. La direzione dei lavori potrà autorizzare l'impiego di pali in legno di produzione industriale, appositamente trattati allo scopo.

A discrezione della direzione dei lavori, i pali potranno essere sostituiti con ancoraggi in funi d'acciaio dotati di tendifilo.

Le legature dovranno essere costituite da materiale elastico o corde di canapa (è vietato l'impiego di filo di ferro).

La direzione dei lavori potrà ordinare di inserire fra tronco e tutore un apposito cuscinetto antifrizione, in modo da evitare eventuali danni alla corteccia.

#### **Art. 76 - Tappeti erbosi in strisce e zolle**

Le zolle erbose dovranno essere fornite in forme regolari (rettangolari, quadrate o a strisce).

Le strisce dovranno essere fornite arrotolate, mentre le zolle dovranno essere fornite su pallet.

Le zolle, inoltre, dovranno avere uno spessore da 3 a 6 cm, secondo la specifica destinazione e le caratteristiche del supporto.

La direzione dei lavori, prima della posa in opera, dovrà verificare la corretta preparazione del terreno (rullatura, battitura, sabbiatura, trattamenti fertilizzanti, e quant'altro necessario).

Il prato, una volta ultimato, potrà essere utilizzato non prima di 30 giorni.

#### **Art. 77 - Scarpate in rilevato o in scavo**

Le scarpate in rilevato o in scavo, e in genere tutte le aree destinate a verde, dovranno essere rivestite con manto vegetale, appena ultimata la loro sistemazione superficiale, adottando specie caratterizzate da un potente apparato radicale e idoneo a formare una stabile copertura vegetale.

Eventuali erosioni, solcature, buche o altre imperfezioni dovranno essere riprese con idoneo terreno agrario, riprofilando le superfici secondo le pendenze di progetto. Dovrà essere curata in modo particolare la conservazione ed eventualmente la sistemazione delle banchine dei rilevati.

Tutte le superfici dovranno presentarsi perfettamente regolari, eliminando anche eventuali tracce di pedonamento.

#### **Art. 78 - Semine**

Le superfici da rivestire mediante semina, secondo le previsioni di progetto, dovranno essere preparate come descritto al precedente paragrafo.

La concimazione dovrà essere effettuata in due fasi. All'atto della semina dovranno essere somministrati i concimi fosfatici e potassici. I concimi azotati, invece, dovranno essere somministrati a germinazione avvenuta.

Si procederà, quindi, alla semina di un miscuglio di erbe da prato perenni con l'impiego di 200 kg di seme per ettaro di superficie.

Nella tabella 117.1 è riportata la composizione di cinque miscugli da impiegare a seconda delle caratteristiche dei terreni e delle particolari condizioni climatiche e/o ambientali.

**Tabella 117.1 - Composizione di miscugli**

Specie	Tipo di miscuglio				
	A	B	C	D	E
	kg di seme per ettaro				
Lolium Italicum	-	38	23	50	-
Lolium Perenne	-	38	23	50	-
Arrhenatherum Elatius	50	-	-	-	33
Dactylis Glomerata	5	42	23	20	-
Trisetum Plavescens	12	8	5	-	-
Festuca Pratensis	-	-	47	33	-
Festuca Rubra	17	12	15	10	-
Festuca Ovina	-	-	-	-	10
Festuca Heterophylla	-	-	-	-	15
Phleum Pratense	-	12	12	20	-
Alopecurus Fratensis	-	20	18	26	-
Cynosurus Cristatus	-	-	-	-	5
Poa Pratensis	5	38	30	7	3
Agrostis Alba	-	10	7	7	-
Antoxanthum odoratum	-	-	-	-	2
Bromus Erectus	-	-	-	-	25
Bromus Inermis	66	-	-	-	20
Trifolium Pratense	13	8	10	7	-
Trifolium Repens	-	12	7	-	-
Trifolium Hibridum	-	-	-	10	-
Medicago Lupulina	5	-	-	-	10
Onobrychis Sativa	-	-	-	-	67
Antillis Vulneraria	17	-	-	-	5
Lotus Corniculatus	10	-	3	10	5
Totale kg	200	200	200	200	200

La tabella 117.2 riporta lo schema della compatibilità dei miscugli con i vari tipi di terreno.

**Tabella 117.2 - Compatibilità di miscugli**

Tipo di miscuglio	Caratteristiche dei terreni
Miscuglio A	Terreni di natura calcarea, piuttosto sciolti, anche con scheletro grossolano
Miscuglio B	Terreni di medio impasto, tendenti al leggero, fertili
Miscuglio C	Terreni di medio impasto, argillo-silicei, fertili
Miscuglio D	Terreni pesanti, argillosi, piuttosto freschi
Miscuglio E	Terreni di medio impasto, in clima caldo e secco

L'impresa dovrà comunicare alla direzione dei lavori la data della semina, affinché possano essere eseguiti i prelievi dei campioni di seme da sottoporre a prova e per il controllo delle lavorazioni.

L'impresa è libera di effettuare le operazioni di semina in qualsiasi stagione, restando a suo carico le eventuali operazioni di risemina nel caso che la germinazione non avvenisse in modo regolare e uniforme. La semina dovrà essere effettuata a spaglio a più passate per gruppi di semi di volumi e peso quasi uguali, mescolati fra loro, e ciascun miscuglio dovrà risultare il più possibile omogeneo. Lo spandimento del seme dovrà effettuarsi sempre in giornate senza vento.

La ricopertura del seme dovrà essere eseguita mediante rastrelli a mano con erpice a sacco.

Dopo la semina il terreno dovrà essere rullato, e l'operazione dovrà essere ripetuta a germinazione avvenuta.

### Art. 79 - Idrosemina

Dopo che le superfici da rivestire saranno state opportunamente preparate, l'impresa procederà al rivestimento mediante idrosemina, impiegando una speciale attrezzatura in grado di effettuare la proiezione a pressione di una miscela di seme, fertilizzante, collante e acqua.

Tale attrezzatura, composta essenzialmente da un gruppo meccanico erogante, da un miscelatore-agitatore, da pompe, raccordi, manichette, lance, ecc., dovrà essere in grado di effettuare l'idrosemina in modo uniforme su tutte le superfici da rivestire, qualunque sia l'altezza delle scarpate.

I materiali dovranno essere sottoposti alla preventiva approvazione della direzione dei lavori, che disporrà le prove e i controlli ritenuti opportuni.

I miscugli di seme da spandere, a seconda dei tipi di terreni da rivestire, dovranno essere impiegati nei quantitativi in relazione alle prescrizioni che la direzione dei lavori impartirà tratto per tratto, riservandosi, inoltre, di variare la composizione del miscuglio stesso, fermo restando il quantitativo totale di seme.

Dovrà essere impiegato fertilizzante ternario (PKN) a pronta, media e lenta cessione nei quantitativi prescritti dal direttore lavori.

Per il fissaggio della soluzione al terreno e per la protezione del seme, dovranno essere impiegati in alternativa fibre di cellulosa oppure collante sintetico, oppure altri materiali variamente composti che, proposti dall'impresa, dovranno essere preventivamente accettati dalla Direzione dei lavori.

Si effettuerà l'eventuale aggiunta di essenze forestali alle miscele di sementi, quando previsto in progetto.

Anche per l'idrosemina l'impresa è libera di effettuare il lavoro in qualsiasi stagione, restando a suo carico le eventuali operazioni di risemina nel caso che la germinazione non avvenga in modo regolare e uniforme.

### **Art. 80 - Spostamento di piante**

Le piante da spostare, se non sono indicate nei documenti dell'appalto, dovranno preventivamente essere marcate sul posto.

Se non possono essere subito ripiantate, esse dovranno essere collocate in depositi provvisoriamente allestiti per assicurare la loro protezione contro le avversità atmosferiche e, in genere, contro tutti i possibili agenti di deterioramento.

Qualora non sia prevista a carico dell'impresa la garanzia di attecchimento, per le piante spostate andranno adottate le seguenti prescrizioni:

- modalità di estrazione (preparazione dell'apparato radicale, confezione in zolle, ecc.);
- condizioni di trasporto (eventuale obbligo di uso di particolari mezzi meccanici, ecc.);
- località e modalità di accantonamento;
- modalità per la messa a dimora (concimazioni, tutori, piantagioni, ecc.);
- modalità di manutenzione (frequenza e dose delle irrigazioni, utilizzazione di antitraspiranti, ecc.).

L'impresa ha l'onere della manutenzione delle piante messe a deposito.

Quando lo spostamento delle piante presenta il rischio di una cattiva ripresa dopo il trasferimento, l'impresa dovrà interrompere le operazioni di spostamento e informarne il direttore dei lavori, affinché si possano prendere i necessari accorgimenti.

Trascorse 48 ore dal recepimento dell'avviso di interruzione al direttore dei lavori, gli spostamenti potranno essere ripresi.

### **Art. 81 - Protezione delle piante esistenti da conservare**

Nelle aree non interessate dai lavori di pulizia del terreno, le piante da conservare dovranno essere protette con i dispositivi predisposti a cura dell'impresa prima dell'inizio di altri lavori. Questi dispositivi consisteranno in recinzioni e in corsetti di protezione. Salvo diverse e motivate prescrizioni approvate dalla Direzione dei lavori, le recinzioni dovranno seguire la proiezione al suolo dei rami esterni, ed essere alte almeno 1,30 m. I corsetti dovranno essere pieni, distaccati dal tronco e alti almeno 2,00 m.

Le piante da conservare dovranno essere indicate in specifica planimetria o dovranno essere marcate preventivamente sul posto.

Le protezioni dovranno essere mantenute in buono stato durante tutta la durata dei lavori.

## **Art. 82 - Protezione delle piante messa a dimora**

L'impresa appaltatrice, previa autorizzazione della direzione dei lavori, dovrà approntare le necessarie opere di protezione delle piante messe a dimora per prevenire eventuali danneggiamenti (transito di persone, animali, precipitazioni atmosferiche, ecc.).

## **Art. 83 - Salvaguardia della vegetazione esistente**

L'impresa appaltatrice è tenuta alla salvaguardia (protezione apparato radicale, fusto, chioma, ecc.) della vegetazione esistente – non interessata da lavori in appalto – da eventuali danneggiamenti (urti da parte dei mezzi meccanici e/o attrezzi pesanti, ecc.), anche se le piante non sono state indicate nei disegni progettuali o opportunamente contrassegnate prima dell'esecuzione dei lavori. La direzione dei lavori potrà fornire all'appaltatore ulteriori comunicazioni in merito alle piante da salvaguardare.

Nel caso di danneggiamento di piante, l'appaltatore è tenuto a darne immediata comunicazione alla direzione dei lavori, perché siano adottati i provvedimenti adeguati.

## **Art. 84 - Manutenzioni colturali fino all'esecuzione del collaudo**

Sino a quando non sia intervenuto con esito favorevole il collaudo tecnico-amministrativo (o l'emissione del certificato di regolare esecuzione) dei lavori, l'impresa dovrà effettuare a sua cura e spese:

- la manutenzione degli impianti a verde, curando, in particolare, lo sfalcio di tutte le superfici del corpo autostradale e sue pertinenze, seminate o rivestite da vegetazione spontanea, ogni qualvolta l'erba abbia raggiunto l'altezza media di 35 cm;
- l'annaffiamento di tutte le piante, rivestimenti di scarpate, ecc.;
- il ripristino delle conche d'irrigazione, qualora necessario;
- la potatura;
- la concimazione;
- le falciature, i diserbi e le sarchiature;
- la sistemazione delle parti danneggiate per erosione dovuta a non corretta esecuzione.

La direzione dei lavori potrà prescrivere all'impresa di effettuare lo sfalcio in dette aree anche a tratti discontinui, senza che ciò possa costituire motivo di richiesta di indennizzi particolari da parte dell'impresa stessa.

L'erba sfalciata dovrà prontamente essere raccolta da parte dell'impresa e trasportata fuori dalle pertinenze autostradali entro 24 ore dallo sfalcio.

La raccolta e l'allontanamento dell'erba dovranno essere eseguiti con la massima cura, evitando la sua dispersione sul piano viabile, anche se questo non risulta ancora pavimentato; pertanto, ogni automezzo dovrà avere il carico ben sistemato e munito di reti di protezione.

## **NORME GENERALI PER L'ESECUZIONE DEI LAVORI**

### **Art. 85 - Demolizioni**

#### **85.1 Interventi preliminari**

L'appaltatore deve assicurarsi, prima dell'inizio delle demolizioni, dell'interruzione di approvvigionamenti idrici, gas, e allacci di fognature, nonché dell'accertamento e successiva eliminazione di elementi in amianto, in conformità alle prescrizioni del D.M. 6 settembre 1994 recante normative e metodologie tecniche di applicazione dell'art. 6, comma 3, e dell'art. 12, comma 2, della legge 27 marzo 1992, n. 257, relativa alla cessazione dell'impiego dell'amianto.

Ai fini pratici, i materiali contenenti amianto presenti negli edifici possono essere divisi in tre grandi categorie:

- materiali che rivestono superfici applicati a spruzzo o a cazzuola;
- rivestimenti isolanti di tubi e caldaie;



- una miscellanea di altri materiali comprendente, in particolare, pannelli ad alta densità (cemento-amianto), pannelli a bassa densità (cartoni) e prodotti tessili. I materiali in cemento-amianto, soprattutto sotto forma di lastre di copertura, sono quelli maggiormente diffusi.

#### 85.2 Sbarramento della zona di demolizione

Nella zona sottostante la demolizione devono essere vietate la sosta e il transito di persone e mezzi, delimitando la zona stessa con appositi sbarramenti.

L'accesso allo sbocco dei canali di scarico per il caricamento e il trasporto del materiale accumulato devono essere consentiti soltanto dopo che è stato sospeso lo scarico dall'alto.

#### 85.3 Idoneità delle opere provvisorie

Le opere provvisorie, in legno o in ferro, devono essere allestite sulla base di giustificati calcoli di resistenza, e devono essere conservate in efficienza per l'intera durata del lavoro, secondo le prescrizioni specifiche del piano di sicurezza.

Prima di reimpiegare elementi di ponteggi di qualsiasi tipo si deve provvedere alla loro revisione per eliminare le parti non ritenute più idonee.

Il coordinatore per l'esecuzione dei lavori e/o il direttore dei lavori potrà ordinare l'esecuzione di prove per verificare la resistenza degli elementi strutturali provvisorie impiegati dall'appaltatore.

Prima dell'inizio di lavori di demolizione, è fatto obbligo di procedere alla verifica delle condizioni di conservazione e di stabilità delle strutture da demolire e dell'eventuale influenza su strutture limitrofe.

In relazione al risultato di tale verifica, devono essere eseguite le opere di rafforzamento e di puntellamento necessarie ad evitare che, durante la demolizione, si possano verificare crolli intempestivi o danni anche a strutture di edifici confinanti o adiacenti.

#### 85.4 Ordine delle demolizioni. Programma di demolizione

I lavori di demolizione, come stabilito dall'art. 151 del D. Lgs, 9 aprile 2008, n. 81, devono procedere con cautela e con ordine, devono essere eseguiti sotto la sorveglianza di un preposto, e condotti in maniera da non pregiudicare la stabilità delle strutture portanti o di collegamento e di quelle eventuali adiacenti.

La successione dei lavori deve risultare da apposito programma contenuto nel POS, tenendo conto di quanto indicato nel PSC, ove previsto, che deve essere tenuto a disposizione degli organi di vigilanza.

#### 85.5 Allontanamento e/o deposito delle materie di risulta

Il materiale di risulta ritenuto inutilizzabile dal direttore dei lavori per la formazione di rilevati o rinterri, deve essere allontanato dal cantiere per essere portato a rifiuto presso pubblica discarica o altra discarica autorizzata. Diversamente, l'appaltatore potrà trasportare a sue spese il materiale di risulta presso proprie aree.

Il materiale proveniente dagli scavi che dovrà essere riutilizzato, dovrà essere depositato entro l'ambito del cantiere, o sulle aree precedentemente indicate, ovvero in zone tali da non costituire intralcio al movimento di uomini e mezzi durante l'esecuzione dei lavori.

#### 85.6 Proprietà degli oggetti ritrovati

La stazione appaltante, salvi i diritti che spettano allo Stato a termini di legge, si riserva la proprietà degli oggetti di valore e di quelli che interessano la scienza, la storia, l'arte, l'archeologia o l'etnologia, compresi i relativi frammenti, che si rinvenivano nei fondi occupati per l'esecuzione dei lavori e per i rispettivi cantieri e nella sede dei lavori stessi. L'appaltatore dovrà, pertanto, consegnarli alla stazione appaltante, che gli rimborserà le spese incontrate per la loro conservazione e per le speciali operazioni espressamente ordinate al fine di assicurarne l'incolumità e il diligente recupero.

Qualora l'appaltatore, nell'esecuzione dei lavori, scopra ruderi monumentali, deve darne subito notizia al direttore dei lavori, e non può demolirli né alterarli in qualsiasi modo senza il preventivo permesso del direttore stesso.

L'appaltatore deve denunciare immediatamente alle forze di pubblica sicurezza il rinvenimento di sepolcri, tombe, cadaveri e scheletri umani, ancorché attinenti pratiche funerarie antiche, nonché il rinvenimento di cose, consacrate o meno, che formino o abbiano formato oggetto di culto religioso o siano destinate all'esercizio del culto o formino oggetto della pietà verso i defunti. L'appaltatore

dovrà, altresì, darne immediata comunicazione al direttore dei lavori, che potrà ordinare adeguate azioni per una temporanea e migliore conservazione, segnalando eventuali danneggiamenti all'autorità giudiziaria.

#### **85.7 Proprietà dei materiali da demolizione**

I materiali provenienti da scavi o demolizioni restano in proprietà della stazione appaltante. Quando, a giudizio della direzione dei lavori, possano essere reimpiegati, l'appaltatore deve trasportarli e regolarmente accatastarli per categorie nei luoghi stabiliti dalla direzione stessa, essendo di ciò compensato con gli appositi prezzi di elenco.

Qualora, in particolare, i detti materiali possano essere usati nei lavori oggetto del presente capitolato speciale d'appalto, l'appaltatore avrà l'obbligo di accettarli. In tal caso verrà ad essi attribuito un prezzo pari al 50% del corrispondente prezzo dell'elenco contrattuale; i relativi importi devono essere dedotti dall'importo netto dei lavori, restando a carico dell'appaltatore le spese di trasporto, accatastamento, cernita, lavaggio, ecc.

#### **85.8 Demolizione per rovesciamento**

Salvo l'osservanza delle leggi e dei regolamenti speciali e locali, la demolizione di parti di strutture aventi altezza sul terreno non superiore a 5 m può essere effettuata mediante rovesciamento per trazione o per spinta.

La trazione o la spinta deve essere esercitata in modo graduale e senza strappi e deve essere eseguita soltanto su elementi di struttura opportunamente isolati dal resto del fabbricato in demolizione, in modo da non determinare crolli impestivi o non previsti di altre parti.

Devono, inoltre, essere adottate le precauzioni necessarie per la sicurezza del lavoro, quali la trazione da distanza non minore di una volta e mezzo l'altezza del muro o della struttura da abbattere, e allontanamento degli operai dalla zona interessata.

Si può procedere allo scalzamento dell'opera da abbattere per facilitarne la caduta soltanto quando essa sia stata adeguatamente puntellata. La successiva rimozione dei puntelli deve essere eseguita a distanza a mezzo di funi.

Il rovesciamento per spinta può essere effettuato con martinetti solo per opere di altezza non superiore a 3 m, con l'ausilio di puntelli sussidiari contro il ritorno degli elementi smossi.

In ogni caso, deve essere vitato che, per lo scuotimento del terreno in seguito alla caduta delle strutture o di grossi blocchi, possano sorgere danni o lesioni agli edifici vicini o ad opere adiacenti o derivare pericoli per i lavoratori addetti.

### **Art. 86 - Scavi a sezione obbligata e sbancamenti in generale**

#### **86.1 Generalità**

Per gli scavi di sbancamento generale e/o per quelli a sezione obbligata e per la formazione dei rinterri e dei rilevati si farà riferimento esclusivamente ai disegni di progetto esecutivo e alle ulteriori prescrizioni della direzione dei lavori.

#### **86.2 Ricognizione**

L'appaltatore, prima di eseguire gli scavi o gli sbancamenti previsti deve verificare la presenza di eventuali scavi precedenti, tubazioni di acqua, gas e fognature, cavi elettrici e telefonici, cavità sotterranee, ecc., eventualmente non indicati (o indicati erroneamente) negli elaborati progettuali esecutivi, in modo da potere impiegare i mezzi idonei per l'esecuzione dei lavori in appalto.

#### **86.3 Smacchiamento dell'area**

Sono a carico dell'appaltatore gli oneri per lo smacchiamento generale della zona interessata dai lavori, ivi incluso il taglio di alberi, di siepi e l'estirpazione di eventuali ceppaie.

La terra vegetale eventualmente asportata, per la profondità preventivamente concordata con la direzione dei lavori, non dovrà essere mescolata con il terreno sottostante. La terra vegetale deve essere accumulata in cantiere nelle aree indicate dalla direzione dei lavori.

#### 86.4 Riferimento ai disegni di progetto esecutivo

Per gli scavi di sbancamento generale e/o per quelli a sezione obbligata e per la formazione dei rinterri e dei rilevati si farà riferimento esclusivamente ai disegni di progetto esecutivo e alle prescrizioni della direzione dei lavori.

#### 86.5 Splateamento e sbancamento

Nei lavori di splateamento o di sbancamento eseguiti senza l'impiego di escavatori meccanici, le pareti delle fronti di attacco devono avere una inclinazione o un tracciato tali, in relazione alla natura del terreno, da impedire franamenti. Quando la parete del fronte di attacco supera l'altezza di 150 cm, è vietato il sistema di scavo manuale per scalzamento alla base e conseguente franamento della parete.

Quando per la particolare natura del terreno o per causa di piogge, di infiltrazione, di gelo o disgelo, o per altri motivi, siano da temere frane o scoscendimenti, deve essere provveduto all'armatura o al consolidamento del terreno.

#### 86.6 Scavi a sezione obbligata

Gli scavi a sezione obbligata devono essere effettuati fino alle profondità indicate nel progetto esecutivo, con le tolleranze ammesse.

Gli scavi a sezione obbligata eventualmente eseguiti oltre la profondità prescritta devono essere riportati al giusto livello con calcestruzzo magro o sabbione, a cura e a spese dell'appaltatore.

Eventuali tubazioni esistenti che devono essere abbandonate dovranno essere rimosse dall'area di scavo di fondazione.

Nello scavo di pozzi e di trincee profondi più di 150 cm, quando la consistenza del terreno non dia sufficiente garanzia di stabilità, anche in relazione alla pendenza delle pareti, si deve provvedere, man mano che procede lo scavo, all'applicazione delle necessarie armature di sostegno.

I sistemi di rivestimento delle pareti devono sporgere dai bordi degli scavi di almeno 30 cm.

Idonee armature e precauzioni devono essere adottate nelle sottomurazioni, e quando in vicinanza dei relativi scavi vi siano fabbriche o manufatti le cui fondazioni possano essere scoperte o indebolite dagli scavi.

#### 86.7 Scavi in presenza d'acqua

Sono definiti *scavi in acqua* quelli eseguiti in zone del terreno dove la falda acquifera, pur ricorrendo ad opere provvisorie di eliminazione per ottenere un abbassamento della falda, sia costantemente presente ad un livello di almeno 20 cm dal fondo dello scavo.

Nel prosciugamento è opportuno che la superficie freatica si abbassi oltre la quota del fondo dello scavo per un tratto di 40-60 cm, inversamente proporzionale alla granulometria del terreno in esame.

##### 86.7.1 Pompe di aggotamento

Le pompe di aggotamento (o di drenaggio) devono essere predisposte dall'appaltatore in quantità, portata e prevalenza sufficienti a garantire nello scavo una presenza di acqua di falda inferiore a 20 cm e, in generale, per scavi poco profondi.

L'impiego delle pompe di aggotamento potrà essere richiesto a giudizio insindacabile della direzione dei lavori, e per il loro impiego verrà riconosciuto all'appaltatore il compenso convenuto.

I sistemi di prosciugamento del fondo adottati dall'appaltatore devono essere accettati dalla direzione dei lavori, specialmente durante l'esecuzione di strutture in cemento armato, al fine di prevenire il dilavamento del calcestruzzo o delle malte.

##### 86.7.2 Prosciugamento dello scavo con sistema Wellpoint

Lo scavo di fondazione può essere prosciugato con l'impiego del sistema Wellpoint ad anello chiuso (con collettori perimetrali su entrambi i lati), in presenza di terreni permeabili per porosità, come ghiaie, sabbie, limi, argille e terreni stratificati. Tale metodo comporterà l'utilizzo di una serie di minipozzi filtranti (Wellpoint), con profondità maggiore di quella dello scavo, collegati con un collettore principale di asperazione munito di pompa autoadescante, di altezza tale da garantire il prosciugamento dello scavo. Le pompe devono essere installate nell'area circostante al terreno in cui necessita tale abbassamento. Le tubazioni, di diametro e di lunghezza adeguata, dovranno

scaricare e smaltire le acque di aggotamento con accorgimenti atti ad evitare interramenti o ostruzioni.

L'impianto di drenaggio deve essere idoneo:

- alle condizioni stratigrafiche dei terreni interessati, rilevate fino ad una profondità almeno doppia rispetto a quella di prefissata per lo scavo;
- alla permeabilità dei terreni interessati, rilevata mediante prove *in situ*.

L'impresa potrà utilizzare caditoie esistenti, ove possibile, senza creare ad immissione ultimata intasamenti alla naturale linea di smaltimento meteorica.

#### *86.7.3 Allontanamento delle acque superficiali o di infiltrazione*

Sono a carico dell'appaltatore gli oneri per l'esaurimento delle acque superficiali o di infiltrazioni concorrenti nei cavi, l'esecuzione di opere provvisoriale per lo scolo e la deviazione preventiva di esse dalle sedi stradali o dal cantiere, in generale.

#### *86.8 Impiego di esplosivi*

L'uso di esplosivi per l'esecuzione di scavi è vietato.

#### *86.9 Deposito di materiali in prossimità degli scavi*

È vietato costituire depositi di materiali presso il ciglio degli scavi. Qualora tali depositi siano necessari per le condizioni del lavoro, si deve provvedere alle opportune puntellature.

#### *86.10 Presenza di gas negli scavi*

Quando si eseguono lavori entro pozzi, fogne, cunicoli, camini e fosse in genere, devono essere adottate idonee misure contro i pericoli derivanti dalla presenza di gas o vapori tossici, asfissianti, infiammabili o esplosivi, specie in rapporto alla natura geologica del terreno o alla vicinanza di fabbriche, depositi, raffinerie, stazioni di compressione e di decompressione, metanodotti e condutture di gas, che possono dar luogo ad infiltrazione di sostanze pericolose.

Quando si sia accertata la presenza di gas infiammabili o esplosivi, deve provvedersi alla bonifica dell'ambiente mediante idonea ventilazione. Deve, inoltre, vietarsi, anche dopo la bonifica – se siano da temere emanazioni di gas pericolosi – l'uso di apparecchi a fiamma, di corpi incandescenti e di apparecchi comunque suscettibili di provocare fiamme o surriscaldamenti atti ad incendiare il gas.

#### *86.11 Sistemazione di strade, accessi e ripristino passaggi*

Sono a carico dell'appaltatore gli oneri per la sistemazione delle strade e dei collegamenti esterni ed interni e la collocazione, ove necessario, di ponticelli, andatoie, rampe e scalette di adeguata portanza e sicurezza.

Prima di dare inizio a lavori di sistemazione, varianti, allargamenti e attraversamenti di strade esistenti, l'impresa è tenuta ad informarsi dell'eventuale esistenza di cavi sotterranei (telefonici, telegrafici, elettrici) o condutture (acquedotti, gasdotti, fognature) nelle zone nelle quali ricadono i lavori stessi. In caso affermativo, l'impresa dovrà comunicare agli enti proprietari di dette opere o impianti (Enel, Telecom, P.T., comuni, consorzi, società, ecc.) la data presumibile dell'esecuzione dei lavori nelle zone interessate, chiedendo, altresì, tutti quei dati (ubicazione, profondità, ecc.) necessari al fine di eseguire tutti i lavori con le opportune cautele, onde evitare danni alle suddette opere.

Qualora, nonostante le cautele usate, si dovessero manifestare danni ai cavi o alle condotte, l'impresa dovrà procedere a darne immediato avviso mediante telegramma sia agli enti proprietari delle strade che agli enti proprietari delle opere danneggiate oltreché, naturalmente, alla direzione dei lavori.

Fanno, comunque, carico alla stazione appaltante gli oneri relativi a eventuali spostamenti temporanei e/o definitivi di cavi o condotte.

#### *86.12 Manutenzione degli scavi*

Gli scavi di fondazione dovranno essere mantenuti asciutti, in relazione al tipo di lavoro da eseguire. Si dovranno proteggere le zone scavate e le scarpate per evitare eventuali scoscendimenti e/o franamenti.

Rifiuti e macerie dovranno essere asportati dagli scavi prima dell'esecuzione delle opere susseguenti.

### **Art. 87 - Divieti per l'appaltatore dopo l'esecuzione degli scavi**

L'appaltatore, dopo l'esecuzione degli scavi di fondazione o di sbancamento, non può iniziare l'esecuzione delle strutture di fondazione prima che la direzione dei lavori abbia verificato la rispondenza geometrica degli scavi o degli sbancamenti alle prescrizioni del progetto esecutivo, e l'eventuale successiva verifica geologica e geotecnica del terreno di fondazione.

### **Art. 88 - Riparazione di sottoservizi**

L'appaltatore ha l'obbligo e l'onere di riparare o di provvedere al pagamento delle spese di riparazione alle aziende erogatrici di eventuali sottoservizi (allacci fognari, tubazione di adduzione acqua, gas, ecc.) danneggiati dall'impresa durante l'esecuzione degli scavi e delle demolizioni.

### **Art. 89 - Rilevati e rinterri**

Per la formazione dei rilevati o per qualunque opera di rinterro, ovvero per riempire i vuoti tra le pareti degli scavi e le murature o le strutture di fondazione, o da addossare alle murature o alle strutture di fondazione, e fino alle quote prescritte dagli elaborati progettuali o dalla direzione dei lavori, si impiegheranno in generale, e, salvo quanto segue, fino al loro totale esaurimento, tutte le materie provenienti dagli scavi di qualsiasi genere eseguiti per quel cantiere, in quanto disponibili e adatte, a giudizio della direzione dei lavori, per la formazione dei rilevati.

Qualora venissero a mancare in tutto o in parte i materiali di cui sopra, si preleveranno le materie occorrenti ovunque l'appaltatore crederà di sua convenienza, purché i materiali siano riconosciuti idonei dalla direzione dei lavori.

Per rilevati e rinterri da addossarsi alle murature o alle strutture di fondazione, si dovranno sempre impiegare materie sciolte o ghiaiose, restando vietato in modo assoluto l'impiego di quelle argillose e, in generale, di tutte quelle che con l'assorbimento di acqua si rammolliscono e si gonfiano generando spinte.

Nella formazione dei suddetti rilevati, rinterri e riempimenti, dovrà essere usata ogni diligenza perché la loro esecuzione proceda per strati orizzontali di eguale altezza non superiori a 30 cm, disponendo contemporaneamente le materie bene sminuzzate con la maggiore regolarità e precauzione, in modo da caricare uniformemente le strutture portanti su tutti i lati e così da evitare le sfiancature che potrebbero derivare da un carico male distribuito.

Le materie trasportate in rilevato o rinterro con vagoni o automezzi non dovranno essere scaricate direttamente contro le murature, ma dovranno depositarsi in vicinanza dell'opera, per essere riprese, poi, al momento della formazione dei suddetti rinterri.

È vietato addossare terrapieni a murature o strutture in cemento armato di recente realizzazione e delle quali si riconosca non completato il processo di maturazione.

Tutte le riparazioni o ricostruzioni che si rendessero necessarie per la mancata o imperfetta osservanza delle prescrizioni del presente articolo, saranno a completo carico dell'appaltatore.

È obbligo dell'appaltatore, escluso qualsiasi compenso, di dare ai rilevati durante la loro costruzione le dimensioni richieste dall'assessamento delle terre, affinché, al momento del collaudo i rilevati eseguiti abbiano dimensioni non inferiori a quelle ordinate.

### **Art. 90 - Fondazioni dirette**

#### **90.1 Scavi di fondazione**

Le fondazioni dirette o superficiali sono quelle che trasferiscono l'azione proveniente dalla struttura in elevato agli strati superficiali del terreno.

La profondità del piano di posa delle fondazioni deve essere quella prevista dal progetto esecutivo. Eventuali variazioni o diversa natura del terreno devono essere comunicate tempestivamente alla direzione dei lavori, perché possa prendere i provvedimenti del caso.

Il terreno di fondazione non deve subire rimaneggiamenti e deterioramenti prima della costruzione dell'opera. Eventuali acque ruscellanti o stagnanti devono essere allontanate dagli scavi.

Il piano di posa degli elementi strutturali di fondazione deve essere regolarizzato e protetto con conglomerato cementizio magro o altro materiale idoneo, eventualmente indicato dal direttore dei lavori.

In generale, il piano di fondazione deve essere posto al di fuori del campo di variazioni significative di contenuto d'acqua del terreno ed essere sempre posto a profondità tale da non risentire di fenomeni di erosione o scalzamento da parte di acque di scorrimento superficiale.

#### 90.2 Controllo della rispondenza tra la caratterizzazione geotecnica assunta in progetto e la situazione effettiva

In corso d'opera, il direttore dei lavori deve controllare la rispondenza tra la caratterizzazione geotecnica assunta in progetto esecutivo e la situazione effettiva del terreno.

#### 90.3 Magrone

Prima di effettuare qualsiasi getto di calcestruzzo di fondazione, dovrà essere predisposto sul fondo dello scavo, dopo aver eseguito la pulizia e il necessario costipamento dello stesso, uno strato di calcestruzzo magro avente la funzione di piano di appoggio livellato e di cuscinetto isolante contro l'azione aggressiva del terreno.

Lo spessore dello strato di calcestruzzo magro è quello indicato negli elaborati progettuali esecutivi delle strutture.

### Art. 91 - Opere e struttura in muratura

#### 91.1 Spessore minimo dei muri

Lo spessore dei muri portanti, come stabilito dal D.M. 17 gennaio 2018, non può essere inferiore ai valori riportati nella tabella 57.1.

**Tabella 57.1 - Tipo di muratura e relativo spessore minimo**

Tipo di muratura	Spessore minimo [mm]
Muratura in elementi resistenti artificiali pieni	150
Muratura in elementi resistenti artificiali semipieni	200
Muratura in elementi resistenti artificiali forati	240
Muratura di pietra squadrata	240
Muratura di pietra listata	400
Muratura di pietra non squadrata	500

#### 91.2 Cordoli di piano e architravi

Ad ogni piano deve essere realizzato un cordolo continuo all'intersezione tra solai e pareti.

I cordoli devono avere altezza minima pari all'altezza del solaio, e larghezza almeno pari a quella del muro. È consentito un arretramento massimo di 6 cm dal filo esterno. L'armatura corrente non deve essere inferiore a 8 cm<sup>2</sup>, le staffe devono avere diametro non inferiore a 6 mm e interasse non superiore a 25 cm. Travi metalliche o prefabbricate costituenti i solai devono essere prolungate nel cordolo per almeno la metà della sua larghezza e, comunque, per non meno di 12 cm, e adeguatamente ancorate ad esso.

In corrispondenza di incroci d'angolo tra due pareti perimetrali sono prescritte, su entrambe le pareti, zone di parete muraria di lunghezza non inferiore a 1 m, compreso lo spessore del muro trasversale. Al di sopra di ogni apertura deve essere realizzato un architrave resistente a flessione, efficacemente ammorsato alla muratura.

#### 91.3 Cordoli di collegamento tra la fondazione e la struttura in elevazione

Il collegamento tra la fondazione e la struttura in elevazione è di norma realizzato mediante cordolo in calcestruzzo armato, disposto alla base di tutte le murature verticali resistenti, di spessore pari almeno a quello della muratura della prima elevazione, e di altezza non inferiore alla metà di detto spessore. È possibile realizzare la prima elevazione con pareti di calcestruzzo armato. In tal caso,

la disposizione delle fondazioni e delle murature sovrastanti deve essere tale da garantire un adeguato centraggio dei carichi trasmessi alle pareti della prima elevazione e alla fondazione.

#### 91.4 Muratura armata

##### 91.4.1 *Gli aspetti generali*

La muratura armata è costituita da elementi resistenti artificiali pieni e semipieni idonei alla realizzazione di pareti murarie incorporanti apposite armature metalliche verticali e orizzontali, annegate nella malta o nel conglomerato cementizio.

##### 91.4.2 *Le barre d'armatura*

Le barre di armatura possono essere costituite da acciaio al carbonio, da acciaio inossidabile o da acciaio con rivestimento speciale, conformi alle pertinenti indicazioni di cui al paragrafo 11.3 delle nuove norme tecniche.

È ammesso, per le armature orizzontali, l'impiego di armature a traliccio elettrosaldato o l'impiego di altre armature conformate in modo da garantire adeguata aderenza e ancoraggio, nel rispetto delle pertinenti normative di comprovata validità.

In ogni caso dovrà essere garantita un'adeguata protezione dell'armatura nei confronti della corrosione.

Le barre di armatura devono avere un diametro minimo di 5 mm. Nelle pareti che incorporano armatura nei letti di malta al fine di fornire un aumento della resistenza ai carichi fuori piano, per contribuire al controllo della fessurazione o per fornire duttilità, l'area totale dell'armatura non deve essere minore dello 0,03% dell'area lorda della sezione trasversale della parete (cioè 0,015% per ogni faccia nel caso della resistenza fuori piano).

Qualora l'armatura sia utilizzata negli elementi di muratura armata per aumentare la resistenza nel piano, o quando sia richiesta armatura a taglio, la percentuale di armatura orizzontale, calcolata rispetto all'area lorda della muratura, non potrà essere inferiore allo 0,04% né superiore allo 0,5%, e non potrà avere interasse superiore a 60 cm. La percentuale di armatura verticale, calcolata rispetto all'area lorda della muratura, non potrà essere inferiore allo 0,05%, né superiore all'1,0%. In tal caso, armature verticali con sezione complessiva non inferiore a 2 cm<sup>2</sup> dovranno essere collocate a ciascuna estremità di ogni parete portante, ad ogni intersezione tra pareti portanti, in corrispondenza di ogni apertura e, comunque, ad interasse non superiore a 4 m.

La lunghezza d'ancoraggio, idonea a garantire la trasmissione degli sforzi alla malta o al calcestruzzo di riempimento, deve, in ogni caso, essere in grado di evitare la fessurazione longitudinale o lo sfaldamento della muratura. L'ancoraggio deve essere ottenuto mediante una barra rettilinea, mediante ganci, piegature o forcelle o, in alternativa, mediante opportuni dispositivi meccanici di comprovata efficacia.

La lunghezza di ancoraggio richiesta per barre dritte può essere calcolata in analogia a quanto usualmente fatto per le strutture di calcestruzzo armato.

L'ancoraggio dell'armatura a taglio, staffe incluse, deve essere ottenuto mediante ganci o piegature, con una barra d'armatura longitudinale inserita nel gancio o nella piegatura. Le sovrapposizioni devono garantire la continuità nella trasmissione degli sforzi di trazione, in modo che lo snervamento dell'armatura abbia luogo prima che venga meno la resistenza della giunzione. In mancanza di dati sperimentali relativi alla tecnologia usata, la lunghezza di sovrapposizione deve essere di almeno 60 diametri.

La malta o il conglomerato di riempimento dei vani o degli alloggi delle armature deve avvolgere completamente l'armatura. Lo spessore di ricoprimento deve essere tale da garantire la trasmissione degli sforzi tra la muratura e l'armatura, e tale da costituire un idoneo copriferro ai fini della durabilità degli acciai. L'armatura verticale dovrà essere collocata in apposite cavità o recessi, di dimensioni tali che in ciascuno di essi risulti inscrivibile un cilindro di almeno 6 cm di diametro.

##### 91.4.3 *Gli aspetti di dettaglio*

Le prescrizioni normative per la muratura ordinaria si applicano anche alla muratura armata, con alcune eccezioni. Gli architravi sovrastanti le aperture possono essere realizzati in muratura armata. Le barre di armatura devono essere esclusivamente del tipo ad aderenza migliorata e devono essere ancorate in modo adeguato alle estremità mediante piegature attorno alle barre verticali. In

alternativa, possono essere utilizzate, per le armature orizzontali, armature a traliccio o conformate in modo da garantire adeguata aderenza e ancoraggio.

La percentuale di armatura orizzontale, calcolata rispetto all'area lorda della muratura, non può essere inferiore allo 0,04%, né superiore allo 0,5%.

Parapetti ed elementi di collegamento tra pareti diverse devono essere ben collegati alle pareti adiacenti, garantendo la continuità dell'armatura orizzontale e, ove possibile, di quella verticale.

Agli incroci delle pareti perimetrali è possibile derogare al requisito di avere su entrambe le pareti zone di parete muraria di lunghezza non inferiore a 1 m.

#### *91.4.4 Le fondazioni*

Le strutture di fondazione devono essere realizzate in cemento armato, verificandole utilizzando le sollecitazioni derivanti dall'analisi. Dovranno essere continue, senza interruzioni in corrispondenza di aperture nelle pareti soprastanti.

Qualora sia presente un piano cantinato o seminterrato in pareti di cemento armato, esso può essere considerato quale struttura di fondazione dei sovrastanti piani in muratura portante, nel rispetto dei requisiti di continuità delle fondazioni.

#### *91.5 Criteri generali per l'esecuzione*

I mattoni, prima del loro impiego, dovranno essere bagnati fino a saturazione per immersione prolungata in appositi bagnaroli, e mai per aspersione. Essi dovranno mettersi in opera con i giunti alternati e in corsi ben regolari e normali alla superficie esterna. Saranno posati sopra un abbondante strato di malta e premuti sopra di esso in modo che la malta rifluisca all'ingiro e riempia tutte le connessioni.

I giunti non devono essere rabboccati durante la costruzione, per dare maggiore presa all'intonaco o alla stuccatura con il ferro.

Le murature di rivestimento devono essere fatte a corsi bene allineati e dovranno essere opportunamente collegate con la parte interna.

I lavori di muratura, qualunque sia il sistema costruttivo adottato, devono essere sospesi nei periodi di gelo, durante i quali la temperatura si mantenga, per molte ore, al di sotto di zero gradi centigradi. Sulle aperture di vani di porte e finestre devono essere collocati degli architravi (cemento armato, acciaio).

La costruzione delle murature deve iniziare e proseguire uniformemente, assicurando il perfetto collegamento fra le varie parti di esse, evitando nel corso dei lavori la formazione di strutture eccessivamente emergenti dal resto della costruzione.

La muratura deve procedere per filari rettilinei, con piani di posa normali alle superfici viste o come altrimenti prescritto.

All'innesto con muri da costruirsi in tempo successivo devono essere lasciate opportune ammorsature in relazione al materiale impiegato.

Sui muri delle costruzioni, nel punto di passaggio tra le fondazioni entro terra e la parte fuori terra, la guaina di impermeabilizzazione deve essere rialzata e bloccata superiormente di almeno 20 cm. I muri controterra delimitanti vani interni al fabbricato (inclusi i sottopassi) devono essere interamente rivestiti con manto impermeabile costituito da due guaine e da una membrana di polietilene estruso ad alta densità, come meglio nel seguito specificato.

#### *91.5.1 Murature di mattoni e di blocchi cavi di calcestruzzo a faccia vista*

Le murature di mattoni e di blocchi cavi di calcestruzzo a faccia vista devono essere messe in opera con le connessioni alternate in corsi ben regolari e normali alla superficie esterna. Saranno posati sopra un abbondante strato di malta, stesa con apposita cazzuola sui giunti verticali e orizzontali, premuti sopra di esso in modo che la malta rifluisca all'ingiro e riempia tutte le connessioni.

Il letto di posa del primo ricorso, così come quello dell'ultimo in sommità della parete, deve essere eseguito con malta bastarda. Almeno ogni quattro ricorsi, dovrà essere controllata la planarità per eliminare eventuali asperità.

La larghezza delle connessioni non deve essere maggiore di 8 mm né minore di 5 mm (con variazioni in relazione alle malte impiegate).



I giunti non devono essere rabboccati durante la costruzione per dare maggior presa all'intonaco o alla stuccatura con il ferro rotondo.

Le malte da impiegarsi per l'esecuzione di questa muratura devono essere passate al setaccio, per evitare che i giunti fra i mattoni riescano maggiori del limite di tolleranza fissato.

Le murature di rivestimento devono essere realizzate a corsi ben allineati e dovranno essere opportunamente ammorsate con la parete interna.

Nella realizzazione della muratura di laterizi a faccia vista si dovrà avere cura di scegliere, per le facce esterne, i mattoni di miglior cottura, meglio formati e di colore più uniforme possibile, disponendoli con perfetta regolarità e ricorrenza nelle connessioni orizzontali, alternando con precisione i giunti verticali. In questo genere di paramento devono essere utilizzate malte a base di inerti silicei a granulometria controllata, leganti idraulici e additivi nobilitanti e aventi specifiche caratteristiche, quali uniformità di colore, lavorabilità, minimo ritiro, idrorepellenza, assenza di efflorescenze, granulometria compresa fra 0 e 3 mm. Le connessioni non devono avere spessore maggiore di 5 mm e, previa loro raschiatura e pulitura, dovranno essere profilate con malta idraulica o di cemento, diligentemente compresse con apposito ferro, senza sbavature.

Le pareti di una o due teste e quelle in foglio devono essere eseguite con mattoni scelti, esclusi i rottami, i laterizi incompleti e quelli che presentino spigoli rotti.

Tutte le pareti suddette devono essere eseguite con le migliori regole d'arte, a corsi orizzontali e a perfetto filo, per evitare la necessità di impiego di malta per l'intonaco in forti spessori.

Nelle pareti in foglio devono essere introdotte, in fase di costruzione, intelaiature in legno o lamiera zincata attorno ai vani delle porte, con lo scopo di fissare i serramenti al telaio stesso anziché alla parete, e per il loro consolidamento quando esse non arrivino fino ad un'altra parete o al soffitto.

Quando una parete deve eseguirsi fin sotto al soffitto, la chiusura dell'ultimo corso deve essere ben serrata, se occorre, dopo congruo tempo, con scaglie e cemento.

## **Art. 92 - Confezionamento e posa in opera del calcestruzzo**

### **92.1 Calcestruzzo per calcestruzzo semplice e armato**

#### *92.1.1 Studio e accettazione della composizione del calcestruzzo*

L'impresa, a seguito dello studio di composizione del calcestruzzo effettuato in laboratorio ufficiale sulla base delle prescrizioni progettuali, indicherà alla direzione dei lavori i risultati delle prove fisiche e di resistenza meccanica realizzate su una o più combinazioni di materiali granulari lapidei utilizzabili per il lavoro in questione, specificando in modo preciso la provenienza e granulometria di ogni singola pezzatura.

Per ogni combinazione provata, verrà indicata dall'impresa la granulometria, la quantità d'acqua utilizzata, il rapporto acqua/cemento (a/c) in condizioni sature superficie asciutta, il tipo e dosaggio del cemento, il contenuto percentuale di aria inclusa, la lavorabilità e la relativa perdita nel tempo della medesima (almeno fino a due ore dal confezionamento), nonché le resistenze meccaniche alle scadenze prescritte.

Una volta definita la formulazione della miscela, le prove di accettazione della miscela stessa dovranno essere eseguite presso un laboratorio ufficiale con i materiali componenti effettivamente usati in cantiere, tenendo conto dei procedimenti di impasto e di vibrazione adottati nello studio, i quali, a loro volta, avranno preso in considerazione le procedure di impasto e posa in opera adottati in cantiere. Per motivi di rapidità, le verifiche potranno essere svolte dalla direzione dei lavori direttamente in cantiere. In questo caso, dovrà essere assicurata da parte dell'impresa la massima collaborazione. L'accettazione della miscela stessa avvenuta sulla base dei valori delle resistenze meccaniche a 2, 3 e 28 giorni di maturazione, determinate su provini di forma cubica, prismatica (travetti e spezzoni) e cilindrica, dovrà essere convalidata dalle prove allo stato fresco e indurito eseguite, sempre da un laboratorio ufficiale, sul calcestruzzo prelevato durante la prova di impianto, nonché su carote prelevate dall'eventuale getto di prova.

A giudizio della direzione dei lavori, qualora l'impianto di confezionamento e l'attrezzatura di posa in opera siano stati già utilizzati con risultati soddisfacenti in altri lavori dello stesso committente, l'accettazione della miscela potrà avvenire sulla base dei risultati del solo studio di laboratorio.

Nel caso in cui le prove sul prodotto finito diano risultato negativo, fatto salvo il buon funzionamento dell'impianto di confezionamento e delle apparecchiature di posa in opera e della loro rispondenza

alle caratteristiche e ai limiti di tolleranza imposti, l'impresa provvederà a suo carico a studiare una nuova miscela e a modificarla fino a che il prodotto finito non risponda alle caratteristiche prescritte. La direzione dei lavori dovrà controllare attraverso il laboratorio ufficiale i risultati presentati.

Non appena confermata, con controlli eseguiti sul prodotto finito, la validità delle prove di laboratorio eseguite in fase di studio della miscela, la composizione del calcestruzzo diverrà definitiva.

Qualora per cause imprevedute si debba variare la composizione della miscela, l'impresa, previa autorizzazione della direzione dei lavori, dovrà effettuare un nuovo studio da sottoporre all'approvazione della direzione dei lavori stessa, seguendo le modalità sopraindicate.

L'impresa dovrà, in seguito, assicurare i necessari controlli sul calcestruzzo allo stato fresco e indurito, affinché venga rispettata la composizione accettata e le caratteristiche fisiche e di resistenza meccanica. Le prove e i controlli saranno completamente a carico dell'impresa, la quale dovrà provvedere anche all'attrezzatura di un laboratorio idoneo ad eseguire le prove ritenute necessarie dalla direzione dei lavori.

Qui di seguito verranno indicate le caratteristiche del calcestruzzo, in modo che l'impresa appaltatrice possa assumerle come riferimento nello studio della relativa miscela.

#### *92.1.2 Composizione granulometrica*

La composizione dovrà essere realizzata con non meno di quattro distinte pezzature di aggregati in presenza di due tipologie di sabbia. La composizione granulometrica risultante di queste ultime potrà essere composta dalla miscela di due o più sabbie, nel caso non fosse possibile reperire un'unica sabbia di composizione idonea, senza che ciò possa dar luogo a richieste di compenso addizionale. L'assortimento granulometrico risultante sarà ottenuto variando le percentuali di utilizzo delle frazioni granulometriche componenti, in modo da ottenere un combinato contenuto tra la curva Bolomey e quella di Fuller, calcolate tra l'altro in funzione del diametro massimo che non dovrà superare i  $\frac{3}{4}$  della larghezza del copriferro.

Una volta accettata dalla direzione dei lavori una determinata composizione granulometrica, l'impresa dovrà attenersi rigorosamente ad essa per tutta la durata del lavoro.

Non saranno ammesse variazioni di composizione granulometrica eccedenti in più o in meno il 5% in massa dei valori della curva granulometrica prescelta per l'aggregato grosso, e variazioni eccedenti in più o in meno il 3% per l'aggregato fine.

Si precisa che le formule di composizione dovranno sempre riferirsi, come già detto, ad aggregati saturi a superficie asciutta. Pertanto, si dovranno apportare, nelle dosature previste dalla formulazione della miscela e riferentesi ad aggregati saturi a superficie asciutta, le correzioni richieste dal grado di umidità attuale degli aggregati stessi, funzione dell'acqua assorbita per saturarli e assorbita per bagnarli.

#### *92.1.3 Contenuto di cemento*

Il contenuto minimo del cemento sarà riferito a quanto indicato nelle tavole di progetto di calcestruzzo vibrato in opera e dovrà essere controllato con la frequenza e con le modalità di cui alla norma **UNI 6393**. Una volta stabilito attraverso lo studio della miscela il contenuto da adottare, questo dovrà mantenersi nel campo di tolleranza del  $\pm 3\%$  della quantità prevista.

#### *92.1.4 Contenuto di acqua di impasto*

Il contenuto di acqua di impasto del calcestruzzo verrà definito, in maniera sia ponderale sia volumetrica, con la tolleranza del  $\pm 10\%$  (intervallo riferito al contenuto medio di acqua in  $l/m^3$ ). Il valore del contenuto da rispettare sarà quello determinato in laboratorio al momento dello studio di formulazione e approvato dalla direzione dei lavori.

L'impresa fisserà in conseguenza le quantità d'acqua da aggiungere alla miscela secca nel mescolatore, tenuto conto dell'acqua inclusa assorbita ed adsorbita nei materiali granulari e delle perdite per evaporazione durante il trasporto.

Il contenuto di acqua di impasto, tenendo anche conto dell'eventuale aggiunta di additivi fluidificanti, superfluidificanti e di nuova generazione, dovrà essere il minimo sufficiente a conferire all'impasto la lavorabilità specificata compatibilmente con il raggiungimento delle resistenze prescritte, in modo da realizzare un calcestruzzo compatto, evitando al tempo stesso la formazione di uno strato d'acqua libera o di malta liquida sulla superficie degli impasti dopo la vibrazione.

Per realizzare le esigenze sopra citate, il rapporto acqua/cemento, che non dovrà superare il valore di norma, potrà ridursi con l'utilizzo di taluni additivi superfluidificanti e di nuova generazione. Il valore ottimo della consistenza, a cui attenersi durante la produzione del calcestruzzo, verrà scelto in funzione delle caratteristiche della macchina a casseforme scorrevoli, eventualmente, dopo aver eseguito una strisciata di prova. I singoli valori dell'abbassamento alla prova del cono (slump test), dovranno risultare congrui in funzione della classe di consistenza, e i valori di lavorabilità, determinati con la prova Vebè su calcestruzzo prelevato immediatamente prima dello scarico dal ribaltabile di approvvigionamento, dovranno risultare compresi fra 6 e 10 secondi.

#### *92.1.5 Resistenze meccaniche*

La formulazione prescelta per il calcestruzzo dovrà essere tale da garantire i valori minimi di resistenza meccanica come da normativa vigente (**UNI EN 12390-1**, **UNI EN 12390-2** e **UNI EN 12390-3**).

La resistenza a trazione per flessione verrà determinata con prove eseguite su provini di forma prismatica con le modalità di cui alla norma **UNI EN 12390-5**. Nella fase di studio della formulazione del calcestruzzo, i valori di resistenza da confrontare con quelli minimi richiesti dovranno risultare dalla media di non meno di tre provini distinti, i cui singoli valori non dovranno scostarsi dalla media di più del 10%. Tale media verrà calcolata ponderalmente attribuendo il coefficiente 2 al risultato intermedio.

La resistenza a trazione indiretta verrà determinata su provini di forma cilindrica con prove eseguite con modalità di cui alla norma **UNI EN 12390-6**. I valori della resistenza a rottura determinati sui tre tipi di provini anzidetti saranno considerati validi se non inferiori ai valori richiesti.

Oltre a quanto sopra indicato si fa riferimento all'art. 5 della relazione strutturale, riguardante le caratteristiche dei materiali.

### *92.2 Confezione, trasporto e posa in opera del calcestruzzo per strutture in calcestruzzo semplice e armato*

#### *92.2.1 Attrezzatura di cantiere*

Prima dell'inizio del lavoro, l'impresa dovrà sottoporre alla direzione dei lavori l'elenco e la descrizione dettagliata delle attrezzature che intende impiegare per il confezionamento del calcestruzzo; queste dovranno essere di potenzialità proporzionata all'entità e alla durata del lavoro, e dovranno essere armonicamente proporzionate in tutti i loro componenti in modo da assicurare la continuità del ciclo lavorativo.

L'impianto di confezionamento del calcestruzzo dovrà essere fisso e di tipo approvato dalla direzione dei lavori. L'organizzazione preposta a detti impianti dovrà comprendere tutte le persone e le professionalità necessarie per assicurare la costanza di qualità dei prodotti confezionati.

I predosatori dovranno essere in numero sufficiente a permettere le selezioni di pezzature necessarie.

Il mescolatore dovrà essere di tipo e capacità approvate dalla direzione dei lavori, e dovrà essere atto a produrre calcestruzzo uniforme e a scaricarlo senza che avvenga segregazione apprezzabile. In particolare, dovrà essere controllata l'usura delle lame, che verranno sostituite allorché quest'ultima superi il valore di 2 cm. All'interno del mescolatore si dovrà anche controllare giornalmente, prima dell'inizio del lavoro, che non siano presenti incrostazioni di calcestruzzo indurito.

#### *92.2.2 Confezione del calcestruzzo*

La dosatura dei materiali per il confezionamento del calcestruzzo nei rapporti definiti con lo studio di progetto e la sua accettazione da parte della direzione dei lavori, dovrà essere fatta con impianti interamente automatici, esclusivamente a massa, con bilance del tipo a quadrante, di agevole lettura e con registrazione delle masse di ogni bilancia. A spese dell'impresa andrà effettuata la verifica della taratura prima dell'inizio dei lavori e con cadenza settimanale, nonché ogni qualvolta risulti necessario, fornendo alla direzione dei lavori la documentazione relativa.

La direzione dei lavori, allo scopo di controllare la potenza assorbita dai mescolatori, si riserverà il diritto di fare installare nell'impianto di confezionamento dei registratori di assorbimento elettrico, alla cui installazione e spesa dovrà provvedere l'impresa appaltatrice. La direzione dei lavori potrà

richiedere all'impresa l'installazione sulle attrezzature di dispositivi e metodi di controllo per verificarne in permanenza il buon funzionamento. In particolare, la dosatura degli aggregati lapidei, del cemento, dell'acqua e degli additivi dovrà soddisfare alle condizioni seguenti:

- degli aggregati potrà essere determinata la massa cumulativa sulla medesima bilancia, purché le diverse frazioni granulometriche (o pezzature) vengano misurate con determinazioni distinte;
- la massa del cemento dovrà essere determinata su una bilancia separata;
- l'acqua dovrà essere misurata in apposito recipiente tarato, provvisto di dispositivo che consenta automaticamente l'erogazione effettiva con la sensibilità del 2%;
- gli additivi dovranno essere aggiunti agli impasti direttamente nel miscelatore a mezzo di dispositivi di distribuzione dotati di misuratori.

Il ciclo di dosaggio dovrà essere automaticamente interrotto qualora non siano realizzati i ritorni a zero delle bilance, qualora la massa di ogni componente scarti dal valore prescritto oltre le tolleranze fissate di seguito, e infine, qualora la sequenza del ciclo di dosaggio non si svolga correttamente.

L'interruzione del sistema automatico di dosaggio e la sua sostituzione con regolazione a mano potrà essere effettuata solo previa autorizzazione della direzione dei lavori.

Nella composizione del calcestruzzo, a dosatura eseguita e immediatamente prima dell'introduzione nel mescolatore, saranno ammesse le seguenti tolleranze:

- 2% sulla massa di ogni pezzatura dell'aggregato;
- 3% sulla massa totale dei materiali granulari;
- 2% sulla massa del cemento.

Vanno rispettate le tolleranze ammesse sulla composizione granulometrica di progetto. Tali tolleranze devono essere verificate giornalmente tramite lettura delle determinazioni della massa per almeno dieci impasti consecutivi.

#### *92.2.3 Tempo di mescolamento*

Il tempo di mescolamento deve essere quello raccomandato dalla ditta costruttrice l'impianto di confezionamento del calcestruzzo, e, in ogni caso, non potrà essere inferiore ad un minuto. L'uniformità della miscela deve essere controllata dalla direzione dei lavori prelevando campioni di calcestruzzo all'inizio, alla metà e alla fine dello scarico di un impasto, e controllando che i tre prelievi non presentino abbassamenti al cono che differiscono tra di loro di più di 20 mm, né composizione sensibilmente diversa.

La direzione dei lavori potrà rifiutare gli impasti non conformi a questa prescrizione. Inoltre, qualora le differenze in questione riguardino più del 5% delle misure effettuate nel corso di una medesima giornata di produzione, le attrezzature di confezionamento saranno completamente verificate, e il cantiere non potrà riprendere che su ordine esplicito della direzione dei lavori, e dopo che l'impresa abbia prodotto la prova di una modifica o di una messa a punto degli impianti tale da migliorare la regolarità della produzione del calcestruzzo.

#### *92.2.4 Trasporto del calcestruzzo*

Il trasporto del calcestruzzo dall'impianto di confezionamento al cantiere di posa in opera, e tutte le operazioni di posa in opera, dovranno comunque essere eseguite in modo da non alterare gli impasti, evitando in particolare ogni forma di segregazione, la formazione di grumi e altri fenomeni connessi all'inizio della presa.

Se durante il trasporto si manifesterà una segregazione, dovrà essere modificata in accordo con la direzione dei lavori la composizione dell'impasto, soprattutto se persiste dopo variazione del rapporto acqua/cemento. Se ciò malgrado la segregazione non dovesse essere eliminata, dovrà essere studiato nuovamente il sistema di produzione e trasporto del calcestruzzo.

#### *92.2.5 Documenti di consegna*

L'appaltatore dovrà fornire alla direzione dei lavori, prima o durante l'esecuzione del getto, il documento di consegna del produttore del calcestruzzo, contenente almeno i seguenti dati:

- impianto di produzione;
- quantità in metri cubi del calcestruzzo trasportato;
- dichiarazione di conformità alle disposizioni della norma **UNI EN 206-1**;
- denominazione o marchio dell'ente di certificazione;

- ora di carico;
- ore di inizio e fine scarico;
- dati dell'appaltatore;
- cantiere di destinazione.

Per il calcestruzzo a prestazione garantita, la direzione dei lavori potrà chiedere le seguenti informazioni:

- tipo e classe di resistenza del cemento;
- tipo di aggregato;
- tipo di additivi eventualmente aggiunti;
- rapporto acqua/cemento;
- prove di controllo di produzione del calcestruzzo;
- sviluppo della resistenza;
- provenienza dei materiali componenti.

Per i calcestruzzi di particolare composizione dovranno essere fornite informazioni circa la composizione, il rapporto acqua/cemento e la dimensione massima dell'aggregato.

Il direttore dei lavori potrà rifiutare il calcestruzzo qualora non rispetti le prescrizioni di legge e contrattuali, espresse almeno in termini di resistenza contrattistica e classe di consistenza.

Le considerazioni su esposte valgono anche per il calcestruzzo confezionato in cantiere.

#### *92.2.6 Norme di riferimento*

**UNI EN 206-1** – *Calcestruzzo. Specificazione, prestazione, produzione e conformità.*

#### *92.2.7 Esecuzione del getto del calcestruzzo per calcestruzzo semplice e armato*

##### *92.2.7.1 Programma dei getti*

L'impresa esecutrice è tenuta a comunicare con dovuto anticipo al direttore dei lavori il programma dei getti del calcestruzzo indicando:

- il luogo di getto;
- la struttura interessata dal getto;
- la classe di resistenza e di consistenza del calcestruzzo.

I getti dovrebbero avere inizio solo dopo che il direttore dei lavori ha verificato:

- la preparazione e rettifica dei piani di posa;
- la pulizia delle casseforme;
- la posizione e corrispondenza al progetto delle armature e del copriferro;
- la posizione delle eventuali guaine dei cavi di precompressione;
- la posizione degli inserti (giunti, water stop, ecc.);
- l'umidificazione a rifiuto delle superfici assorbenti o la stesura del disarmante.

Nel caso di getti contro terra è bene controllare che siano eseguite, in conformità alle disposizioni di progetto, le seguenti operazioni:

- la pulizia del sottofondo;
- la posizione di eventuali drenaggi;
- la stesa di materiale isolante e/o di collegamento.

##### *92.2.7.2 Modalità esecutive e verifica della corretta posizione delle armature*

L'appaltatore dovrà adottare tutti gli accorgimenti necessari affinché le gabbie mantengano la posizione di progetto all'interno delle casseforme durante il getto.

Prima dell'esecuzione del getto la direzione dei lavori dovrà verificare:

- la corretta posizione delle armature metalliche;
- la rimozione di polvere, terra, ecc., dentro le casseformi;
- i giunti di ripresa delle armature;
- la bagnatura dei casseri;
- le giunzioni tra i casseri;
- la pulitura dell'armatura da ossidazioni metalliche superficiali;
- la stabilità delle casseformi, ecc.

I getti devono essere eseguiti a strati di spessore limitato per consentirne la vibrazione completa ed evitare il fenomeno della segregazione dei materiali, spostamenti e danni alle armature, guaine, ancoraggi, ecc.

Il calcestruzzo pompabile deve avere una consistenza semifluida, con uno slump non inferiore a 10-15 cm. Inoltre, l'aggregato deve avere diametro massimo non superiore ad 1/3 del diametro interno del tubo della pompa.

Le pompe a rotore o a pistone devono essere impiegate per calcestruzzo avente diametro massimo dell'aggregato non inferiore a 15 mm. In caso di uso di pompe a pistone devono adoperarsi le necessarie riduzioni del diametro del tubo in relazione al diametro massimo dell'inerte che non deve essere superiore ad 1/3 del diametro interno del tubo di distribuzione.

Le pompe pneumatiche devono adoperarsi per i betoncini e le malte o pasta di cemento.

La direzione dei lavori, durante l'esecuzione del getto del calcestruzzo, dovrà verificare la profondità degli strati e la distribuzione uniforme entro le casseformi, l'uniformità della compattazione senza fenomeni di segregazione, e gli accorgimenti per evitare danni dovuti alle vibrazioni o urti alle strutture già gettate.

L'appaltatore ha l'onere di approntare i necessari accorgimenti per proteggere le strutture appena gettate dalle condizioni atmosferiche negative o estreme, quali pioggia, freddo, caldo. La superficie dei getti deve essere mantenuta umida per almeno 15 giorni, e comunque fino a 28 giorni dall'esecuzione, in climi caldi e secchi.

Non si deve mettere in opera calcestruzzo a temperature minori di 0°C, salvo il ricorso ad opportune cautele autorizzate dalla direzione dei lavori.

#### 92.2.7.3 *Realizzazione delle gabbie delle armature per cemento armato*

Le gabbie di armatura dovranno essere, per quanto possibile, composte fuori opera. In ogni caso, in corrispondenza di tutti i nodi dovranno essere eseguite legature doppie incrociate in filo di ferro ricotto di diametro non inferiore a 0,6 mm, in modo da garantire l'invariabilità della geometria della gabbia durante il getto.

Nel caso di gabbie assemblate con parziale saldatura l'acciaio dovrà essere del tipo saldabile.

La posizione delle armature metalliche entro i casseri dovrà essere garantita utilizzando esclusivamente opportuni distanziatori in materiale plastico non deformabile oppure di malta o pasta cementizia, in modo da rispettare il copriferro prescritto.

#### 92.2.7.4 *Ancoraggio delle barre e loro giunzioni*

Le armature longitudinali devono essere interrotte, ovvero sovrapposte, preferibilmente nelle zone compresse o di minore sollecitazione.

La continuità fra le barre può effettuarsi mediante:

- sovrapposizione, calcolata in modo da assicurare l'ancoraggio di ciascuna barra. In ogni caso, la lunghezza di sovrapposizione nel tratto rettilineo deve essere non minore di venti volte il diametro della barra. La distanza mutua (interferro) nella sovrapposizione non deve superare quattro volte il diametro;
- saldature, eseguite in conformità alle norme in vigore sulle saldature. Devono essere accertate la saldabilità degli acciai che vengono impiegati, nonché la compatibilità fra metallo e metallo di apporto, nelle posizioni o condizioni operative previste nel progetto esecutivo;
- giunzioni meccaniche per barre di armatura. Tali tipi di giunzioni devono essere preventivamente validati mediante prove sperimentali.

Per le barre di diametro  $\varnothing > 32$  mm occorrerà adottare particolari cautele negli ancoraggi e nelle sovrapposizioni.

L'appaltatore dovrà consegnare preventivamente al direttore dei lavori le schede tecniche dei prodotti da utilizzare per le giunzioni.

#### 92.2.7.5 *Getto del calcestruzzo ordinario*

Lo scarico del calcestruzzo dal mezzo di trasporto nelle casseforme si deve effettuare applicando tutti gli accorgimenti atti ad evitare la segregazione.

È opportuno che l'altezza di caduta libera del calcestruzzo fresco, indipendentemente dal sistema di movimentazione e getto, non ecceda 50-80 cm, e che lo spessore degli strati orizzontali di calcestruzzo, misurato dopo la vibrazione, non sia maggiore di 30 cm.

Si deve evitare di scaricare il calcestruzzo in cumuli da stendere poi successivamente con l'impiego dei vibratori, in quanto questo procedimento può provocare l'affioramento della pasta cementizia e la segregazione. Per limitare l'altezza di caduta libera del calcestruzzo, è opportuno utilizzare un tubo di getto che consenta al calcestruzzo di fluire all'interno di quello precedentemente messo in opera.

Nei getti in pendenza è opportuno predisporre dei cordolini d'arresto atti ad evitare la formazione di lingue di calcestruzzo tanto sottili da non poter essere compattate in modo efficace.

Nel caso di getti in presenza d'acqua è opportuno:

- adottare gli accorgimenti atti ad impedire che l'acqua dilavi il calcestruzzo e ne pregiudichi la regolare presa e maturazione;
- provvedere, con i mezzi più adeguati, alla deviazione dell'acqua e adottare miscele di calcestruzzo, coesive, con caratteristiche antidilavamento, preventivamente provate ed autorizzate dal direttore dei lavori;
- utilizzare una tecnica di messa in opera che permetta di gettare il calcestruzzo fresco dentro il calcestruzzo fresco precedentemente gettato, in modo da far rifluire il calcestruzzo verso l'alto, limitando così il contatto diretto tra l'acqua e il calcestruzzo fresco in movimento.

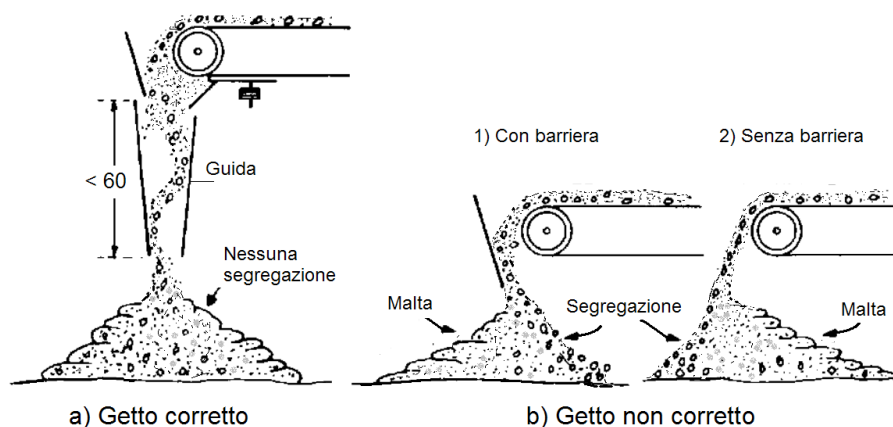

**Figura 58.1 - Esempi di getto di calcestruzzo con nastro trasportatore: a) getto corretto e b) getto non corretto. Nel caso b) si ha la separazione degli aggregati dalla malta cementizia. La barriera comporta soltanto il cambiamento di direzione della segregazione.**

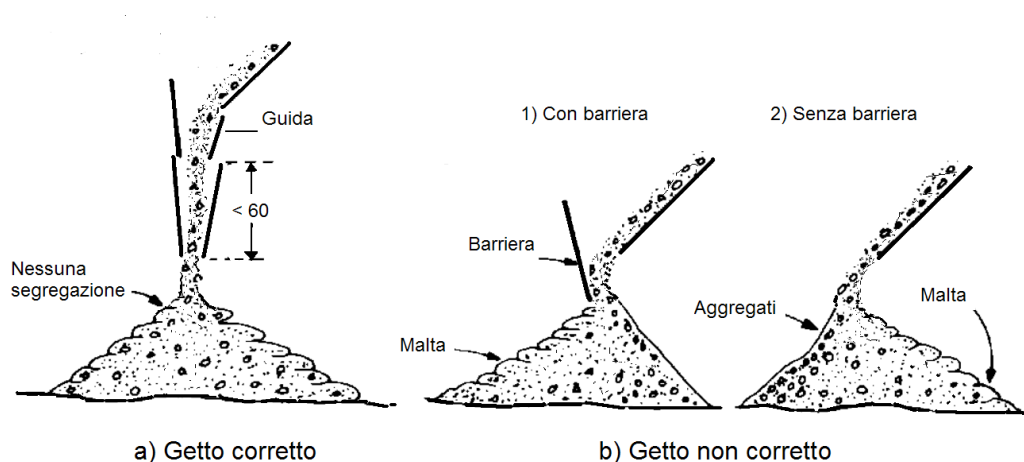

**Figura 58.2 - Esempi di getto di calcestruzzo da piano inclinato: a) getto corretto e b) getto non corretto. Nel caso b) si ha la separazione degli aggregati dalla malta cementizia. La barriera comporta soltanto il cambiamento di direzione della segregazione.**

#### 92.2.7.6 Getto del calcestruzzo autocompattante

Il calcestruzzo autocompattante deve essere versato nelle casseforme in modo da evitare la segregazione e favorire il flusso attraverso le armature e le parti più difficili da raggiungere nelle

casseforme. L'immissione per mezzo di una tubazione flessibile può facilitare la distribuzione del calcestruzzo. Se si usa una pompa, una tramoggia o se si fa uso della benna, il terminale di gomma deve essere predisposto in modo che il calcestruzzo possa distribuirsi omogeneamente entro la cassaforma. Per limitare il tenore d'aria occlusa è opportuno che il tubo di scarico rimanga sempre immerso nel calcestruzzo.

Nel caso di getti verticali e impiego di pompa, qualora le condizioni operative lo permettano, si suggerisce di immettere il calcestruzzo dal fondo. Questo accorgimento favorisce la fuoriuscita dell'aria e limita la presenza di bolle d'aria sulla superficie. L'obiettivo è raggiunto fissando al fondo della cassaforma un raccordo di tubazione per pompa, munito di saracinesca, collegato al terminale della tubazione della pompa. Indicativamente un calcestruzzo autocompattante ben formulato ha una distanza di scorrimento orizzontale di circa 10 m. Tale distanza dipende, comunque, anche dalla densità delle armature.

#### 92.2.7.7 Getti in climi freddi

Si definisce *clima freddo* una condizione climatica in cui, per tre giorni consecutivi, si verifica almeno una delle seguenti condizioni:

- la temperatura media dell'aria è inferiore a 5°C;
- la temperatura dell'aria non supera 10°C per più di 12 ore.

Prima del getto si deve verificare che tutte le superfici a contatto con il calcestruzzo siano a temperatura  $\geq +5^\circ\text{C}$ . La neve e il ghiaccio, se presenti, devono essere rimossi immediatamente prima del getto dalle casseforme, dalle armature e dal fondo. I getti all'esterno devono essere sospesi se la temperatura dell'aria è  $0^\circ \leq \text{C}$ . Tale limitazione non si applica nel caso di getti in ambiente protetto o qualora siano predisposti opportuni accorgimenti approvati dalla direzione dei lavori (per esempio, riscaldamento dei costituenti il calcestruzzo, riscaldamento dell'ambiente, ecc.). Il calcestruzzo deve essere protetto dagli effetti del clima freddo durante tutte le fasi di preparazione, movimentazione, messa in opera, maturazione.

L'appaltatore deve eventualmente coibentare la cassaforma fino al raggiungimento della resistenza prescritta. In fase di stagionatura, si consiglia di ricorrere all'uso di agenti anti-evaporanti nel caso di superfici piane, o alla copertura negli altri casi, e di evitare ogni apporto d'acqua sulla superficie.

Gli elementi a sezione sottile messi in opera in casseforme non coibentate, esposti sin dall'inizio a basse temperature ambientali, richiedono un'attenta e sorvegliata stagionatura.

Nel caso in cui le condizioni climatiche portino al congelamento dell'acqua prima che il calcestruzzo abbia raggiunto una sufficiente resistenza alla compressione (5 N/mm<sup>2</sup>), il conglomerato può danneggiarsi in modo irreversibile.

Il valore limite (5 N/mm<sup>2</sup>) corrisponde ad un grado d'idratazione sufficiente a ridurre il contenuto in acqua libera e a formare un volume d'idrati in grado di ridurre gli effetti negativi dovuti al gelo.

Durante le stagioni intermedie e/o in condizioni climatiche particolari (alta montagna) nel corso delle quali c'è comunque possibilità di gelo, tutte le superfici del calcestruzzo vanno protette, dopo la messa in opera, per almeno 24 ore. La protezione nei riguardi del gelo durante le prime 24 ore non impedisce comunque un ritardo, anche sensibile, nell'acquisizione delle resistenze nel tempo.

Nella tabella 58.2 sono riportate le temperature consigliate per il calcestruzzo in relazione alle condizioni climatiche ed alle dimensioni del getto.

**Tabella 58.2 - Temperature consigliate per il calcestruzzo in relazione alle condizioni climatiche e alle dimensioni del getto**

Dimensione minima della sezione [mm <sup>2</sup> ]			
< 300	300 ÷ 900	900 ÷ 1800	> 1800
Temperatura minima del calcestruzzo al momento della messa in opera			
13°C	10°C	7°C	5°C
Massima velocità di raffreddamento per le superfici del calcestruzzo al termine del periodo di protezione			
1,15°C/h	0,90°C/h	0,70°C/h	0,45°C/h

Durante il periodo freddo la temperatura del calcestruzzo fresco messo in opera nelle casseforme non dovrebbe essere inferiore ai valori riportati nel prospetto precedente. In relazione alla temperatura ambiente e ai tempi di attesa e di trasporto, si deve prevedere un raffreddamento di 2-



5°C tra il termine della miscelazione e la messa in opera. Durante il periodo freddo è rilevante l'effetto protettivo delle casseforme. Quelle metalliche, per esempio, offrono una protezione efficace solo se sono opportunamente coibentate.

Al termine del periodo di protezione, necessario alla maturazione, il calcestruzzo deve essere raffreddato gradatamente per evitare il rischio di fessure provocate dalla differenza di temperatura tra parte interna ed esterna. La diminuzione di temperatura sulla superficie del calcestruzzo, durante le prime 24 ore, non dovrebbe superare i valori riportati in tabella. Si consiglia di allontanare gradatamente le protezioni, facendo in modo che il calcestruzzo raggiunga gradatamente l'equilibrio termico con l'ambiente.

#### 92.2.7.8 *Getti in climi caldi*

Il clima caldo influenza la qualità sia del calcestruzzo fresco che di quello indurito. Infatti, provoca una troppo rapida evaporazione dell'acqua di impasto e una velocità di idratazione del cemento eccessivamente elevata. Le condizioni che caratterizzano il clima caldo sono:

- temperatura ambiente elevata;
- bassa umidità relativa;
- forte ventilazione (non necessariamente nella sola stagione calda);
- forte irraggiamento solare;
- temperatura elevata del calcestruzzo.

I potenziali problemi per il calcestruzzo fresco riguardano:

- aumento del fabbisogno d'acqua;
- veloce perdita di lavorabilità e conseguente tendenza a rapprendere nel corso della messa in opera;
- riduzione del tempo di presa con connessi problemi di messa in opera, di compattazione, di finitura e rischio di formazione di giunti freddi;
- tendenza alla formazione di fessure per ritiro plastico;
- difficoltà nel controllo dell'aria inglobata.

I potenziali problemi per il calcestruzzo indurito riguardano:

- riduzione della resistenza a 28 giorni e penalizzazione nello sviluppo delle resistenze a scadenze più lunghe, sia per la maggior richiesta di acqua, sia per effetto del prematuro indurimento del calcestruzzo;
- maggior ritiro per perdita di acqua;
- probabili fessure per effetto dei gradienti termici (picco di temperatura interno e gradiente termico verso l'esterno);
- ridotta durabilità per effetto della diffusa micro-fessurazione;
- forte variabilità nella qualità della superficie dovuta alle differenti velocità di idratazione;
- maggior permeabilità.

Durante le operazioni di getto la temperatura dell'impasto non deve superare 35°C; tale limite dovrà essere convenientemente ridotto nel caso di getti di grandi dimensioni. Esistono diversi metodi per raffreddare il calcestruzzo; il più semplice consiste nell'utilizzo d'acqua molto fredda o di ghiaccio in sostituzione di parte dell'acqua d'impasto. Per ritardare la presa del cemento e facilitare la posa e la finitura del calcestruzzo, si possono aggiungere additivi ritardanti, o fluidificanti ritardanti di presa, preventivamente autorizzati dalla direzione dei lavori.

I getti di calcestruzzo in climi caldi devono essere eseguiti di mattina, di sera o di notte, ovvero quando la temperatura risulta più bassa.

I calcestruzzi da impiegare nei climi caldi dovranno essere confezionati preferibilmente con cementi a basso calore di idratazione, oppure aggiungendo additivi ritardanti all'impasto.

Il getto successivamente deve essere trattato con acqua nebulizzata e con barriere frangivento per ridurre l'evaporazione dell'acqua di impasto.

Nei casi estremi il calcestruzzo potrà essere confezionato raffreddando i componenti, per esempio tenendo all'ombra gli inerti e aggiungendo ghiaccio all'acqua. In tal caso, prima dell'esecuzione del getto entro le casseforme, la direzione dei lavori dovrà accertarsi che il ghiaccio risulti completamente disciolto.

### 92.2.7.9 Riprese di getto. Riprese di getto su calcestruzzo fresco e su calcestruzzo indurito

Le interruzioni del getto devono essere autorizzate dalla direzione dei lavori. Per quanto possibile, i getti devono essere eseguiti senza soluzione di continuità, in modo da evitare le riprese e conseguire la necessaria continuità strutturale. Per ottenere ciò, è opportuno ridurre al minimo il tempo di ricopertura tra gli strati successivi, in modo che, mediante vibrazione, si ottenga la monoliticità del calcestruzzo.

Qualora siano inevitabili le riprese di getto, è necessario che la superficie del getto su cui si prevede la ripresa, sia lasciata quanto più possibile corrugata. Alternativamente, la superficie deve essere scalfita e pulita dai detriti, in modo da migliorare l'adesione con il getto successivo. L'adesione può essere migliorata con specifici adesivi per ripresa di getto (resine), o con tecniche diverse che prevedono l'utilizzo di additivi ritardanti o ritardanti superficiali da aggiungere al calcestruzzo o da applicare sulla superficie.

In sintesi:

- le riprese del getto su calcestruzzo fresco possono essere eseguite mediante l'impiego di additivi ritardanti nel dosaggio necessario in relazione alla composizione del calcestruzzo;
- le riprese dei getti su calcestruzzo indurito devono prevedere superfici di ripresa del getto precedente molto rugose, che devono essere accuratamente pulite e superficialmente trattate per assicurare la massima adesione tra i due getti di calcestruzzo.

La superficie di ripresa del getto di calcestruzzo può essere ottenuta con:

- scarificazione della superficie del calcestruzzo già gettato;
- spruzzando sulla superficie del getto una dose di additivo ritardante la presa;
- collegando i due getti con malta di collegamento a ritiro compensato.

Quando sono presenti armature metalliche (barre) attraversanti le superfici di ripresa, occorre fare sì che tali barre, in grado per la loro natura di resistere al taglio, possano funzionare più efficacemente come elementi tesi in tralicci resistenti agli scorrimenti, essendo gli elementi compressi costituiti da aste virtuali di calcestruzzo che, come si è detto in precedenza, abbiano a trovare una buona imposta ortogonale rispetto al loro asse (questo è, per esempio, il caso delle travi gettate in più riprese sulla loro altezza).

Tra le riprese di getto sono da evitare i distacchi, le discontinuità o le differenze d'aspetto e colore. Nel caso di ripresa di getti di calcestruzzo a vista devono eseguirsi le ulteriori disposizioni del direttore dei lavori.

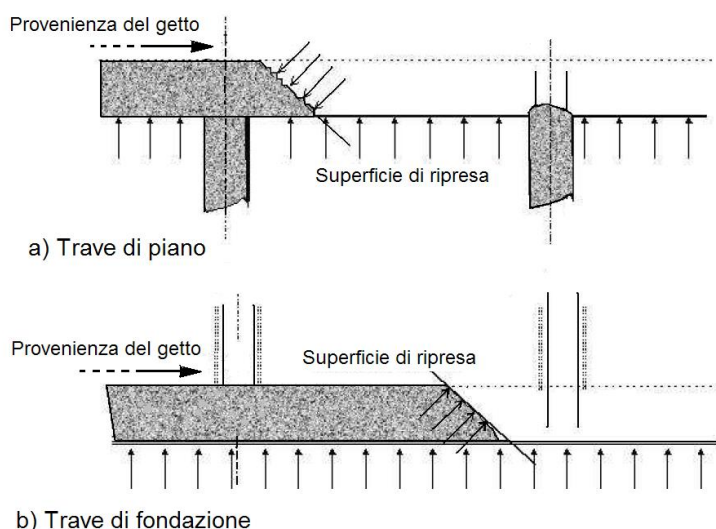

**Figura 58.3 - Modalità di ripresa del getto in travi di piano e di fondazione**

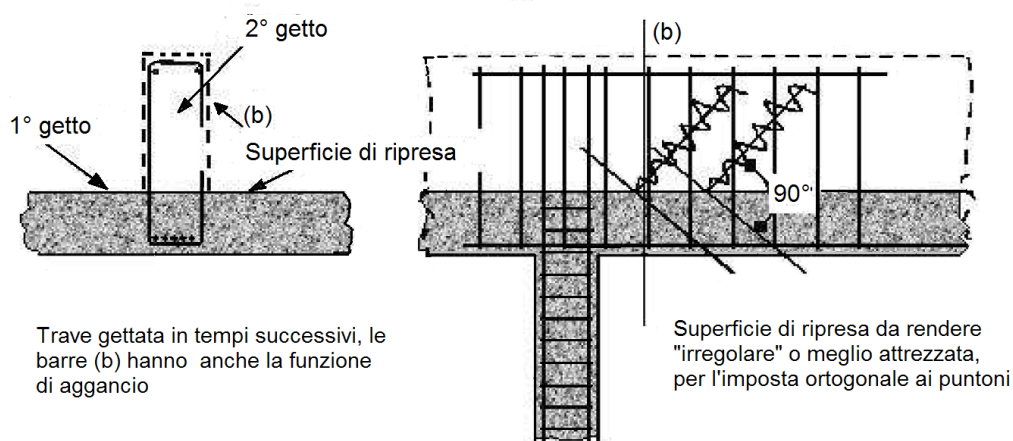

**Figura 58.4 - Modalità di ripresa del getto su travi di spessore elevato**

#### 92.2.7.10 Compattazione del calcestruzzo

Quando il calcestruzzo fresco è versato nella cassaforma, contiene molti vuoti e tasche d'aria racchiusa tra gli aggregati grossolani rivestiti parzialmente da malta. Il volume di tale aria, che si aggira tra il 5 e il 20%, dipende dalla consistenza del calcestruzzo, dalla dimensione della cassaforma, dalla distribuzione e dall'addensamento delle barre d'armatura e dal modo con cui il calcestruzzo è stato versato nella cassaforma.

La compattazione è il processo mediante il quale le particelle solide del calcestruzzo fresco si serrano tra loro riducendo i vuoti. Tale processo può essere effettuato mediante vibrazione, centrifugazione, battitura e assestamento.

I calcestruzzi con classi di consistenza S1 e S2, che allo stato fresco sono generalmente rigidi, richiedono una compattazione più energica dei calcestruzzi di classe S3 o S4, aventi consistenza plastica o plastica fluida.

La lavorabilità di un calcestruzzo formulato originariamente con poca acqua non può essere migliorata aggiungendo acqua. Tale aggiunta penalizza la resistenza e dà luogo alla formazione di una miscela instabile che tende a segregare durante la messa in opera. Quando necessario possono essere utilizzati degli additivi fluidificanti o, talvolta, superfluidificanti.

Nel predisporre il sistema di compattazione, si deve prendere in considerazione la consistenza effettiva del calcestruzzo al momento della messa in opera che, per effetto della temperatura e della durata di trasporto, può essere inferiore a quella rilevata al termine dell'impasto.

La compattazione del calcestruzzo deve evitare la formazione di vuoti, soprattutto nelle zone di copriferro.

#### 92.2.7.11 Compattazione mediante vibrazione

La vibrazione consiste nell'imporre al calcestruzzo fresco rapide vibrazioni che fluidificano la malta e drasticamente riducono l'attrito interno esistente tra gli aggregati. In questa condizione, il calcestruzzo si assesta per effetto della forza di gravità, fluisce nelle casseforme, avvolge le armature ed espelle l'aria intrappolata. Al termine della vibrazione l'attrito interno ristabilisce lo stato di quiete e il calcestruzzo risulta denso e compatto. I vibratorii possono essere interni ed esterni.

I vibratorii interni, detti anche *ad immersione* o *ad ago*, sono i più usati nei cantieri. Essi sono costituiti da una sonda o ago, contenente un albero eccentrico azionato da un motore tramite una trasmissione flessibile. Il loro raggio d'azione, in relazione al diametro, varia tra 0,2 e 0,6 m, mentre la frequenza di vibrazione, quando il vibratore è immerso nel calcestruzzo, è compresa tra 90 e 250 Hz.

L'uso dei vibratorii non deve essere prolungato, per non provocare la separazione dei componenti il calcestruzzo per effetto della differenza del peso specifico e il rifluimento verso l'alto dell'acqua di impasto con conseguente trasporto di cemento.

Per effettuare la compattazione, l'ago vibrante deve essere introdotto verticalmente e spostato da punto a punto nel calcestruzzo, con tempi di permanenza che vanno dai 5 ai 30 secondi. L'effettivo

completamento della compattazione può essere valutato dall'aspetto della superficie, che non deve essere né porosa né eccessivamente ricca di malta. L'estrazione dell'ago deve essere graduale ed effettuata in modo da permettere la chiusura dei fori da esso lasciati.

L'ago deve essere introdotto per l'intero spessore del getto fresco, e per 5-10 cm in quello sottostante, se questo è ancora lavorabile. In tal modo, si ottiene un adeguato legame tra gli strati e si impedisce la formazione di un giunto freddo tra due strati di getti sovrapposti. I cumuli che inevitabilmente si formano quando il calcestruzzo è versato nei casseri devono essere livellati inserendo il vibratore entro la loro sommità. Per evitare la segregazione, il calcestruzzo non deve essere spostato lateralmente con i vibratorii mantenuti in posizione orizzontale, operazione che comporterebbe un forte affioramento di pasta cementizia con contestuale sedimentazione degli aggregati grossi. La vibrazione ottenuta affiancando il vibratore alle barre d'armatura è tollerata solo se l'addensamento tra le barre impedisce l'ingresso del vibratore e a condizione che non ci siano sottostanti strati di calcestruzzo in fase d'indurimento.

Qualora il getto comporti la messa in opera di più strati, si dovrà programmare la consegna del calcestruzzo in modo che ogni strato sia disposto sul precedente quando questo è ancora allo strato plastico, così da evitare i giunti freddi.

I vibratorii esterni sono utilizzati generalmente negli impianti di prefabbricazione ma possono, comunque, essere utilizzati anche nei cantieri quando la struttura è complessa o l'addensamento delle barre d'armatura limita o impedisce l'inserimento di un vibratore ad immersione.

I vibratorii superficiali applicano la vibrazione tramite una sezione piana appoggiata alla superficie del getto; in questo modo il calcestruzzo è sollecitato in tutte le direzioni e la tendenza a segregare è minima. Un martello elettrico può essere usato come vibratore superficiale se combinato con una piastra d'idonea sezione. Per consolidare sezioni sottili è utile l'impiego di rulli vibranti.

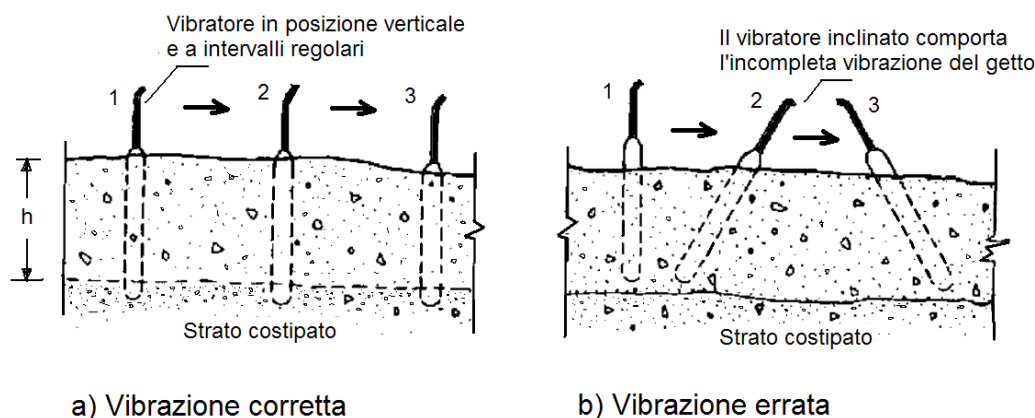

**Figura 58.5 - Esecuzione del getto e modalità di costipazione mediante vibrazione interna**

### 92.2.8 Stagionatura

#### 92.2.8.1 Prescrizioni per una corretta stagionatura

Per una corretta stagionatura del calcestruzzo è necessario seguire le seguenti disposizioni:

- prima della messa in opera:
  - saturare a rifiuto il sottofondo e le casseforme di legno, oppure isolare il sottofondo con fogli di plastica e impermeabilizzare le casseforme con disarmante;
  - la temperatura del calcestruzzo al momento della messa in opera deve essere  $\leq 0^{\circ}\text{C}$ , raffreddando, se necessario, gli aggregati e l'acqua di miscela.
- durante la messa in opera:
  - erigere temporanee barriere frangivento per ridurre la velocità sulla superficie del calcestruzzo;
  - erigere protezioni temporanee contro l'irraggiamento diretto del sole;
  - proteggere il calcestruzzo con coperture temporanee, quali fogli di polietilene, nell'intervallo fra la messa in opera e la finitura;

- ridurre il tempo fra la messa in opera e l'inizio della stagionatura protetta.
- dopo la messa in opera:
  - minimizzare l'evaporazione proteggendo il calcestruzzo immediatamente dopo la finitura con membrane impermeabili, umidificazione a nebbia o copertura;
  - la massima temperatura ammissibile all'interno delle sezioni è di 70°C;
  - la differenza massima di temperatura fra l'interno e l'esterno è di 20°C;
  - la massima differenza di temperatura fra il calcestruzzo messo in opera e le parti già indurite o altri elementi della struttura è di 15°C.

È compito della direzione dei lavori specificare le modalità di ispezione e di controllo.

#### 92.2.8.2 *Protezione in generale*

La protezione consiste nell'impedire, durante la fase iniziale del processo di indurimento:

- l'essiccazione della superficie del calcestruzzo, perché l'acqua è necessaria per l'idratazione del cemento e, nel caso in cui si impieghino cementi di miscela, per il progredire delle reazioni pozzolaniche. Inoltre, ancora, per evitare che gli strati superficiali del manufatto indurito risultino porosi. L'essiccazione prematura rende il copriferro permeabile e, quindi, scarsamente resistente alla penetrazione delle sostanze aggressive presenti nell'ambiente di esposizione;
- il congelamento dell'acqua d'impasto prima che il calcestruzzo abbia raggiunto un grado adeguato di indurimento;
- che i movimenti differenziali, dovuti a differenze di temperatura attraverso la sezione del manufatto, siano di entità tale da generare fessure.

I metodi di stagionatura proposti dall'appaltatore dovranno essere preventivamente sottoposti all'esame del direttore dei lavori, che potrà richiedere le opportune verifiche sperimentali.

Durante il periodo di stagionatura protetta, si dovrà evitare che i getti di calcestruzzo subiscano urti, vibrazioni e sollecitazioni di ogni genere.

Il metodo di stagionatura prescelto dovrà assicurare che le variazioni termiche differenziali nella sezione trasversale delle strutture, da misurare con serie di termocoppie, non provochino fessure o cavillature tali da compromettere le caratteristiche del calcestruzzo indurito. Tali variazioni termiche potranno essere verificate direttamente nella struttura mediante serie di termocoppie predisposte all'interno del cassero nella posizione indicata dal progettista.

L'appaltatore dovrà evitare congelamenti superficiali o totali di strutture in cemento armato sottili, oppure innalzamenti di temperatura troppo elevati con conseguente abbattimento delle proprietà del calcestruzzo indurito nel caso di strutture massive.

#### 92.2.8.3 *Protezione termica durante la stagionatura*

A titolo esemplificativo, di seguito si indicano i più comuni sistemi di protezione termica per le strutture in calcestruzzo adottabili nei getti di cantiere, ovvero:

- cassaforma isolante: il  $t \leq 20^\circ\text{C}$  può essere rispettato se si usa una cassaforma isolante, ad esempio legno compensato con spessore  $\geq 2$  cm, o se il getto si trova contro terra;
  - sabbia e foglio di polietilene: la parte superiore del getto si può proteggere con un foglio di polietilene coperto con 7-8 cm di sabbia. Il foglio di polietilene ha anche la funzione di mantenere la superficie pulita e satura d'umidità;
  - immersione in leggero strato d'acqua: la corretta stagionatura è assicurata mantenendo costantemente umida la struttura messa in opera. Nel caso di solette e getti a sviluppo orizzontale, si suggerisce di creare un cordolo perimetrale che permette di mantenere la superficie costantemente ricoperta da alcuni centimetri d'acqua.
- Occorre porre attenzione, in condizioni di forte ventilazione, alla rapida escursione della temperatura sulla superficie per effetto dell'evaporazione;
- coibentazione con teli flessibili: sono ideali nelle condizioni invernali, in quanto permettono di trattenere il calore nel getto, evitando la dispersione naturale. Si deve tener conto, tuttavia, che nella movimentazione le coperte possono essere facilmente danneggiate.

Al fine di assicurare alla struttura un corretto sistema di stagionatura in funzione delle condizioni ambientali, della geometria dell'elemento e dei tempi di scasseratura previsti, occorre prevedere ed eseguire in cantiere una serie di verifiche che assicurino l'efficacia delle misure di protezione adottate.

#### 92.2.8.4 Durata della stagionatura

Con il termine *durata di stagionatura* si intende il periodo che intercorre tra la messa in opera e il tempo in cui il calcestruzzo ha raggiunto le caratteristiche essenziali desiderate. Per l'intera durata della stagionatura, il calcestruzzo necessita d'attenzioni e cure affinché la sua maturazione possa avvenire in maniera corretta. La durata di stagionatura deve essere prescritta in relazione alle proprietà richieste per la superficie del calcestruzzo (resistenza meccanica e compattezza) e per la classe d'esposizione. Se la classe di esposizione prevista è limitata alle classi X0 e XC1, il tempo minimo di protezione non deve essere inferiore a 12 ore, a condizione che il tempo di presa sia inferiore a cinque ore, e che la temperatura della superficie del calcestruzzo sia superiore a 5°C. Se il calcestruzzo è esposto a classi d'esposizione diverse da X0 o XC1, la durata di stagionatura deve essere estesa fino a quando il calcestruzzo ha raggiunto, sulla sua superficie, almeno il 50% della resistenza media, o il 70% della resistenza caratteristica, previste dal progetto.

Nella tabella 58.3 sono riportati, in funzione dello sviluppo della resistenza e della temperatura del calcestruzzo, la durata di stagionatura minima per calcestruzzi esposti a classi d'esposizione diverse da X0 e XC1.

**Tabella 58.3 - Durata di stagionatura minima per calcestruzzi esposti a classi d'esposizione diverse (da X0 a XC1)**

Temperatura $t$ della superficie del calcestruzzo [°C]	Durata minima della stagionatura (giorni)			
	Sviluppo della resistenza in base al rapporto $r = (f_{cm2}/f_{cm28})^1$			
	Rapido $r \geq 0,50$	Medio $0,50 < r \leq 0,30$	Lento $0,30 < r \leq 0,15$	Molto lento $r < 0,15$
$t \geq 25$	1,0	1,5	2,0	3
$25 > t \geq 15$	1,0	2,0	3,0	5
$15 > t \geq 10$	2,0	4,0	7,0	10
$10 > t \geq 5$	3,0	6,0	10	15

<sup>1</sup> La velocità di sviluppo della resistenza  $r$  è calcolata in base al rapporto sperimentale della resistenza meccanica  $f_{cm}$  alla compressione determinata alla scadenza di 2 e 28 giorni. Al tempo di maturazione specificato deve essere aggiunto l'eventuale tempo di presa eccedente le cinque ore. Il tempo durante il quale il calcestruzzo rimane a temperatura  $< 5^\circ\text{C}$  non deve essere computato come tempo di maturazione.

L'indicazione circa la durata di stagionatura, necessaria ad ottenere la durabilità e impermeabilità dello strato superficiale, non deve essere confusa con il tempo necessario al raggiungimento della resistenza prescritta per la rimozione delle casseforme, e i conseguenti aspetti di sicurezza strutturale. Per limitare la perdita d'acqua per evaporazione si adottano i seguenti metodi:

- mantenere il getto nelle casseforme per un tempo adeguato (3-7 giorni);
- coprire la superficie del calcestruzzo con fogli di plastica, a tenuta di vapore, assicurati ai bordi e nei punti di giunzione;
- mettere in opera coperture umide sulla superficie in grado di proteggere dall'essiccazione;
- mantenere umida la superficie del calcestruzzo con l'apporto di acqua;
- applicare prodotti specifici (filmogeni antievaporanti) per la protezione delle superfici.

I prodotti filmogeni di protezione curing non possono essere applicati lungo i giunti di costruzione, sulle riprese di getto o sulle superfici che devono essere trattate con altri materiali, a meno che il prodotto non venga completamente rimosso prima delle operazioni o che si sia verificato che non ci siano effetti negativi nei riguardi dei trattamenti successivi, salvo specifica deroga da parte della direzione dei lavori. Per eliminare il film dello strato protettivo dalla superficie del calcestruzzo, si può utilizzare la sabbiatura o l'idropulitura con acqua in pressione. La colorazione del prodotto di curing serve a rendere visibili le superfici trattate. Si devono evitare, nel corso della stagionatura, i ristagni d'acqua sulle superfici che rimarranno a vista.

Nel caso in cui siano richieste particolari caratteristiche per la superficie del calcestruzzo, quali la resistenza all'abrasione o durabilità, è opportuno aumentare il tempo di protezione e maturazione.

#### 92.2.8.5 Norme di riferimento per i prodotti filmogeni

**UNI EN 206-1 – Calcestruzzo. Specificazione, prestazione, produzione e conformità;**

**UNI 8656** – *Prodotti filmogeni per la protezione del calcestruzzo durante la maturazione. Classificazione e requisiti;*

**UNI 8657** – *Prodotti filmogeni per la protezione del calcestruzzo durante la maturazione. Determinazione della ritenzione d'acqua;*

**UNI 8658** – *Prodotti filmogeni per la protezione del calcestruzzo durante la maturazione. Determinazione del tempo di essiccamento;*

**UNI 8659** – *Prodotti filmogeni per la protezione del calcestruzzo durante la maturazione. Determinazione del fattore di riflessione dei prodotti filmogeni pigmentati di bianco;*

**UNI 8660** – *Prodotti filmogeni per la protezione del calcestruzzo durante la maturazione. Determinazione dell'influenza esercitata dai prodotti filmogeni sulla resistenza all'abrasione del calcestruzzo.*

#### 92.2.8.6 *Controllo della fessurazione superficiale*

Per le strutture in cemento armato in cui non sono ammesse fessurazioni dovranno essere predisposti i necessari accorgimenti previsti dal progetto esecutivo o impartite dalla direzione dei lavori.

Le fessurazioni superficiali dovute al calore che si genera nel calcestruzzo devono essere controllate mantenendo la differenza di temperatura tra il centro e la superficie del getto intorno ai 20°C.

#### 92.2.9 *Casseforme e puntelli per le strutture in calcestruzzo semplice e armato*

##### 92.2.9.1 *Caratteristiche delle casseforme*

Le casseforme e le relative strutture di supporto devono essere realizzate in modo da sopportare le azioni alle quali sono sottoposte nel corso della messa in opera del calcestruzzo, e in modo da essere abbastanza rigide per garantire il rispetto delle dimensioni geometriche e delle tolleranze previste.

In base alla loro configurazione le casseforme possono essere classificate in:

- casseforme smontabili;
- casseforme a tunnel, idonee a realizzare contemporaneamente elementi edilizi orizzontali e verticali;
- casseforme rampanti, atte a realizzare strutture verticali mediante il loro progressivo innalzamento, ancorate al calcestruzzo precedentemente messo in opera;
- casseforme scorrevoli, predisposte per realizzare in modo continuo opere che si sviluppano in altezza o lunghezza.

Per rispettare le quote e le tolleranze geometriche progettuali, le casseforme devono essere praticamente indeformabili quando, nel corso della messa in opera, sono assoggettate alla pressione del calcestruzzo e alla vibrazione. È opportuno che eventuali prescrizioni relative al grado di finitura della superficie a vista siano riportate nelle specifiche progettuali.

La superficie interna delle casseforme rappresenta il negativo dell'opera da realizzare; tutti i suoi pregi e difetti si ritrovano sulla superficie del getto.

Generalmente, una cassaforma è ottenuta mediante l'accostamento di pannelli. Se tale operazione non è eseguita correttamente e/o non sono predisposti i giunti a tenuta, la fase liquida del calcestruzzo, o boiaccia, fuoriesce provocando difetti estetici sulla superficie del getto, eterogeneità nella tessitura e nella colorazione, nonché nidi di ghiaia.

La tenuta delle casseforme deve essere curata in modo particolare nelle strutture con superfici di calcestruzzo a vista, e può essere migliorata utilizzando giunti preformati riutilizzabili, oppure con mastice e con guarnizioni monouso.

Alla difficoltà di ottenere connessioni perfette si può porre rimedio facendo in modo che le giunture siano in corrispondenza di modanature o di altri punti d'arresto del getto.

Tutti i tipi di casseforme (con la sola esclusione di quelle che rimangono inglobate nell'opera finita), prima della messa in opera del calcestruzzo, richiedono il trattamento con un agente (prodotto) disarmante.

I prodotti disarmanti sono applicati ai manti delle casseforme per agevolare il distacco del calcestruzzo, ma svolgono anche altre funzioni, quali la protezione della superficie delle casseforme metalliche dall'ossidazione e della corrosione, l'impermeabilizzazione dei pannelli di legno e il miglioramento della qualità della superficie del calcestruzzo. La scelta del prodotto e la sua corretta

applicazione influenzano la qualità delle superfici del calcestruzzo, in particolare l'omogeneità di colore e l'assenza di bolle.

Le casseforme assorbenti, costituite da tavole o pannelli di legno non trattato o altri materiali assorbenti, calcestruzzo compreso, prima della messa in opera del calcestruzzo richiedono la saturazione con acqua. Si deve aver cura di eliminare ogni significativa traccia di ruggine nelle casseforme metalliche.

Nel caso in cui i ferri d'armatura non siano vincolati alle casseforme, per rispettare le tolleranze dello spessore del copriferro si dovranno predisporre opportune guide o riscontri che contrastano l'effetto della pressione esercitata dal calcestruzzo.

Nella tabella 58.4 sono indicati i principali difetti delle casseforme, le conseguenze e le possibili precauzioni per evitare, o almeno contenere, i difetti stessi.

**Tabella 58.4 - Difetti delle casseforme, conseguenze e precauzioni**

Difetti	Conseguenze	Precauzioni
<b>Per le casseforme</b>		
Deformabilità eccessiva	Sulle tolleranze dimensionali	Utilizzare casseforme poco deformabili, casseforme non deformate, pannelli di spessore omogeneo
Tenuta insufficiente	Perdita di boiaccia e/o fuoriuscita d'acqua d'impasto. Formazione di nidi di ghiaia	Connettere correttamente le casseforme e sigillare i giunti con materiali idonei o guarnizioni
<b>Per i pannelli</b>		
Superficie troppo assorbente	Superficie del calcestruzzo omogenea e di colore chiaro	Saturare le casseforme con acqua. Usare un idoneo prodotto disarmante e/o impermeabilizzante
Superficie non assorbente	Presenza di bolle superficiali	Distribuire correttamente il disarmante. Far rifluire il calcestruzzo dal basso
Superficie ossidata	Tracce di macchie e di ruggine	Pulire accuratamente le casseforme metalliche. Utilizzare un prodotto disarmante anticorrosivo
<b>Per i prodotti disarmanti</b>		
Distribuzione in eccesso	Macchie sul calcestruzzo Presenza di bolle d'aria	Utilizzare un sistema idoneo a distribuire in modo omogeneo un film sottile di disarmante Pulire accuratamente le casseforme dai residui dei precedenti impieghi
Distribuzione insufficiente	Disomogeneità nel distacco	Curare l'applicazione del prodotto disarmante

#### 92.2.9.2 Casseforme speciali

Le casseforme speciali più frequentemente utilizzate sono quelle rampanti e quelle scorrevoli orizzontali e verticali.

Le casseforme rampanti si sorreggono sul calcestruzzo indurito dei getti sottostanti precedentemente messi in opera. Il loro fissaggio è realizzato mediante bulloni o barre inserite nel calcestruzzo. L'avanzamento nei getti è vincolato al raggiungimento, da parte del calcestruzzo, di una resistenza sufficiente a sostenere il carico delle armature, del calcestruzzo del successivo getto, degli uomini e delle attrezzature.

Questa tecnica è finalizzata alla realizzazione di strutture di notevole altezza, quali pile di ponte, ciminiera, pareti di sbarramento (dighe), strutture industriali a sviluppo verticale.

La tecnica delle casseforme scorrevoli consente di mettere in opera il calcestruzzo in modo continuo. La velocità di avanzamento della cassaforma è regolata in modo che il calcestruzzo formato sia sufficientemente rigido da mantenere la propria forma, sostenere il proprio peso e le eventuali sollecitazioni indotte dalle attrezzature e, nel caso di casseforme scorrevoli verticali, anche il calcestruzzo del getto successivo.



Le casseforme scorrevoli orizzontali scivolano conferendo al calcestruzzo la sezione voluta. Inoltre, avanzano su rotaie, e la direzione e l'allineamento sono mantenuti facendo riferimento ad un filo di guida. Sono utilizzate, ad esempio, per rivestimenti di gallerie, condotte d'acqua, rivestimenti di canali, pavimentazioni stradali, barriere spartitraffico.

Le casseforme scorrevoli verticali, invece, sono utilizzate per realizzare strutture, quali sili, edifici a torre, ciminiera.

L'utilizzo delle casseforme scorrevoli comporta dei vincoli per le proprietà del calcestruzzo fresco. Nel caso delle casseforme scorrevoli orizzontali, è richiesta una consistenza quasi asciutta (S1-S2). Il calcestruzzo deve rendersi plastico sotto l'effetto dei vibratori, ma al rilascio dello stampo deve essere sufficientemente rigido per autosostenersi. Con le casseforme scorrevoli verticali, invece, il tempo d'indurimento e la scorrevolezza del calcestruzzo sono parametri vincolanti e devono essere costantemente controllati.

Nel caso di cassetta a perdere, inglobata nell'opera, occorre verificare la sua funzionalità, se è elemento portante, e che non sia dannosa, se è elemento accessorio.

#### 92.2.9.3 Casseforme in legno

Nel caso di utilizzo di casseforme in legno, si dovrà curare che le stesse siano eseguite con tavole a bordi paralleli e ben accostate, in modo che non abbiano a presentarsi, dopo il disarmo, sbavature o disuguaglianze sulle facce in vista del getto. In ogni caso, l'appaltatore avrà cura di trattare le casseforme, prima del getto, con idonei prodotti disarmanti. Le parti componenti i casseri devono essere a perfetto contatto per evitare la fuoriuscita di boiaccia cementizia.

**Tabella 58.5 - Legname per carpenteria**

<b>Tavolame</b>	tavole (o sottomisure)	spessore 2,5 cm larghezza 8-16 cm lunghezza 4 m
	tavoloni (da ponteggio)	spessore 5 cm larghezza 30-40 cm lunghezza 4 m
<b>Legname segato</b>	travi (sostacchine)	sezione quadrata da 12 · 12 a 20 · 20 cm lunghezza 4 m
<b>Legname tondo</b>	antenne, candele	diametro min 12 cm lunghezza > 10-12 cm
	pali, ritti	diametro 10-12 cm lunghezza > 6-12 cm
<b>Residui di lavorazioni precedenti</b>	da tavole (mascelle) da travi (mozzature)	lunghezza >20 cm

#### 92.2.9.4 Pulizia e trattamento

I casseri devono essere puliti e privi di elementi che possano in ogni modo pregiudicare l'aspetto della superficie del conglomerato cementizio indurito.

Dove e quando necessario, si farà uso di prodotti disarmanti disposti in strati omogenei continui. I disarmanti non dovranno assolutamente macchiare la superficie in vista del conglomerato cementizio. Su tutte le casseforme di una stessa opera dovrà essere usato lo stesso prodotto.

Nel caso di utilizzo di casseforme impermeabili, per ridurre il numero delle bolle d'aria sulla superficie del getto, si dovrà fare uso di disarmante con agente tensioattivo in quantità controllata e la vibrazione dovrà essere contemporanea al getto.

Qualora si realizzino conglomerati cementizi colorati o con cemento bianco, l'uso dei disarmanti sarà subordinato a prove preliminari atte a dimostrare che il prodotto usato non alteri il colore.

#### 92.2.9.5 Legature delle casseforme e distanziatori delle armature

Gli inserti destinati a mantenere le armature in posizione, quali distanziali, tiranti, barre o altri elementi incorporati o annegati nella sezione come placche e perni di ancoraggio, devono:

- essere fissati solidamente in modo tale che la loro posizione rimanga quella prescritta anche dopo la messa in opera e la compattazione del calcestruzzo;
- non indebolire la struttura;

- non indurre effetti dannosi al calcestruzzo, agli acciai di armatura e ai tiranti di precompressione;
- non provocare macchie inaccettabili;
- non nuocere alla funzionalità o alla durabilità dell'elemento strutturale;
- non ostacolare la messa in opera e la compattazione del calcestruzzo.

Ogni elemento annegato deve avere una rigidità tale da mantenere la sua forma durante le operazioni di messa in opera del calcestruzzo.

I dispositivi che mantengono in posto le casseforme, quando attraversano il conglomerato cementizio, non devono essere dannosi a quest'ultimo. In particolare, viene prescritto che, dovunque sia possibile, gli elementi delle casseforme vengano fissati nell'esatta posizione prevista usando fili metallici liberi di scorrere entro tubi di PVC o simile, questi ultimi destinati a rimanere incorporati nel getto di calcestruzzo. Dove ciò non fosse possibile, previa informazione alla direzione dei lavori, potranno essere adottati altri sistemi, prescrivendo le cautele da adottare.

È vietato l'uso di distanziatori di legno o metallici; sono, invece, ammessi quelli in plastica, ma ovunque sia possibile dovranno essere usati quelli in malta di cemento.

La superficie del distanziatore a contatto con la cassaforma deve essere la più piccola possibile. Si preferiranno, quindi, forme cilindriche, semicilindriche e emisferiche.

#### 92.2.9.6 *Strutture di supporto*

Le strutture di supporto devono prendere in considerazione l'effetto combinato:

- del peso proprio delle casseforme, dei ferri d'armatura e del calcestruzzo;
- della pressione esercitata sulle casseforme dal calcestruzzo in relazione ai suoi gradi di consistenza più elevati, particolarmente nel caso di calcestruzzo autocompattante (SCC);
- delle sollecitazioni esercitate da personale, materiali, attrezzature, ecc., compresi gli effetti statici e dinamici provocati dalla messa in opera del calcestruzzo, dai suoi eventuali accumuli in fase di getto e dalla sua compattazione;
- dei possibili sovraccarichi dovuti al vento e alla neve.

Alle casseforme non devono essere connessi carichi e/o azioni dinamiche dovute a fattori esterni quali, ad esempio, le tubazioni delle pompe per calcestruzzo. La deformazione totale delle casseforme, e la somma di quelle relative ai pannelli e alle strutture di supporto, non deve superare le tolleranze geometriche previste per il getto.

Per evitare la deformazione del calcestruzzo non ancora completamente indurito e le possibili fessurazioni, le strutture di supporto devono prevedere l'effetto della spinta verticale e orizzontale del calcestruzzo durante la messa in opera e, nel caso in cui la struttura di supporto poggi, anche parzialmente, al suolo, occorrerà assumere i provvedimenti necessari per compensare gli eventuali assestamenti.

Nel caso del calcestruzzo autocompattante (SCC) non è prudente tener conto della riduzione di pressione laterale, che deve essere considerata di tipo idrostatico agente su tutta l'altezza di getto, computata a partire dalla quota d'inizio o di ripresa di getto. Per evitare la marcatura delle riprese di getto, compatibilmente con la capacità delle casseforme a resistere alla spinta idrostatica esercitata dal materiale fluido, il calcestruzzo autocompattante deve essere messo in opera in modo continuo, programmando le riprese di getto lungo le linee di demarcazione architettoniche (modanature, segna-piano, ecc.).

#### 92.2.9.7 *Giunti tra gli elementi di cassaforma*

I giunti tra gli elementi di cassaforma saranno realizzati con ogni cura, al fine di evitare fuoriuscite di boiaccia e creare irregolarità o sbavature. Potrà essere prescritto che tali giunti debbano essere evidenziati in modo da divenire elementi architettonici.

#### 92.2.9.8 *Predisposizione di fori, tracce, cavità*

L'appaltatore avrà l'obbligo di predisporre in corso di esecuzione quanto è previsto nei disegni progettuali esecutivi, per ciò che concerne fori, tracce, cavità, incassature, ecc., per la posa in opera di apparecchi accessori quali giunti, appoggi, smorzatori sismici, pluviali, passi d'uomo, passerelle d'ispezione, sedi di tubi e di cavi, opere interruttive, sicurvia, parapetti, mensole, segnalazioni, parti d'impianti, ecc.

### 92.2.10 Linee generali per il disarmo delle strutture in cemento armato

Il disarmo comprende le fasi che riguardano la rimozione delle casseforme e delle strutture di supporto. Queste non possono essere rimosse prima che il calcestruzzo abbia raggiunto la resistenza sufficiente a:

- sopportare le azioni applicate;
- evitare che le deformazioni superino le tolleranze specificate;
- resistere ai deterioramenti di superficie dovuti al disarmo.

Durante il disarmo è necessario evitare che la struttura subisca colpi, sovraccarichi e deterioramenti. I carichi sopportati da ogni centina devono essere rilasciati gradatamente, in modo tale che gli elementi di supporto contigui non siano sottoposti a sollecitazioni brusche ed eccessive.

La stabilità degli elementi di supporto e delle casseforme deve essere assicurata e mantenuta durante l'annullamento delle reazioni in gioco e lo smontaggio. L'appaltatore non può effettuare il disarmo delle strutture entro i giorni indicati dal direttore lavori dalla data di esecuzione del getto.

Il disarmo deve avvenire gradatamente adottando i provvedimenti necessari ad evitare brusche sollecitazioni e azioni dinamiche. Infatti, l'eliminazione di un supporto dà luogo, nel punto di applicazione, ad una repentina forza uguale e contraria a quella esercitata dal supporto (per carichi verticali, si tratta di forze orientate verso il basso, che danno luogo ad impropri aumenti di sollecitazione delle strutture). Il disarmo non deve avvenire prima che la resistenza del conglomerato abbia raggiunto il valore necessario in relazione all'impiego della struttura all'atto del disarmo, tenendo anche conto delle altre esigenze progettuali e costruttive.

Si può procedere alla rimozione delle casseforme dai getti solo quando è stata raggiunta la resistenza indicata dal progettista, e comunque non prima dei tempi prescritti nei decreti attuativi della legge n. 1086/1971. In ogni caso, il disarmo deve essere autorizzato e concordato con la direzione dei lavori.

Si deve porre attenzione ai periodi freddi, quando le condizioni climatiche rallentano lo sviluppo delle resistenze del calcestruzzo, come pure al disarmo e alla rimozione delle strutture di sostegno delle solette e delle travi. In caso di dubbio, è opportuno verificare la resistenza meccanica reale del calcestruzzo.

Le operazioni di disarmo delle strutture devono essere eseguite da personale specializzato, dopo l'autorizzazione del direttore dei lavori. Si dovrà tenere conto e prestare attenzione che sulle strutture da disarmare non vi siano carichi accidentali e temporanei, e verificare i tempi di maturazione dei getti in calcestruzzo.

È vietato disarmare le armature di sostegno se sulle strutture insistono carichi accidentali e temporanei.

**Tabella 58.6 - Tempi minimi per del disarmo delle strutture in cemento armato dalla data del getto**

Strutture	Calcestruzzo normale [giorni]	Calcestruzzo ad alta resistenza [giorni]
Sponde dei casseri di travi e pilastri	3	2
Solette di luce modesta	10	4
Puntelli e centine di travi, archi e volte	24	12
Strutture a sbalzo	28	14

#### 92.2.10.1 Disarmanti

L'impiego di disarmanti per facilitare il distacco delle casseforme non deve pregiudicare l'aspetto della superficie del calcestruzzo e la permeabilità, né influenzarne la presa, o causare la formazione di bolle e macchie.

La direzione dei lavori potrà autorizzare l'uso di disarmanti sulla base di prove sperimentali per valutarne gli effetti finali. In generale, le quantità di disarmante non devono superare i dosaggi indicati dal produttore. La stessa cosa vale per l'applicazione del prodotto.

#### 92.2.10.2 Norme di riferimento

**UNI 8866-1** – *Prodotti disarmanti per calcestruzzi. Definizione e classificazione;*

**UNI 8866-2** – *Prodotti disarmanti per calcestruzzi. Prova dell'effetto disarmante, alle temperature di 20 e 80°C, su superficie di acciaio o di legno trattato.*

#### 92.2.10.3 Ripristini e stuccature

Nessun ripristino o stuccatura potrà essere eseguito dall'appaltatore dopo il disarmo delle strutture in calcestruzzo senza il preventivo controllo del direttore dei lavori.

Eventuali elementi metallici, quali chiodi o reggette che dovessero sporgere dai getti, dovranno essere tagliati almeno 1 cm sotto la superficie finita, e gli incavi risultanti dovranno essere accuratamente sigillati con malta fine di cemento ad alta adesione.

Gli eventuali fori e/o nicchie formate nel calcestruzzo dalle strutture di supporto dei casseri, devono essere riempiti e trattati in superficie con un materiale di qualità simile a quella del calcestruzzo circostante.

A seguito di tali interventi, la direzione dei lavori potrà richiedere, per motivi estetici, la ripulitura o la verniciatura delle superfici del getto con idonei prodotti.

#### 92.2.10.4 Caricamento delle strutture disarmate

Il caricamento delle strutture in cemento armato disarmate deve essere autorizzato dalla direzione dei lavori, che deve valutarne l'idoneità statica o in relazione alla maturazione del calcestruzzo e ai carichi sopportabili.

La direzione dei lavori potrà procedere alla misura delle deformazioni delle strutture dopo il disarmo, considerando l'azione del solo peso proprio.

### **Art. 93 - Armature minime e limitazioni geometriche delle sezioni degli elementi strutturali in cemento armato**

#### 93.1 Generalità

Le armature di elementi strutturali in cemento armato devono rispettare le dimensioni minime stabilite dalle norme tecniche per le costruzioni emanate con D.M. 17 gennaio 2018.

##### 93.1.1 Armatura minima delle travi

L'area dell'armatura longitudinale  $A_{s,min}$  in zona tesa non deve essere inferiore a:

$$A_{s,min} = 0,0013 \cdot b_t \cdot d$$

dove

$b_t$  rappresenta la larghezza media della zona tesa (per una trave a T con piattabanda compressa, nel calcolare il valore di  $b_t$  si considera solo la larghezza dell'anima);

$d$  è l'altezza utile della sezione.

Negli appoggi di estremità all'intradosso deve essere disposta un'armatura efficacemente ancorata, calcolata per uno sforzo di trazione pari al taglio.

Al di fuori delle zone di sovrapposizione, l'area di armatura tesa o compressa non deve superare individualmente  $A_{s,max} = 0,04 A_c$ , essendo  $A_c$  l'area della sezione trasversale di calcestruzzo.

Le travi devono prevedere armatura trasversale costituita da staffe con sezione complessiva non inferiore ad  $A_{st} = 1,5 b \text{ mm}^2/\text{m}$ , essendo  $b$  lo spessore minimo dell'anima in millimetri, con un minimo di tre staffe al metro e comunque passo non superiore a 0,8 volte l'altezza utile della sezione.

In ogni caso, almeno il 50% dell'armatura necessaria per il taglio deve essere costituita da staffe.

##### 93.1.2 Armatura minima dei pilastri

Nel caso di elementi sottoposti a prevalente sforzo normale, le barre parallele all'asse devono avere diametro maggiore o uguale a 12 mm, e non potranno avere interassi maggiori di 300 mm. Inoltre, la loro area non deve essere inferiore a:  $A_{s,min} = 0,003 A_c$ , dove  $A_c$  è l'area di calcestruzzo.

Le armature trasversali devono essere poste ad interasse non maggiore di dodici volte il diametro minimo delle barre impiegate per l'armatura longitudinale, con un massimo di 250 mm. Il diametro delle staffe non deve essere minore di 6 mm e di 1/4 del diametro massimo delle barre longitudinali.

Al di fuori delle zone di sovrapposizione, l'area di armatura non deve superare  $A_{s,max} = 0,04 A_c$ , essendo  $A_c$  l'area della sezione trasversale di calcestruzzo.

### 93.1.3 Copriferro e interferro

L'armatura resistente deve essere protetta da un adeguato ricoprimento di calcestruzzo non inferiore a 15 mm.

Al fine della protezione delle armature dalla corrosione, lo strato di ricoprimento di calcestruzzo (copriferro) deve essere dimensionato in funzione dell'aggressività dell'ambiente e della sensibilità delle armature alla corrosione, tenendo anche conto delle tolleranze di posa delle armature.

Per consentire un omogeneo getto del calcestruzzo, il copriferro e l'interferro delle armature devono essere rapportati alla dimensione massima degli inerti impiegati.

Il copriferro e l'interferro delle armature devono essere dimensionati anche con riferimento al necessario sviluppo delle tensioni di aderenza con il calcestruzzo.

Il valore minimo dello strato di ricoprimento di calcestruzzo (copriferro) deve rispettare quanto indicato in tabella 60.1, nella quale sono distinte le tre condizioni ambientali di tabella 4.1.IV delle norme tecniche per le costruzioni. I valori sono espressi in mm e sono distinti in funzione dell'armatura, barre da cemento armato o cavi aderenti da cemento armato precompresso (fili, trecce e trefoli), e del tipo di elemento, a piastra (solette, pareti, ecc.) o monodimensionale (travi, pilastri, ecc).

Ai valori della tabella 60.1 devono essere aggiunte le tolleranze di posa, pari a 10 mm o minore, secondo indicazioni di norme di comprovata validità.

I valori della tabella 60.1 si riferiscono a costruzioni con vita nominale di 50 anni (tipo 2 secondo la tabella 2.4.I delle norme tecniche per le costruzioni). Per costruzioni con vita nominale di 100 anni (tipo 3 secondo la citata tabella 2.4.I) i valori della tabella 60.1 vanno aumentati di 10 mm. Per classi di resistenza inferiori a  $C_{min}$ , i valori della tabella sono da aumentare di 5 mm. Per produzioni di elementi sottoposte a controllo di qualità che preveda anche la verifica dei copriferri, i valori della tabella possono essere ridotti di 5 mm.

Per acciai inossidabili, o in caso di adozione di altre misure protettive contro la corrosione e verso i vani interni chiusi di solai alleggeriti (alveolari, predalles, ecc.), i copriferri potranno essere ridotti in base a documentazioni di comprovata validità.

**Tabella 60.1 - Valori minimi di copriferro**

$C_{min}$	$C_o$	ambiente	Barre da cemento armato		Barre da cemento armato		Cavi da cemento armato precompresso		Cavi da cemento armato precompresso	
			elementi a piastra		altri elementi		elementi a piastra		altri elementi	
			$C \geq C_o$	$C_{min} \leq C < C_o$	$C \geq C_o$	$C_{min} \leq C < C_o$	$C \geq C_o$	$C_{min} \leq C < C_o$	$C \geq C_o$	$C_{min} \leq C < C_o$
C25/30	C35/45	ordinario	15	20	20	25	25	30	30	35
C28/35	C40/50	aggressivo	25	30	30	35	35	40	40	45
C35/45	C45/55	molto aggressivo	35	40	40	45	45	50	50	50

### 93.2 Dettagli costruttivi

Le indicazioni fornite nel seguito in merito ai dettagli costruttivi si applicano sia alle strutture in cemento armato gettate in opera che alle strutture in cemento armato prefabbricate. I dettagli costruttivi sono articolati in termini di:

- limitazioni geometriche;
- limitazioni di armatura.

#### 93.2.1 Limitazioni geometriche

##### 93.2.1.1 Travi

La larghezza  $b$  della trave deve essere  $\geq 20$  cm e, per le travi basse comunemente denominate a *spessore*, deve essere non maggiore della larghezza del pilastro, aumentata da ogni lato di metà dell'altezza della sezione trasversale della trave stessa, risultando, comunque, non maggiore di due volte  $bc$ , essendo  $bc$  la larghezza del pilastro ortogonale all'asse della trave.

Il rapporto  $b/h$  tra larghezza e altezza della trave deve essere  $\geq 0,25$ .

Non deve esserci eccentricità tra l'asse delle travi che sostengono pilastri in falso e l'asse dei pilastri che le sostengono. Esse devono avere almeno due supporti, costituiti da pilastri o pareti. Le pareti non possono appoggiarsi in falso su travi o solette.

Le zone critiche si estendono, per CD"B" e CD"A", per una lunghezza pari rispettivamente a 1 e 1,5 volte l'altezza della sezione della trave, misurata a partire dalla faccia del nodo trave-pilastro o da entrambi i lati a partire dalla sezione di prima plasticizzazione. Per travi che sostengono un pilastro in falso, si assume una lunghezza pari a due volte l'altezza della sezione misurata da entrambe le facce del pilastro.

#### 93.2.1.2 *Pilastri*

La dimensione minima della sezione trasversale non deve essere inferiore a 250 mm.

Se  $q$ , quale definito nel paragrafo 7.3.1 delle norme tecniche per le costruzioni, risulta  $> 0,1$ , l'altezza della sezione non deve essere inferiore ad un decimo della maggiore tra le distanze tra il punto in cui si annulla il momento flettente e le estremità del pilastro.

In assenza di analisi più accurate, si può assumere che la lunghezza della zona critica sia la maggiore tra l'altezza della sezione,  $1/6$  dell'altezza libera del pilastro, 45 cm, l'altezza libera del pilastro se questa è inferiore a tre volte l'altezza della sezione.

#### 93.2.1.3 *Nodi trave-pilastro*

Sono da evitare, per quanto possibile, eccentricità tra l'asse della trave e l'asse del pilastro concorrenti in un nodo. Nel caso che tale eccentricità superi  $1/4$  della larghezza del pilastro, la trasmissione degli sforzi deve essere assicurata da armature adeguatamente dimensionate allo scopo.

#### 93.2.1.4 *Pareti*

Lo spessore delle pareti deve essere non inferiore al valore massimo tra 150 mm (200 mm nel caso in cui nelle travi di collegamento siano da prevedersi, ai sensi del paragrafo 7.4.4.6 (armature inclinate) delle norme tecniche per le costruzioni, e  $1/20$  dell'altezza libera di interpiano.

Possono derogare da tale limite, su motivata indicazione del progettista, le strutture a funzionamento scatolare ad un solo piano non destinate ad uso abitativo.

Devono essere evitate aperture distribuite irregolarmente, a meno che la loro presenza non venga specificamente considerata nell'analisi, nel dimensionamento e nella disposizione delle armature.

In assenza di analisi più accurate, si può assumere che l'altezza delle zone critiche sia la maggiore tra la larghezza della parete e  $1/6$  della sua altezza.

### 93.2.2 *Limitazioni di armatura*

#### 93.2.2.1 *Travi*

##### *Armature longitudinali*

Almeno due barre di diametro non inferiore a 14 mm devono essere presenti superiormente e inferiormente per tutta la lunghezza della trave.

Le armature longitudinali delle travi, sia superiori che inferiori, devono attraversare, di regola, i nodi, senza ancorarsi o giuntarsi per sovrapposizione in essi. Quando ciò non risulti possibile, sono da rispettare le seguenti prescrizioni:

- le barre vanno ancorate oltre la faccia opposta a quella di intersezione con il nodo, oppure rivoltate verticalmente in corrispondenza di tale faccia, a contenimento del nodo;
- la lunghezza di ancoraggio delle armature tese va calcolata in modo da sviluppare una tensione nelle barre pari a  $1,25 f_{yk}$ , e misurata a partire da una distanza pari a 6 diametri dalla faccia del pilastro verso l'interno.

La parte dell'armatura longitudinale della trave che si ancora oltre il nodo non può terminare all'interno di una zona critica, ma deve ancorarsi oltre di essa.

La parte dell'armatura longitudinale della trave che si ancora nel nodo, invece, deve essere collocata all'interno delle staffe del pilastro.

Per nodi esterni si può prolungare la trave oltre il pilastro, si possono usare piastre saldate alla fine delle barre, si possono piegare le barre per una lunghezza minima pari a dieci volte il loro diametro, disponendo un'apposita armatura trasversale dietro la piegatura.

#### *Armature trasversali*

Nelle zone critiche devono essere previste staffe di contenimento. La prima staffa di contenimento deve distare non più di 5 cm dalla sezione a filo pilastro; le successive, invece, devono essere disposte ad un passo non superiore alla minore tra le grandezze seguenti:

- 1/4 dell'altezza utile della sezione trasversale;
- 175 mm e 225 mm, rispettivamente per CD "A" e CD "B";
- sei volte e otto volte il diametro minimo delle barre longitudinali considerate ai fini delle verifiche, rispettivamente per CD "A" e CD "B";
- ventiquattro volte il diametro delle armature trasversali.

Per staffa di contenimento si intende una staffa rettangolare, circolare o a spirale, di diametro minimo 6 mm, con ganci a 135° prolungati per almeno 10 diametri alle due estremità. I ganci devono essere assicurati alle barre longitudinali.

#### 93.2.2.2 *Pilastri*

Nel caso in cui i tamponamenti non si estendano per l'intera altezza dei pilastri adiacenti, l'armatura risultante deve essere estesa per una distanza pari alla profondità del pilastro oltre la zona priva di tamponamento. Nel caso in cui l'altezza della zona priva di tamponamento fosse inferiore a 1,5 volte la profondità del pilastro, devono essere utilizzate armature bi-diagonali.

Nel caso precedente, qualora il tamponamento sia presente su un solo lato di un pilastro, l'armatura trasversale da disporre alle estremità del pilastro deve essere estesa all'intera altezza del pilastro.

#### *Armature longitudinali*

Per tutta la lunghezza del pilastro l'interasse tra le barre non deve essere superiore a 25 cm.

Nella sezione corrente del pilastro, la percentuale geometrica di armatura longitudinale, con rapporto tra l'area dell'armatura longitudinale e l'area della sezione del pilastro, deve essere compresa entro i seguenti limiti: 1% - 4%. Se sotto l'azione del sisma la forza assiale su un pilastro è di trazione, la lunghezza di ancoraggio delle barre longitudinali deve essere incrementata del 50%.

#### *Armature trasversali*

Nelle zone critiche devono essere rispettate le condizioni seguenti:

- le barre disposte sugli angoli della sezione devono essere contenute dalle staffe;
- almeno una barra ogni due, di quelle disposte sui lati, deve essere trattenuta da staffe interne o da legature;
- le barre non fissate devono trovarsi a meno di 15 cm e 20 cm da una barra fissata, rispettivamente per CD "A" e CD "B".

Il diametro delle staffe di contenimento e legature deve essere non inferiore a 6 mm, e il loro passo deve essere non superiore alla più piccola delle quantità seguenti:

- 1/3 e 1/2 del lato minore della sezione trasversale, rispettivamente per CD "A" e CD "B";
- 125 mm e 175 mm, rispettivamente per CD "A" e CD "B";
- sei e otto volte il diametro delle barre longitudinali che collegano, rispettivamente per CD "A" e CD "B".

#### 93.2.2.3 *Nodi trave-pilastro*

Lungo le armature longitudinali del pilastro che attraversano i nodi non confinati devono essere disposte staffe di contenimento in quantità almeno pari alla maggiore prevista nelle zone del pilastro inferiore e superiore adiacenti al nodo. Questa regola può non essere osservata nel caso di nodi interamente confinati.

#### 93.2.2.4 *Pareti*

Le armature, sia orizzontali che verticali, devono avere diametro non superiore ad 1/10 dello spessore della parete, devono essere disposte su entrambe le facce della parete, ad un passo non superiore a 30 cm, e devono essere collegate con legature, in ragione di almeno nove ogni metro

quadrato. Nella zona critica si individuano alle estremità della parete due zone confinate aventi per lati lo spessore della parete e una lunghezza confinata  $l_c$  pari al 20% della lunghezza in pianta  $l$  della parete stessa e comunque non inferiore a 1,5 volte lo spessore della parete. In tale zona il rapporto geometrico dell'armatura totale verticale, riferito all'area confinata, deve essere compreso entro i seguenti limiti: 1% - 4%. Nelle zone confinate l'armatura trasversale deve essere costituita da barre di diametro non inferiore a 6 mm, disposti in modo da fermare una barra verticale ogni due, con un passo non superiore a otto volte il diametro della barra o a 10 cm. Le barre non fissate devono trovarsi a meno di 15 cm da una barra fissata. Le armature inclinate che attraversano potenziali superfici di scorrimento devono essere efficacemente ancorate al di sopra e al di sotto della superficie di scorrimento, e attraversare tutte le sezioni della parete poste al di sopra di essa e distanti da essa meno della minore tra  $1/2$  altezza e  $1/2$  larghezza della parete. Nella rimanente parte della parete, in pianta ed in altezza, vanno seguite le regole delle condizioni non sismiche, con un'armatura minima orizzontale e verticale pari allo 0,2%, per controllare la fessurazione da taglio.

#### 93.2.2.5 *Travi di accoppiamento*

Nel caso di armatura ad X, ciascuno dei due fasci di armatura deve essere racchiuso da armatura a spirale o da staffe di contenimento con passo non superiore a 100 mm. In questo caso, in aggiunta all'armatura diagonale, deve essere disposta nella trave un'armatura di almeno 10 cm di diametro, distribuita a passo 10 cm in direzione sia longitudinale che trasversale, e un'armatura corrente di due barre da 16 mm ai bordi superiore e inferiore. Gli ancoraggi delle armature nelle pareti devono essere del 50% più lunghi di quanto previsto per il dimensionamento in condizioni non sismiche.

### **Art. 94 - Esecuzione di strutture in acciaio**

#### 94.1 Composizione degli elementi strutturali

##### 94.1.1 *Spessori limite*

È vietato l'uso di profilati con spessore  $t < 4$  mm.

Una deroga può essere consentita fino ad uno spessore  $t = 3$  mm per opere sicuramente protette contro la corrosione, quali, per esempio, tubi chiusi alle estremità e profili zincati, oppure opere non esposte agli agenti atmosferici.

Le limitazioni di cui sopra non riguardano gli elementi e i profili sagomati a freddo.

##### 94.1.2 *Problematiche specifiche*

Si può far riferimento a normative di comprovata validità, in relazione ai seguenti aspetti specifici:

- preparazione del materiale;
- tolleranze degli elementi strutturali di fabbricazione e di montaggio;
- impiego dei ferri piatti;
- variazioni di sezione;
- intersezioni;
- collegamenti a taglio con bulloni normali e chiodi;
- tolleranze foro-bullone;
- interassi dei bulloni e dei chiodi;
- distanze dai margini;
- collegamenti ad attrito con bulloni ad alta resistenza;
- collegamenti saldati;
- collegamenti per contatto.

##### 94.1.3 *Giunti di tipo misto*

In uno stesso giunto è vietato l'impiego di differenti metodi di collegamento di forza (per esempio, saldatura e bullonatura o chiodatura), a meno che uno solo di essi sia in grado di sopportare l'intero sforzo.



## 94.2 Unioni ad attrito con bulloni ad alta resistenza

### 94.2.1 Serraggio dei bulloni

Per il serraggio dei bulloni si devono usare chiavi dinamometriche a mano, con o senza meccanismo limitatore della coppia applicata, o chiavi pneumatiche con limitatore della coppia applicata. Tutte, peraltro, devono essere tali da garantire una precisione non minore di  $\pm 5\%$ .

Per verificare l'efficienza dei giunti serrati, il controllo della coppia torcente applicata può essere effettuato in uno dei seguenti modi:

- si misura con chiave dinamometrica la coppia richiesta per far ruotare ulteriormente di  $10^\circ$  il dado;
- dopo aver marcato dado e bullone per identificare la loro posizione relativa, il dado deve essere prima allentato con una rotazione almeno pari a  $60^\circ$  e poi riserrato, controllando se l'applicazione della coppia prescritta riporta il dado nella posizione originale.

Se in un giunto anche un solo bullone non risponde alle prescrizioni circa il serraggio, tutti i bulloni del giunto devono essere controllati.

La taratura delle chiavi dinamometriche deve essere certificata prima dell'inizio lavori da un laboratorio ufficiale di cui all'art. 59 del D.P.R. n. 380/2001 e con frequenza trimestrale durante i lavori.

### 94.2.2 Prescrizioni particolari

Quando le superfici comprendenti lo spessore da bullonare per una giunzione di forza non abbiano giacitura ortogonale agli assi dei fori, i bulloni devono essere piazzati con interposte rosette cuneiformi, tali da garantire un assetto corretto della testa e del dado e da consentire un serraggio normale.

## 94.3 Unioni saldate

La saldatura degli acciai dovrà avvenire con uno dei procedimenti all'arco elettrico codificati secondo la norma **UNI EN ISO 4063**. È ammesso l'uso di procedimenti diversi purché sostenuti da adeguata documentazione teorica e sperimentale.

I saldatori, nei procedimenti semiautomatici e manuali, dovranno essere qualificati secondo la norma **UNI EN 287-1** da parte di un ente terzo. A deroga di quanto richiesto nella norma **UNI EN 287-1**, i saldatori che eseguono giunti a T con cordoni d'angolo dovranno essere specificamente qualificati e non potranno essere qualificati soltanto mediante l'esecuzione di giunti testa-testa.

Gli operatori dei procedimenti automatici o robotizzati dovranno essere certificati secondo la norma **UNI EN 1418**. Tutti i procedimenti di saldatura dovranno essere qualificati secondo la norma **UNI EN ISO 15614-1**.

Le durezze eseguite sulle macrografie non dovranno essere superiori a 350 HV30.

Per la saldatura ad arco di prigionieri di materiali metallici (saldatura ad innesco mediante sollevamento e saldatura a scarica di condensatori ad innesco sulla punta) si applica la norma **UNI EN ISO 14555**. Valgono, perciò, i requisiti di qualità di cui al prospetto A1 dell'appendice A della stessa norma.

Le prove di qualifica dei saldatori, degli operatori e dei procedimenti dovranno essere eseguite da un ente terzo. In assenza di prescrizioni in proposito, l'ente sarà scelto dal costruttore secondo criteri di competenza e di indipendenza.

Sono richieste caratteristiche di duttilità, snervamento, resistenza e tenacità in zona fusa e in zona termica alterata non inferiori a quelle del materiale base.

Nell'esecuzione delle saldature dovrà, inoltre, essere rispettata la norma **UNI EN 1011** (parti 1 e 2) per gli acciai ferritici e la norma **UNI EN 1011** (parte 3) per gli acciai inossidabili. Per la preparazione dei lembi si applicherà, salvo casi particolari, la norma **UNI EN ISO 9692-1**.

Le saldature saranno sottoposte a controlli non distruttivi finali per accertare la corrispondenza ai livelli di qualità stabiliti dal progettista sulla base delle norme applicate per la progettazione.

In assenza di tali dati, per strutture non soggette a fatica si adotterà il livello C della norma **UNI EN ISO 5817**. Per strutture soggette a fatica, invece, si adotterà il livello B della stessa norma.

L'entità e il tipo di tali controlli, distruttivi e non distruttivi, in aggiunta al controllo visivo al 100%, saranno definiti dal collaudatore e dal direttore dei lavori. Per i cordoni ad angolo o giunti a parziale penetrazione, si useranno metodi di superficie (per esempio, liquidi penetranti o polveri magnetiche).

Per i giunti a piena penetrazione, invece, oltre a quanto sopra previsto, si useranno metodi volumetrici, e cioè raggi X o gamma o ultrasuoni per i giunti testa a testa, e solo ultrasuoni per i giunti a T a piena penetrazione.

Per le modalità di esecuzione dei controlli e i livelli di accettabilità si potrà fare utile riferimento alle prescrizioni della norma **UNI EN 12062**.

Tutti gli operatori che eseguiranno i controlli dovranno essere qualificati, secondo la norma **UNI EN 473**, almeno di secondo livello.

Il costruttore deve corrispondere a determinati requisiti. In relazione alla tipologia dei manufatti realizzati mediante giunzioni saldate, il costruttore deve essere certificato secondo la norma **UNI EN ISO 3834** (parti 2 e 4). Il livello di conoscenza tecnica del personale di coordinamento delle operazioni di saldatura deve corrispondere ai requisiti della normativa di comprovata validità, riassunti nella tabella 65.1. La certificazione dell'azienda e del personale dovrà essere operata da un ente terzo, scelto, in assenza di prescrizioni, dal costruttore, secondo criteri di indipendenza e di competenza.

**Tabella 65.1 - Tipi di azione sulle strutture soggette a fatica in modo più o meno significativo**

Tipo di azione sulle strutture	Strutture soggette a fatica in modo non significativo			Strutture soggette a fatica in modo significativo
	A	B	C	
Riferimento	A	B	C	D
<b>Materiale base: spessore minimo delle membrature</b>	S235, s ≤ 30mm S275, s ≤ 30mm	S355, s ≤ 30mm S235 S275	S235 S275 S355 S460, s < 30mm	S235 S275 S355 S460 Acciai inossidabili e altri acciai non esplicitamente menzionati <sup>1</sup>
<b>Livello dei requisiti di qualità secondo la norma UNI EN ISO 3834</b>	Elementare EN ISO 3834-4	Medio EN ISO 3834-3	Medio EN ISO 3834-3	Completo EN ISO 3834-2
<b>Livello di conoscenza tecnica del personale di coordinamento della saldatura secondo la norma UNI EN 719</b>	Di base	Specifico	Completo	Completo

<sup>1</sup> Vale anche per strutture non soggette a fatica in modo significativo.

#### 94.3.1 Raccomandazioni e procedure

**UNI EN 288-3** – Specificazione e qualificazione delle procedure di saldatura per materiali metallici.

*Prove di qualificazione della procedura di saldatura per la saldatura ad arco di acciai;*

**UNI EN ISO 4063** – Saldatura, brasatura forte, brasatura dolce e saldobrasatura dei metalli.

*Nomenclatura dei procedimenti e relativa codificazione numerica per la rappresentazione simbolica sui disegni;*

**UNI EN 1011-1** – Saldatura. Raccomandazioni per la saldatura dei materiali metallici. Guida generale per la saldatura ad arco;

**UNI EN 1011-2** – Saldatura. Raccomandazioni per la saldatura di materiali metallici. Saldatura ad arco per acciai ferritici;

**UNI EN 1011-3** – Saldatura. Raccomandazioni per la saldatura di materiali metallici. Saldatura ad arco di acciai inossidabili;

**UNI EN 1011-4** – Saldatura. Raccomandazioni per la saldatura dei materiali metallici. Parte 4: Saldatura ad arco dell'alluminio e delle leghe di alluminio;

**UNI EN 1011-5** – Saldatura. Raccomandazioni per la saldatura di materiali metallici. Parte 5: Saldatura degli acciai placcati.

#### 94.3.2 Preparazione dei giunti

**UNI EN 29692** – Saldatura ad arco con elettrodi rivestiti, saldatura ad arco in gas protettivo e saldatura a gas. Preparazione dei giunti per l'acciaio.

#### 94.3.3 Qualificazione dei saldatori

**UNI EN 287-1** – Prove di qualificazione dei saldatori. Saldatura per fusione. Parte1: Acciai;

**UNI EN 1418** – Personale di saldatura. Prove di qualificazione degli operatori di saldatura per la saldatura a fusione e dei preparatori di saldatura a resistenza, per la saldatura completamente meccanizzata e automatica di materiali metallici.

#### 94.4 Apparecchi di appoggio

La concezione strutturale deve prevedere facilità di sostituzione degli apparecchi di appoggio, nel caso in cui questi abbiano vita nominale più breve di quella della costruzione alla quale sono connessi.

#### 94.5 Verniciatura e zincatura

Gli elementi delle strutture in acciaio, a meno che siano di comprovata resistenza alla corrosione, devono essere adeguatamente protetti mediante verniciatura o zincatura, tenendo conto del tipo di acciaio, della sua posizione nella struttura e dell'ambiente nel quale è collocato. Devono essere particolarmente protetti i collegamenti bullonati (precaricati e non precaricati), in modo da impedire qualsiasi infiltrazione all'interno del collegamento.

Anche per gli acciai con resistenza alla corrosione migliorata (per i quali può farsi utile riferimento alla norma UNI EN 10025-5) devono prevedersi, ove necessario, protezioni mediante verniciatura.

Nel caso di parti inaccessibili, o profili a sezione chiusa non ermeticamente chiusi alle estremità, dovranno prevedersi adeguati sovrasspessori.

Gli elementi destinati ad essere incorporati in getti di calcestruzzo non devono essere verniciati, ma possono essere, invece, zincati a caldo.

##### 94.5.1 Norme di riferimento

I rivestimenti a protezione dei materiali metallici contro la corrosione devono rispettare le prescrizioni delle seguenti norme:

**UNI EN 12329** – Protezione dei materiali metallici contro la corrosione. Rivestimenti elettrolitici di zinco con trattamento supplementare su materiali ferrosi o acciaio;

**UNI EN 12330** – Protezione dei materiali metallici contro la corrosione. Rivestimenti elettrolitici di cadmio su ferro o acciaio;

**UNI EN 12487** – Protezione dei materiali metallici contro la corrosione. Rivestimenti di conversione cromati per immersione e senza immersione su alluminio e leghe di alluminio;

**UNI EN 12540** – Protezione dei materiali metallici contro la corrosione. Rivestimenti elettrodepositati di nichel, nichel più cromo, rame più nichel e rame più nichel più cromo;

**UNI EN 1403** – Protezione dalla corrosione dei metalli. Rivestimenti elettrolitici. Metodo per la definizione dei requisiti generali;

**UNI EN ISO 12944-1** – Pitture e vernici. Protezione dalla corrosione di strutture di acciaio mediante verniciatura. Introduzione generale;

**UNI EN ISO 12944-2** – Pitture e vernici. Protezione dalla corrosione di strutture di acciaio mediante verniciatura. Classificazione degli ambienti;

**UNI EN ISO 12944-3** – Pitture e vernici. Protezione dalla corrosione di strutture di acciaio mediante verniciatura. Considerazioni sulla progettazione;

**UNI EN ISO 12944-4** – Pitture e vernici. Protezione dalla corrosione di strutture di acciaio mediante verniciatura. Tipi di superficie e loro preparazione;

**UNI EN ISO 12944-6** – Pitture e vernici. Protezione dalla corrosione di strutture di acciaio mediante verniciatura. Prove di laboratorio per le prestazioni;

**UNI EN ISO 12944-7** – Pitture e vernici. Protezione dalla corrosione di strutture di acciaio mediante verniciatura. Esecuzione e sorveglianza dei lavori di verniciatura.

## Art. 95 - Esecuzione di strutture composte di acciaio e calcestruzzo

### 95.1 Dettagli costruttivi della zona di connessione a taglio

Il copriferro al di sopra dei connettori a piolo deve essere almeno 20 mm. Lo spessore del piatto a cui il connettore è saldato deve essere sufficiente per l'esecuzione della saldatura e per una efficace trasmissione delle azioni di taglio. La distanza minima tra il connettore e il bordo della piattabanda cui è collegato deve essere almeno 20 mm.

L'altezza complessiva del piolo dopo la saldatura deve essere almeno tre volte il diametro del gambo del piolo,  $d$ . La testa del piolo deve avere diametro pari ad almeno  $1,5 d$  e spessore pari ad almeno  $0,4 d$ . Quando i connettori a taglio sono soggetti ad azioni che inducono sollecitazioni di fatica, il diametro del piolo non deve eccedere 1,5 volte lo spessore del piatto a cui è collegato. Quando i connettori a piolo sono saldati sull'ala, in corrispondenza dell'anima del profilo in acciaio, il loro diametro non deve essere superiore a 2,5 volte lo spessore dell'ala.

Quando i connettori sono utilizzati con le lamiere grecate per la realizzazione degli impalcati negli edifici, l'altezza nominale del connettore deve sporgere non meno di due volte il diametro del gambo al di sopra della lamiera grecata. L'altezza minima della greca che può essere utilizzata negli edifici è di 50 mm.

### 95.2 Spessori minimi

Nelle travi composte da profilati metallici e soletta in cemento armato lo spessore della soletta collaborante non deve essere inferiore a 50 mm e lo spessore della piattabanda della trave di acciaio cui è collegata la soletta non deve essere inferiore a 5 mm.

### 95.3 Colonne composte

#### 95.3.1 Generalità e tipologie

Si considerano colonne composte soggette a compressione centrata, presso-flessione e taglio, costituite dall'unione di profili metallici, armature metalliche e calcestruzzo, con sezione costante:

- sezioni completamente rivestite di calcestruzzo;
- sezioni parzialmente rivestite di calcestruzzo;
- sezioni scatolari rettangolari riempite di calcestruzzo;
- sezioni circolari cave riempite di calcestruzzo.

Si veda la figura 66.1.



Figura 66.1 - Tipi di sezioni per colonne composte

#### 95.3.2 Copriferro e minimi di armatura

Si devono rispettare le seguenti limitazioni:

- il copriferro dell'ala deve essere non minore di 40 mm, né minore di  $1/6$  della larghezza dell'ala;
- il copriferro delle armature deve essere in accordo con le disposizioni relative alle strutture in cemento armato ordinario.

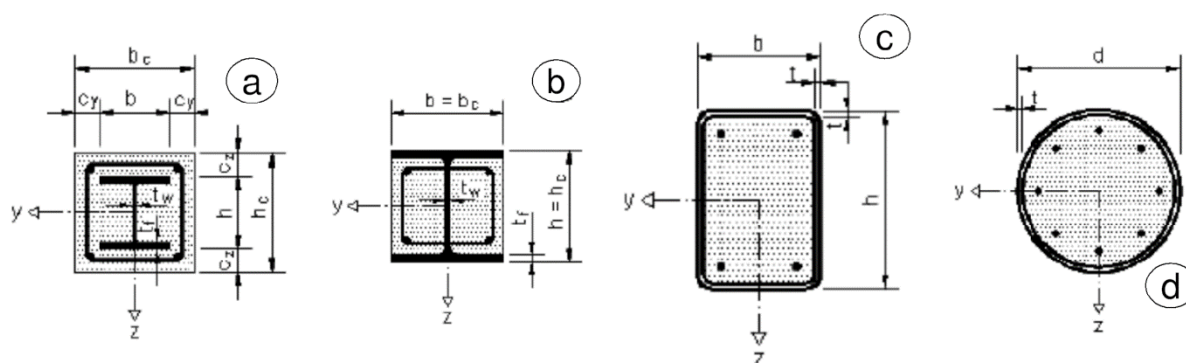
Le armature devono essere realizzate rispettando le seguenti indicazioni:

- l'armatura longitudinale, nel caso che venga considerata nel calcolo, non deve essere inferiore allo 0,3% della sezione in calcestruzzo;
- l'armatura trasversale deve essere progettata seguendo le regole delle strutture in cemento armato ordinario;
- la distanza tra le barre e il profilo può essere inferiore a quella tra le barre oppure nulla; in questi casi il perimetro efficace per l'aderenza acciaio-calcestruzzo deve essere ridotto alla metà o a un quarto, rispettivamente;
- le reti elettrosaldate possono essere utilizzate come staffe nelle colonne rivestite ma non possono sostituire l'armatura longitudinale.

Nelle sezioni riempite di calcestruzzo generalmente l'armatura non è necessaria.

### 95.3.3 Solette composte con lamiera grecata

Si definisce *composta* una soletta in calcestruzzo gettata su una lamiera grecata, in cui quest'ultima, ad avvenuto indurimento del calcestruzzo, partecipa alla resistenza dell'insieme, costituendo interamente o in parte l'armatura inferiore.

La trasmissione delle forze di scorrimento all'interfaccia fra lamiera e calcestruzzo non può essere affidata alla sola aderenza, ma si devono adottare sistemi specifici, che possono essere:

- a ingranamento meccanico fornito dalla deformazione del profilo metallico o a ingranamento ad attrito nel caso di profili sagomati con forme rientranti (figura 66.2 (a) e (b));
- con ancoraggi di estremità costituiti da pioli saldati o altri tipi di connettori, purché combinati a sistemi ad ingranamento (figura 66.2 (c));
- con ancoraggi di estremità ottenuti con deformazione della lamiera, purché combinati con sistemi a ingranamento per attrito (figura 66.2 (d)).

Occorre, in ogni caso, verificare l'efficacia e la sicurezza del collegamento tra lamiera grecata e calcestruzzo.

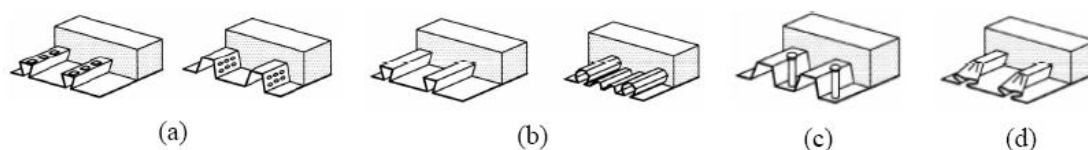

**Figura 66.2 - Tipiche forme di connessione per ingranamento delle solette composte**

#### 95.3.3.1 Spessore minimo delle lamiere grecate

Lo spessore delle lamiere grecate impiegate nelle solette composte non deve essere inferiore a 0,8 mm. Lo spessore della lamiera potrà essere ridotto a 0,7 mm quando in fase costruttiva vengano studiati idonei provvedimenti atti a consentire il transito in sicurezza dei mezzi d'opera e del personale.

#### 95.3.3.2 Spessore minimo della soletta

L'altezza complessiva  $h$  del solaio composto non deve essere minore di 80 mm. Lo spessore del calcestruzzo  $h_c$  al di sopra dell'estradosso delle nervature della lamiera non deve essere minore di 40 mm.

Se la soletta realizza con la trave una membratura composta, oppure è utilizzata come diaframma orizzontale, l'altezza complessiva non deve essere minore di 90 mm e  $h_c$  non deve essere minore di 50 mm.

#### 95.3.3.3 Dimensione nominale degli inerti

La dimensione nominale dell'inerte dipende dalla più piccola dimensione dell'elemento strutturale nel quale il calcestruzzo deve essere gettato.

#### 95.3.3.4 *Appoggi*

Le solette composte sostenute da elementi di acciaio o calcestruzzo devono avere una larghezza di appoggio minima di 75 mm, con una dimensione di appoggio del bordo della lamiera grecata di almeno 50 mm.

Nel caso di solette composte sostenute da elementi in diverso materiale, tali valori devono essere portati rispettivamente a 100 mm e 70 mm.

Nel caso di lamiere sovrapposte o continue che poggiano su elementi di acciaio o calcestruzzo, l'appoggio minimo deve essere 75 mm e, per elementi in altro materiale, 100 mm.

I valori minimi delle larghezze di appoggio riportati in precedenza possono essere ridotti, in presenza di adeguate specifiche di progetto circa tolleranze, carichi, campate, altezza dell'appoggio e requisiti di continuità per le armature.

### **Art. 96 - Solai in ferro e tavelloni**

#### 96.1 Solai con tavelloni

I solai misti in acciaio e tavelloni sono formati da profilati metallici e laterizi e massetto in cemento armato, con armatura di ripartizione, e riempimento (cretonato) in calcestruzzo alleggerito o altro materiale, in modo da raggiungere l'altezza del profilato metallico.

Le tipologie più comuni di solai sono:

- solaio con tavelloni appoggiati lungo l'estradosso dell'ala inferiore;
- solaio con travi a vista con tavelloni appoggiati lungo l'estradosso dell'ala superiore;
- solaio con camera d'aria.

La funzione dei laterizi e del calcestruzzo non è di essere collaborante con la sezione resistente del profilato, ma quella di struttura secondaria portata dai profilati.

#### 96.2 Solai ad orditura semplice

Il solaio ad orditura semplice è composto da travi disposte parallelamente al lato minore del vano, aventi interasse solitamente non superiore a 100 cm in relazione all'entità dei carichi gravanti. In caso di dimensioni maggiori, è consigliabile armare i tavelloni con barre di piccolo diametro sigillando i fori con malta cementizia.

È buona regola d'arte disporre lungo il muro perimetrale un profilato su cui fare appoggiare i tavelloni. In questo caso si può impiegare un profilato a C.

#### 96.3 Solai ad orditura composta

Il solaio ad orditura composta è impiegato per coprire ambienti con luce netta maggiore di 6÷7 m. A differenza di quello ad orditura semplice, ha la struttura portante composta da due ordini di travi, ovvero travi principali e travi secondarie.

Le travi secondarie sono disposte ortogonalmente a quelle principali e possono essere collegate nei seguenti tre modi:

- poste sopra le principali, e in questo caso si ha un solaio di notevole spessore;
- fissate mediante ferri angolari saldati bullonati alle anime delle travi principali;
- poggiate sulle ali inferiori delle travi principali.

Le travi principali, in presenza di carichi elevati, possono essere costituite anche da due travi accostate.

### **Art. 97 - Esecuzione delle coperture continue (piane)**

#### 97.1 Definizioni

Si definiscono *coperture continue* quelle in cui la tenuta all'acqua è assicurata indipendentemente dalla pendenza della superficie di copertura.

Esse si intendono convenzionalmente suddivise nelle seguenti categorie:

- copertura senza elemento termoisolante con strato di ventilazione oppure senza;
- copertura con elemento termoisolante, con strato di ventilazione oppure senza.

Quando non è diversamente descritto negli altri documenti progettuali (o quando questi non sono sufficientemente dettagliati), si intende che ciascuna delle categorie sopracitate sarà composta dagli strati funzionali definiti secondo la norma **UNI 8178** e di seguito descritti.

#### *97.1.1 Copertura non termoisolata non ventilata*

La copertura non termoisolata non ventilata avrà come strati di elementi fondamentali:

- l'elemento portante, con funzioni strutturali;
- lo strato di pendenza, con funzione di portare la pendenza della copertura al valore richiesto;
- l'elemento di tenuta all'acqua, con funzione di realizzare la prefissata impermeabilità all'acqua meteorica e di resistere alle sollecitazioni dovute all'ambiente esterno;
- lo strato di protezione, con funzione di limitare le alterazioni dovute ad azioni meccaniche, fisiche, chimiche e/o con funzione decorativa.

#### *97.1.2 Copertura ventilata ma non termoisolata*

La copertura ventilata ma non termoisolata avrà come strati ed elementi fondamentali:

- l'elemento portante;
- lo strato di ventilazione, con funzione di contribuire al controllo del comportamento igrotermico delle coperture attraverso ricambi d'aria naturali o forzati;
- lo strato di pendenza (se necessario);
- l'elemento di tenuta all'acqua;
- lo strato di protezione.

#### *97.1.3 Copertura termoisolata e ventilata*

La copertura termoisolata e ventilata avrà come strati ed elementi fondamentali:

- l'elemento portante con funzioni strutturali;
- l'elemento termoisolante;
- lo strato di irrigidimento o supporto, con funzione di permettere allo strato sottostante di sopportare i carichi previsti;
- lo strato di ventilazione;
- l'elemento di tenuta all'acqua;
- lo strato filtrante, con funzione di trattenere il materiale trasportato dalle acque meteoriche;
- lo strato di protezione.

La presenza di altri strati funzionali (complementari) eventualmente necessari perché dovuti alla soluzione costruttiva scelta, dovrà essere coerente con le indicazioni della norma **UNI 8178**, sia per quanto riguarda i materiali utilizzati sia per quanto riguarda la collocazione rispetto agli altri strati nel sistema di copertura.

### **97.2**      *Realizzazione degli strati*

Per la realizzazione degli strati si utilizzeranno i materiali indicati nel progetto.

Ove non sia specificato in dettaglio nel progetto o a suo complemento, si rispetteranno le prescrizioni di seguito descritte.

Per l'elemento portante, a seconda della tecnologia costruttiva adottata, si farà riferimento alle prescrizioni già fornite nel presente capitolato sui calcestruzzi, strutture metalliche, sulle strutture miste acciaio- calcestruzzo, sulle strutture o prodotti di legno, ecc.

Per l'elemento termoisolante si farà riferimento all'articolo sui materiali per isolamento termico e, inoltre, si curerà che nella posa in opera siano realizzate correttamente le giunzioni, siano curati i punti particolari, siano assicurati adeguati punti di fissaggio e/o garantita una mobilità termoigrometrica rispetto allo strato contiguo.

Per lo strato di irrigidimento (o supporto), a seconda della soluzione costruttiva impiegata e del materiale, si verificherà la sua capacità di ripartire i carichi, la sua resistenza alle sollecitazioni meccaniche che deve trasmettere e la durabilità nel tempo.

Lo strato di ventilazione sarà costituito da una intercapedine d'aria avente aperture di collegamento con l'ambiente esterno, munite di griglie, aeratori, ecc., capaci di garantire adeguato ricambio di aria, ma limitare il passaggio di piccoli animali e/o grossi insetti.

Lo strato di tenuta all'acqua sarà realizzato a seconda della soluzione costruttiva prescelta con membrane in fogli o prodotti fluidi da stendere in sito fino a realizzare uno strato continuo. Le

caratteristiche delle membrane sono quelle indicate nell'articolo sui prodotti per coperture. In fase di posa si dovranno curare la corretta realizzazione dei giunti, utilizzando eventualmente i materiali ausiliari (adesivi, ecc.), e le modalità di realizzazione previste dal progetto e/o consigliate dal produttore nella sua documentazione tecnica, ivi incluse le prescrizioni sulle condizioni ambientali (umidità, temperature, ecc.) e di sicurezza. Attenzione particolare sarà data all'esecuzione dei bordi, punti particolari, risvolti, ecc., ove possono verificarsi infiltrazioni sotto lo strato. Le caratteristiche dei prodotti fluidi e/o in pasta sono quelle indicate nell'articolo sui prodotti per coperture. In fase di posa si dovrà porre cura nel seguire le indicazioni del progetto e/o del fabbricante, allo scopo di ottenere strati uniformi e dello spessore previsto che garantiscano continuità anche nei punti particolari, quali risvolti, asperità, elementi verticali (camini, aeratori, ecc.).

Sarà curato, inoltre, che le condizioni ambientali (temperatura, umidità, ecc.) o altre situazioni (presenza di polvere, tempi di maturazione, ecc.) siano rispettate per favorire un'esatta rispondenza del risultato finale alle ipotesi di progetto.

Lo strato filtrante, quando previsto, sarà realizzato a seconda della soluzione costruttiva prescelta con fogli di nontessuto sintetico o altro prodotto adatto accettato dalla direzione dei lavori. Sarà curata la sua corretta collocazione nel sistema di copertura e la sua congruenza rispetto all'ipotesi di funzionamento, con particolare attenzione rispetto a possibili punti difficili.

Lo strato di protezione sarà realizzato secondo la soluzione costruttiva indicata dal progetto. I materiali (verniciature, granigliature, lamine, ghiaietto, ecc.) risponderanno alle prescrizioni previste nell'articolo loro applicabile. Nel caso di protezione costituita da pavimentazione, quest'ultima sarà eseguita secondo le indicazioni del progetto e/o secondo le prescrizioni previste per le pavimentazioni, curando che non si formino incompatibilità meccaniche, chimiche, ecc., tra la copertura e la pavimentazione sovrastante.

Lo strato di pendenza è solitamente integrato in altri strati, pertanto, si rinviano i materiali allo strato funzionale che lo ingloba. Per quanto riguarda la realizzazione, si curerà che il piano (o i piani) inclinato che lo concretizza abbia corretto orientamento verso eventuali punti di confluenza, e che nel piano non si formino avvallamenti più o meno estesi che ostacolino il deflusso dell'acqua. Si cureranno, inoltre, le zone raccordate all'incontro con camini, aeratori, ecc.

Lo strato di barriera o schermo al vapore sarà realizzato con membrane di adeguate caratteristiche (si veda l'articolo sui prodotti per coperture continue).

Nella fase di posa sarà curata la continuità dello strato fino alle zone di sfogo (bordi, aeratori, ecc.), e, inoltre, saranno seguiti gli accorgimenti già descritti per lo strato di tenuta all'acqua.

Per gli altri strati complementari riportati nella norma **UNI 8178**, si dovranno adottare soluzioni costruttive che impieghino uno dei materiali ammessi dalla norma stessa. Il materiale prescelto dovrà rispondere alle prescrizioni previste nell'articolo di questo capitolato ad esso applicabile.

### 97.3 Lucernari

#### 97.3.1 *Generalità*

I lucernari sono discontinuità dei solai di copertura da realizzare con infisso esterno piano o inclinato, per consentire l'illuminazione naturale e/o l'areazione degli ambienti.

Possono essere:

- di tipo piano, verticale o a shed;
- di tipo continuo o puntiforme.

Il sistema costruttivo deve garantire le stesse prestazioni degli infissi verticali:

- tenuta dell'acqua piovana;
- resistenza al vento;
- resistenza al fuoco;
- permeabilità all'aria.

Deve essere consentito il rapido smaltimento delle acque piovane, ed evitato il gocciolamento o la formazione di condensa sulla superficie vetrata interna negli ambienti riscaldati.

#### 97.3.2 *Lucernari continui*

Lucernari termoformati, in polimetilmetacrilato (PMMA) o policarbonato compatto, componibili mediante sovrapposizione degli elementi di testata con intermedi e settori di compensazione fino al raggiungimento delle lunghezze richieste.



Proteggono i fissaggi mediante bicchierini a tenuta in acrilico antiurto trasparenti, ispezionabili, resistenti alla aggressione dei raggi UV.

I materiali utilizzati dovranno avere le seguenti caratteristiche:

- assenza di viraggi molecolari;
- indifferenza alle radiazioni ultraviolette;
- massima trasmittanza luminosa (neutro);
- massima diffondenza luminosa (opalino).

L'eventuale inserimento di sistema di apertura per elementi singoli o multipli o per l'intero lucernario potrà essere:

- meccanismo elettrico;
- manuale;
- a passo d'uomo;
- evacuazione di fumo e calore.

#### *97.3.3 Lucernari a piramide*

I lucernari a piramide sono realizzati a parete semplice (monoparete) o a doppia parete, mediante interposizione di guarnizione compatibile e inalterabile posta tra le due lastre di stessa morfologia.

#### *97.3.4 Lucernari continui a sesto ribassato*

I lucernari continui a sesto ribassato sono realizzati a parete semplice (monoparete) o a doppia parete, mediante interposizione di guarnizione compatibile e inalterabile posta tra le due lastre di stessa morfologia.

#### *97.3.5 Lucernari continui a vela*

I lucernari continui a vela sono realizzati a parete semplice (monoparete) o a doppia parete, mediante interposizione di guarnizione compatibile e inalterabile posta tra le due lastre di stessa morfologia.

#### *97.3.6 Lucernari a cupola*

Sono lucernari monolitici termoformati, in polimetilmetacrilato (PMMA) o policarbonato compatto, con morfologia a cupola, a base circolare-ampiezza della curva standard, o secondo specifiche richieste.

#### *97.3.7 Norme di riferimento*

**UNI 9494** – *Evacuatori di fumo e calore. Caratteristiche, dimensionamento e prove;*

**UNI 10890** – *Elementi complementari di copertura. Cupole e lucernari continui di materiale plastico. Determinazione della resistenza alla grandine e limiti di accettazione;*

**UNI 8090** – *Edilizia. Elementi complementari delle coperture. Terminologia;*

**UNI EN ISO 10077-1** – *Prestazione termica di finestre, porte e chiusure oscuranti. Calcolo della trasmittanza termica. Parte 1: Generalità.*

## **Art. 98 - Opere di impermeabilizzazione**

### *98.1 Definizioni*

Si definiscono *opere di impermeabilizzazione* quelle che servono a limitare (o ridurre entro valori prefissati) il passaggio di acqua (sotto forma liquida o vapore) attraverso una parte dell'edificio (pareti, fondazioni, pavimenti contro terra, ecc.) o, comunque, lo scambio igrometrico tra ambienti.

Le opere di impermeabilizzazione si dividono in:

- impermeabilizzazioni costituite da strati continui (o discontinui) di prodotti;
- impermeabilizzazioni realizzate mediante la formazione di intercapedini ventilate.

### *98.2 Categorie di impermeabilizzazioni*

Le impermeabilizzazioni si intendono suddivise nelle seguenti categorie:

- impermeabilizzazioni di coperture continue o discontinue;
- impermeabilizzazioni di pavimentazioni;
- impermeabilizzazioni di opere interrato;
- impermeabilizzazioni di elementi verticali (non risalita d'acqua).

### 98.3 Realizzazione

Per la realizzazione delle diverse categorie si utilizzeranno i materiali e le modalità indicate negli altri documenti progettuali. Ove non siano specificate in dettaglio nel progetto, o a suo completamento, si rispetteranno le prescrizioni seguenti:

- per le impermeabilizzazioni di coperture, si veda il relativo articolo di questo capitolato;
- per le impermeabilizzazioni di pavimentazioni, si veda l'articolo sui prodotti per pavimentazione.

#### 98.3.1 *Impermeabilizzazione di opere interrato*

Per l'impermeabilizzazione di opere interrato valgono le prescrizioni di seguito indicate.

Per le soluzioni che adottino membrane in foglio o rotolo si sceglieranno i prodotti che per resistenza meccanica a trazione, agli urti e alla lacerazione, meglio si prestano a sopportare l'azione del materiale di rinterro (che, comunque, dovrà essere ricollocato con le dovute cautele). Le resistenze predette potranno essere raggiunte mediante strati complementari e/o di protezione ed essere completate da soluzioni adeguate a ridurre entro limiti accettabili le azioni di insetti, muffe, radici e sostanze chimiche presenti del terreno. Inoltre, durante la realizzazione, si curerà che i risvolti, i punti di passaggio di tubazioni, ecc. siano accuratamente eseguiti, onde evitare sollecitazioni localizzate o provocare distacchi e punti di infiltrazione.

Per le soluzioni che adottano prodotti rigidi in lastre, fogli sagomati e similari (con la formazione di interspazi per la circolazione di aria) si opererà come indicato sopra circa la resistenza meccanica. Per le soluzioni ai bordi e nei punti di attraversamento di tubi, ecc. si eseguirà con cura la soluzione adottata in modo da non costituire punti di infiltrazione e di debole resistenza meccanica.

Per le soluzioni che adottano intercapedini di aria si curerà la realizzazione della parete più esterna (a contatto con il terreno), in modo da avere continuità e adeguata resistenza meccanica. Al fondo dell'intercapedine si formeranno opportuni drenaggi dell'acqua che limitino il fenomeno di risalita capillare nella parete protetta.

Per le soluzioni che adottano prodotti applicati fluidi o in pasta, si sceglieranno prodotti che possiedano caratteristiche di impermeabilità e anche di resistenza meccanica (urti, abrasioni, lacerazioni). Le resistenze predette potranno essere raggiunte mediante strati complementari e/o di protezione, ed essere completate da soluzioni adeguate ad ottenere valori accettabili di resistenza ad agenti biologici quali radici, insetti, muffe, ecc., nonché di resistenza alle possibili sostanze chimiche presenti nel terreno. Durante l'esecuzione, si curerà la corretta esecuzione di risvolti e dei bordi, nonché dei punti particolari quali passaggi di tubazioni, ecc. in modo da evitare possibili zone di infiltrazione e/o distacco. La preparazione del fondo, l'eventuale preparazione del prodotto (miscelazioni, ecc.), le modalità di applicazione – ivi comprese le condizioni ambientali (temperatura ed umidità) e quelle di sicurezza – saranno quelle indicate dal produttore nella sua documentazione.

#### 98.3.2 *Impermeabilizzazioni di elementi verticali*

Per le impermeabilizzazioni di elementi verticali (con risalita d'acqua) si eseguiranno strati impermeabili (o drenanti) che impediscano o riducano al minimo il passaggio di acqua per capillarità, ecc.

Gli strati dovranno essere realizzati con fogli, prodotti spalmati, malte speciali, ecc. curandone la continuità e la collocazione corretta nell'elemento. L'utilizzo di estrattori di umidità per murature, malte speciali e altri prodotti similari, sarà ammesso solo con prodotti di provata efficacia e osservando scrupolosamente le indicazioni del progetto e del produttore per la loro realizzazione.

### 98.4 Controlli del direttore dei lavori

Il direttore dei lavori, per la realizzazione delle opere di impermeabilizzazione, verificherà via via che i materiali impiegati e le tecniche di posa siano effettivamente quelli prescritti e, inoltre, almeno per gli strati più significativi, verificherà che il risultato finale sia coerente con le prescrizioni di progetto e, comunque, con la funzione attribuita all'elemento o strato considerato. In particolare, verificherà i collegamenti tra gli strati, la realizzazione di giunti/sovrapposizioni dei singoli prodotti costituenti uno strato, l'esecuzione accurata dei bordi e dei punti particolari ove sono richieste lavorazioni in sito. Per quanto applicabili, verificherà con semplici metodi da cantiere le resistenze meccaniche

(punzonamenti, resistenza a flessione, ecc.) l'impermeabilità dello strato di tenuta all'acqua, la continuità (o discontinuità) degli strati, ecc.

A conclusione dell'opera, eseguirà prove (anche solo localizzate) per verificare le resistenze ad azioni meccaniche localizzate, l'interconnessione e compatibilità con altre parti dell'edificio e con eventuali opere di completamento.

## **Art. 99 - Esecuzione delle pareti esterne e delle partizioni interne**

### **99.1 Definizioni**

Per *parete esterna* si intende il sistema edilizio avente la funzione di separare e conformare gli spazi interni al sistema rispetto all'esterno.

Per *partizione interna* si intende un sistema edilizio avente funzione di dividere e conformare gli spazi interni del sistema edilizio.

Nell'esecuzione delle pareti esterne si terrà conto della loro tipologia (trasparente, portante, portata, monolitica, ad intercapedine, termoisolata, ventilata) e della loro collocazione (a cortina, a semicortina o inserita).

Nell'esecuzione delle partizioni interne si terrà conto della loro classificazione in partizione semplice (solitamente realizzata con piccoli elementi e leganti umidi) o partizione prefabbricata (solitamente realizzata con montaggio in sito di elementi predisposti per essere assemblati a secco).

### **99.2 Strati funzionali**

Quando non è diversamente descritto negli altri documenti progettuali (o quando questi non sono sufficientemente dettagliati), si intende che ciascuna delle categorie di parete è composta da più strati funzionali (costruttivamente uno strato può assolvere a più funzioni).

#### **99.2.1 *Pareti a cortina (facciate continue)***

Le pareti a cortina (facciate continue) saranno realizzate utilizzando i materiali e i prodotti rispondenti al presente capitolato (vetro, isolanti, sigillanti, pannelli, finestre, elementi portanti, ecc.). Le parti metalliche si intendono lavorate in modo da non subire microfessure o comunque danneggiamenti e, a seconda del metallo, opportunamente protette dalla corrosione.

Durante il montaggio, si curerà la corretta esecuzione dell'elemento di supporto e il suo ancoraggio alla struttura dell'edificio, eseguendo (per parti) verifiche della corretta esecuzione delle giunzioni (bullonature, saldature ecc.) e del rispetto delle tolleranze di montaggio e dei giochi. Si effettueranno prove di carico (anche per parti) prima di procedere al successivo montaggio degli altri elementi.

La posa dei pannelli di tamponamento, dei telai, dei serramenti, ecc. sarà effettuata rispettando le tolleranze di posizione, e utilizzando i sistemi di fissaggio previsti. I giunti saranno eseguiti secondo il progetto e, comunque, posando correttamente le guarnizioni e i sigillanti, in modo da garantire le prestazioni di tenuta all'acqua, all'aria, l'isolamento termico, acustico ecc., tenendo conto dei movimenti localizzati della facciata e dei suoi elementi dovuti a variazioni termiche, pressione del vento, ecc.

La posa di scossaline, coprigiunti, ecc. avverrà in modo da favorire la protezione e la durabilità dei materiali protetti, e in modo che le stesse non siano danneggiate dai movimenti delle facciate.

#### **99.2.2 *Pareti esterne o partizioni interne realizzate a base di elementi di laterizio, calcestruzzo, ecc.***

Le pareti esterne o partizioni interne realizzate a base di elementi di laterizio, calcestruzzo, calcio silicato, pietra naturale o ricostruita e prodotti similari, saranno realizzate con le modalità descritte nell'articolo sulle opere di muratura, tenendo conto delle modalità di esecuzione particolari (giunti, sovrapposizioni, ecc.) richieste quando la muratura ha compiti di isolamento termico, acustico, resistenza al fuoco, ecc. Per gli altri strati presenti morfologicamente e con precise funzioni di isolamento termico, acustico, barriera al vapore, ecc. si rinvia alle prescrizioni date nell'articolo relativo alle coperture.

Per gli intonaci e i rivestimenti in genere, si rinvia all'articolo sull'esecuzione di queste opere. Comunque, in relazione alle funzioni attribuite alle pareti e al livello di prestazione richiesto, si curerà la realizzazione dei giunti, la connessione tra gli strati e le compatibilità meccaniche e chimiche.

Nel corso dell'esecuzione, si curerà la completa esecuzione dell'opera con attenzione alle interferenze con altri elementi (impianti), all'esecuzione dei vani di porte e finestre, alla realizzazione delle camere d'aria o di strati interni, curando che non subiscano schiacciamenti, discontinuità, ecc. non coerenti con la funzione dello strato.

#### 99.2.2.1 *Applicazione dei pannelli di cartongesso*

I pannelli di cartongesso devono essere fissati alle strutture esistenti mediante tasselli con alette laterali antirotazione e collare per evitare tensioni sui materiali e impedire al tassello di penetrare nel foro.

La stuccatura dei giunti deve essere effettuata con prodotto premiscelato composto da gesso, farina di roccia e additivi specifici per migliorare la lavorazione e l'adesione. Tale prodotto può essere anche utilizzato per la rasatura completa e per l'incollaggio (ad esempio su calcestruzzo) di lastre in cartongesso e per piccole riparazioni di parti in gesso o cartongesso ammalorate. La superficie deve essere asciutta, consistente e libera da polvere, sporco, efflorescenze saline, ecc. Eventuali tracce di oli, grassi, cere, ecc. devono essere preventivamente rimosse. Bisogna verificare che le lastre in cartongesso siano fissate adeguatamente al supporto. Le superfici lisce e non assorbenti devono essere preventivamente trattate con specifico prodotto. Il trattamento deve essere effettuato anche per le superfici molto assorbenti.

La lavorazione del prodotto per stuccatura deve essere effettuata con spatola, frattazzo e cazzuola. Non deve essere utilizzato il materiale che sta indurendo né deve essere aggiunta acqua per tentare di ripristinare la lavorabilità perduta. Bisogna stuccare i giunti avendo cura di annegare apposite retine di armatura e applicando successivamente due mani di rasatura a distanza di almeno cinque-sette ore l'una dall'altra.

#### 99.2.3 *Partizioni interne costituite da elementi predisposti per essere assemblati in sito*

Le partizioni interne costituite da elementi predisposti per essere assemblati in sito (con o senza piccole opere di adeguamento nelle zone di connessione con le altre pareti o con il soffitto), devono essere realizzate con prodotti rispondenti alle prescrizioni date nell'articolo sui prodotti per pareti esterne e partizioni interne. Nell'esecuzione si seguiranno le modalità previste dal produttore (ivi incluso l'utilizzo di appositi attrezzi) e approvate dalla direzione dei lavori.

Si curerà la corretta predisposizione degli elementi che svolgono anche funzione di supporto, in modo da rispettare le dimensioni, le tolleranze e i giochi previsti o, comunque, necessari ai fini del successivo assemblaggio degli altri elementi. Si curerà che gli elementi di collegamento e di fissaggio vengano posizionati e installati in modo da garantire l'adeguata trasmissione delle sollecitazioni meccaniche.

Il posizionamento di pannelli, vetri, elementi di completamento, ecc. sarà realizzato con l'interposizione di guarnizioni, distanziatori, ecc., che garantiscano il raggiungimento dei livelli di prestazione previsti e siano completate con sigillature, ecc. Il sistema di giunzione nel suo insieme deve completare il comportamento della parete e deve essere eseguito secondo gli schemi di montaggio previsti. Analogamente, si devono eseguire secondo gli schemi previsti e con accuratezza le connessioni con le pareti murarie, con i soffitti, ecc.

### 99.3 Verniciatura e zincatura

Gli elementi delle strutture in acciaio, a meno che siano di comprovata resistenza alla corrosione, devono essere adeguatamente protetti mediante verniciatura o zincatura, tenendo conto del tipo di acciaio, della sua posizione nella struttura e dell'ambiente nel quale è collocato. Devono essere particolarmente protetti i collegamenti bullonati (precaricati e non precaricati), in modo da impedire qualsiasi infiltrazione all'interno del collegamento.

Anche per gli acciai con resistenza alla corrosione migliorata (per i quali può farsi utile riferimento alla norma UNI EN 10025-5) devono prevedersi, ove necessario, protezioni mediante verniciatura. Nel caso di parti inaccessibili, o profili a sezione chiusa non ermeticamente chiusi alle estremità, dovranno prevedersi adeguati sovrassessori.

Gli elementi destinati ad essere incorporati in getti di calcestruzzo non devono essere verniciati, ma possono essere, invece, zincati a caldo.

### 99.3.1 Norme di riferimento

I rivestimenti a protezione dei materiali metallici contro la corrosione devono rispettare le prescrizioni delle seguenti norme:

**UNI EN 12329** – Protezione dei materiali metallici contro la corrosione. Rivestimenti elettrolitici di zinco con trattamento supplementare su materiali ferrosi o acciaio;

**UNI EN 12330** – Protezione dei materiali metallici contro la corrosione. Rivestimenti elettrolitici di cadmio su ferro o acciaio;

**UNI EN 12487** – Protezione dei materiali metallici contro la corrosione. Rivestimenti di conversione cromati per immersione e senza immersione su alluminio e leghe di alluminio;

**UNI EN 12540** – Protezione dei materiali metallici contro la corrosione. Rivestimenti elettrodepositati di nichel, nichel più cromo, rame più nichel e rame più nichel più cromo;

**UNI EN 1403** – Protezione dalla corrosione dei metalli. Rivestimenti elettrolitici. Metodo per la definizione dei requisiti generali;

**UNI EN ISO 12944-1** – Pitture e vernici. Protezione dalla corrosione di strutture di acciaio mediante verniciatura. Introduzione generale;

**UNI EN ISO 12944-2** – Pitture e vernici. Protezione dalla corrosione di strutture di acciaio mediante verniciatura. Classificazione degli ambienti;

**UNI EN ISO 12944-3** – Pitture e vernici. Protezione dalla corrosione di strutture di acciaio mediante verniciatura. Considerazioni sulla progettazione;

**UNI EN ISO 12944-4** – Pitture e vernici. Protezione dalla corrosione di strutture di acciaio mediante verniciatura. Tipi di superficie e loro preparazione;

**UNI EN ISO 12944-6** – Pitture e vernici. Protezione dalla corrosione di strutture di acciaio mediante verniciatura. Prove di laboratorio per le prestazioni;

**UNI EN ISO 12944-7** – Pitture e vernici. Protezione dalla corrosione di strutture di acciaio mediante verniciatura. Esecuzione e sorveglianza dei lavori di verniciatura.

## Art. 100 - Esecuzione di intonaci

### 100.1 Generalità

L'esecuzione degli intonaci deve sempre essere preceduta da una accurata preparazione delle superfici.

Le superfici da intonacare devono essere ripulite da eventuali grumi di malta, regolarizzate nei punti più salienti e poi accuratamente bagnate.

Nel caso di murature in blocchetti di calcestruzzo o pareti in getto di calcestruzzo, l'esecuzione degli intonaci deve essere preceduta da un rinzaffo di malta fluida di sabbia e cemento applicata a cazzuola e tirata a frettazzo lungo in modo da formare uno strato molto scabro dello spessore non superiore a 5 mm.

Non si può procedere all'esecuzione di intonaci, in particolare quelli esterni, quando le strutture non siano protette dagli agenti atmosferici, ossia quando vi sia la possibilità che le acque di pioggia possano imbibire le superfici da intonacare e neppure quando la temperatura minima nelle 24 ore sia tale da pregiudicare la buona presa della malta. A questa limitazione si può derogare nel caso degli intonaci interni eseguiti in ambienti provvisoriamente chiusi e provvisti di adeguate sorgenti di calore.

Nel caso dell'esecuzione di intonaci su murature appoggiate contro strutture in conglomerato di cemento armato che saranno lasciate a vista, in corrispondenza delle linee di giunzione si devono realizzare scuretti aventi larghezza di 1 cm e profondità di 50 cm – se a spigolo vivo – o a 45° se le strutture in calcestruzzo si presentano con spigoli smussati.

Se espressamente indicato nei disegni di progetto esecutivo, in corrispondenza dell'intersezione tra i piani verticali e i piani orizzontali degli intonaci interni, devono essere realizzati degli scuretti sui piani verticali aventi altezza 1 cm e profondità 50 cm.

Nel caso di intonaci da applicare su strutture di calcestruzzo di cemento armato, si prescrive l'impiego di una rete metallica (o altro materiale idoneo) fissato al supporto allo scopo di eliminare le cavillature lungo le linee di contatto tra i due materiali di diversa costituzione.

Gli intonaci finiti devono avere lo spessore maggiore o uguale a quello indicato nel progetto esecutivo o voce dell'elenco prezzi, compreso l'onere per la formazione degli spigoli, angoli,

suggellature all'incrocio con i pavimenti e i rivestimenti e quanto altro richiesto dalla direzione dei lavori.

#### 100.1 Preparazione della superficie di appoggio

La superficie di fissaggio deve essere ben pulita e perfettamente piana, senza fessurazioni e screpolature. In caso contrario, devono essere eliminate le eventuali deformazioni utilizzando specifici materiali rasanti. Le parti non bene attaccate devono essere rimosse con molta cura.

#### 100.2 Preparazione del collante

Le caratteristiche del collante devono rispettare le prescrizioni progettuali ed essere compatibili con il tipo di piastrella da fissare, ferme restando le eventuali indicazioni del direttore dei lavori. L'impasto del collante deve essere perfettamente omogeneo, sufficientemente fluido e di facile applicazione.

Nella stesa e nella preparazione devono essere rispettate le istruzioni dei fornitori, per quanto concerne non solo il dosaggio, ma anche il tempo di riposo (normalmente 10-15 minuti).

Si evidenzia che, dal momento dell'impasto, la colla è utilizzabile per almeno tre ore. Anche per questo dato, che può dipendere dalle condizioni ambientali, ed in particolare dalla temperatura, conviene, comunque, fare riferimento alle specifiche tecniche dei fornitori.

#### 100.3 Stesa del collante e collocazione delle piastrelle

Il collante deve essere applicato con un'apposita spatola dentellata che consente di regolare lo spessore dello strato legante, e di realizzare una superficie con solchi di profondità appropriata a delimitare le zone di primo contatto fra lo strato legante e le piastrelle.

Quando la piastrella viene appoggiata e pressata sulla superficie del collante, tale zona si allarga, fino ad interessare, aderendovi, gran parte della faccia della piastrella. Occorre, quindi, applicare il collante, volta per volta, in superfici limitate, controllando ogni tanto che l'adesivo non abbia ridotto il proprio potere bagnante. Questo controllo si può effettuare staccando una piastrella subito dopo l'applicazione e verificando l'adesione del collante alla superficie d'attacco, oppure appoggiando i polpastrelli della mano al collante. Se tale controllo non è soddisfacente, è necessario rinnovare la superficie dell'adesivo mediante applicazione di uno strato fresco.

#### 100.4 Stuccatura dei giunti e pulizia

L'operazione di stuccatura dei giunti, con cemento bianco specifico per fughe, deve essere effettuata mediante una spatola di gomma o di materiale plastico, in modo da ottenere un riempimento completo dei giunti.

Una prima pulizia della pavimentazione deve essere effettuata mediante spugna umida. Successivamente si può procedere ad una pulizia più accurata usando prodotti per la pulizia dei pavimenti.

##### 100.4.1 Controlli del direttore dei lavori

Il direttore dei lavori per la realizzazione delle pavimentazioni opererà verificherà:

- il collegamento tra gli strati;
- la realizzazione dei giunti/sovrapposizioni per gli strati realizzati con pannelli, fogli e in genere prodotti preformati;
- l'esecuzione accurata dei bordi e dei punti particolari.

Ove sono richieste lavorazioni in sito, il direttore dei lavori verificherà, con semplici metodi da cantiere:

- le resistenze meccaniche (portate, punzonamenti, resistenze a flessione);
- le adesioni fra strati (o, quando richiesto, l'esistenza di completa separazione);
- le tenute all'acqua, all'umidità, ecc.

A conclusione dei lavori, infine, eseguirà prove (anche solo localizzate) di funzionamento, formando battenti di acqua, condizioni di carico, di punzonamento, ecc. che siano significativi delle ipotesi previste dal progetto o dalla realtà.

#### 100.5 Intonaci su superfici vecchie

Per l'esecuzione degli intonaci su superfici vecchie, mai intonacate, si deve procedere al preliminare distacco di tutti gli elementi non perfettamente solidali con la muratura sottostante e alla lavatura delle superfici, in modo da garantire l'assoluta pulizia.

#### 100.6 Intonaci da eseguire su altri esistenti

Per l'esecuzione di intonaci su altri già esistenti, si dovrà procedere al preliminare distacco di tutti i tratti di intonaco che non siano perfettamente solidali con la muratura sottostante, quindi si procederà ad una adeguata picconatura per creare una superficie su cui il nuovo intonaco possa aderire perfettamente e, successivamente, alla lavatura delle superfici in modo da garantire l'assoluta pulizia.

#### 100.7 Intonaco grezzo o rinzafo rustico

L'intonaco grezzo deve essere costituito da uno strato di rinzafo rustico, applicato con predisposte poste e guide, su pareti, soffitti e volte sia per interni che per esterni. Ad applicazione conclusa non dovranno notarsi parti mancanti anche di piccole dimensioni, e la superficie dovrà essere sufficientemente ruvida da garantire l'ancoraggio dello strato successivo.

L'applicazione può essere eseguita senza l'uso di guide, a mano con cazzuola o con macchina intonatrice con successiva regolarizzazione dello strato di malta mediante staggiatura

L'intonaco può essere composto:

- con malta di calce e pozzolana, composta da 120 kg di calce idrata per 1 m<sup>3</sup> di pozzolana vagliata;
- con malta bastarda di calce, sabbia e cemento composta da 0,35 m<sup>3</sup> di calce spenta, 100 kg di cemento tipo 325 e 0,9 m<sup>3</sup> di sabbia;
- con malta cementizia composta da 300 kg di cemento tipo 325 per 1 m<sup>3</sup> di sabbia;
- con malta preconfezionata di calce naturale, costituita esclusivamente da aggregati di sabbie a polveri carbonatiche selezionate in curva granulometrica 0-4, legante di calce aerea e calce idraulica bianca.

#### 100.8 Intonaco grezzo frattazzato o traversato

L'intonaco grezzo frattazzato (o traversato) deve essere costituito da un primo strato di rinzafo e da un secondo strato frattazzato rustico, applicato con predisposte poste e guide (o sestri), su pareti e soffitti, sia per interni che per esterni.

#### 100.9 Intonaci a base di gesso per interni

##### 100.9.1 *Intonaco rustico per interni di tipo premiscelato per applicazione manuale*

L'intonaco rustico per interni costituito da miscela di gesso emidrato (scagliola), vermiculite espansa, perlite espansa e additivi chimici, confezionato in sacchi, deve essere applicato manualmente su superfici in laterizio o calcestruzzo, tirato in piano a frattazzo, finitura idonea a ricevere l'eventuale incollaggio di piastrelle in ceramica.

##### 100.9.2 *Intonaco rustico per interni di tipo premiscelato, biprodotto per applicazione a macchina*

L'intonaco rustico per interni di tipo premiscelato e riprodotto, costituito da miscela di gesso emidrato (scagliola), vermiculite espansa, perlite espansa e additivi chimici, confezionato in sacchi, deve essere applicato macchina su superfici in laterizio o calcestruzzo, tirato in piano a frattazzo, finitura idonea a ricevere l'eventuale incollaggio di piastrelle di ceramica.

I giunti di elementi diversi devono essere armati con una rete in fibra di vetro alcali resistente. La rete portaintonaco non deve essere fissata direttamente alla muratura, ma va immersa nella parte superficiale. Gli eventuali fori o lesioni nella muratura devono essere precedentemente chiusi. Per rispettare la piombatura delle pareti, è consigliabile predisporre paraspigoli o staggie negli angoli e guide verticali nelle pareti.

Non è possibile interrompere la spruzzatura dell'intonaco per un periodo di tempo maggiore di 30 minuti. Si applica in unico strato sino a spessori di 5-30 mm spruzzando dal basso verso l'alto e, successivamente, si raddrizza con staggia ad H o coltello con passaggi in senso orizzontale e

verticale, sino ad ottenere una superficie piana. Dopo l'irrigidimento (circa due ore), il materiale va spianato con la lama o il rabot. Per una finitura a civile, può essere successivamente applicata una malta fina a base di calce, senza l'aggiunta di cemento.

L'intonaco deve essere applicato su fondi asciutti con umidità non superiore al 2,5%. L'intonaco fresco deve essere protetto dal gelo e da una rapida essiccazione.

Le pitture, i rivestimenti, le tappezzerie ecc., devono essere applicati solo dopo la completa essiccazione e la stagionatura degli intonaci.

#### 100.9.3 *Intonaco completo per interni di tipo premiscelato, monoprodotto, per applicazione a macchina*

L'intonaco completo per interni di tipo premiscelato, monoprodotto, costituito da miscela di gesso emidrato (scagliola), perlite espansa ed additivi chimici, confezionata in sacchi, deve essere applicato a macchina su superfici in laterizio o calcestruzzo, spianatura con riga e lisciatura a frattazzo. Per sottofondi speciali, bisogna osservare le istruzioni del fornitore. In locali umidi (bagni, cucine, garage) l'uso di questo tipo di intonaco è da evitare, e si consiglia l'applicazione di intonaci a base di calce e cemento.

I giunti di elementi diversi devono essere armati con una rete in fibra di vetro alcali resistente. La rete portaintonaco non deve essere fissata direttamente alla muratura, ma va immersa nella parte superficiale. Gli eventuali fori o lesioni nella muratura devono essere precedentemente chiusi. Per rispettare la piombatura delle pareti è consigliabile predisporre paraspigoli o staggie negli angoli e guide verticali nelle pareti.

Non è possibile interrompere la spruzzatura dell'intonaco per un periodo di tempo maggiore di 30 minuti. Si applica in unico strato sino a spessori di 5-30 mm spruzzando dal basso verso l'alto e, successivamente, si raddrizza con staggia ad H o coltello con passaggi in senso orizzontale e verticale sino ad ottenere una superficie piana. Dopo l'irrigidimento (circa due ore), il materiale va spianato con la lama o il rabot. Per una finitura a civile, può essere successivamente applicata una malta fina a base di calce, senza l'aggiunta di cemento.

L'intonaco deve essere applicato su fondi asciutti con umidità non superiore al 2,5%. L'intonaco fresco deve essere protetto dal gelo e da una rapida essiccazione.

Le pitture, i rivestimenti, le tappezzerie, ecc. devono essere applicati solo dopo la completa essiccazione e la stagionatura degli intonaci.

#### 100.9.4 *Rasatura per interni di tipo monoprodotto per applicazione a mano*

La rasatura per interni di tipo monoprodotto di miscela di gesso emidrato (scagliola) e additivi chimici, confezionata in sacchi, deve essere applicata a mano con cazzuola americana o frattazzo metallico. Su intonaci a base cemento, è necessaria l'applicazione di primer.

L'applicazione consta di due fasi ben distinte:

- 1<sup>a</sup> fase (carica): l'intonaco impastato viene steso sulla parete o sul soffitto, fino allo spessore desiderato, con un opportuno numero di passate successive, utilizzando la tradizionale talocchia di legno. Lo spessore totale minimo è di 5 mm;
- 2<sup>a</sup> fase (finitura): dopo circa 30 minuti, l'intonaco deve essere lamato con la spatola americana grande per togliere le eventuali ondulazioni e successivamente, utilizzando lo stesso impasto lasciato a riposo nel gabasso, si effettuano le operazioni di ricarica. La lisciatura speculare finale si ottiene passando la superficie a vista con la spatola americana piccola, bagnando leggermente la superficie. L'intonaco così finito è idoneo a ricevere pitture all'acqua e carte da parati a superficie completamente asciutta.

Nel periodo invernale si deve evitare che la temperatura ambiente non scenda sotto i +5°C nelle prime 24 ore. Per ottenere un asciugamento ottimale è necessario arieggiare i locali, in modo da permettere la fuoriuscita dell'umidità.

Nel periodo estivo la temperatura dell'ambiente durante il periodo d'applicazione non dovrà superare i +35°C.

Il sottofondo, prima dell'applicazione del rivestimento, dovrà essere perfettamente asciutto. Sono idonei solo i collanti sintetici. La posa deve essere eseguita secondo il metodo del giunto aperto, riempito in seguito con il coprifughe.



Eventuali ferri d'armatura a filo murature devono essere trattati con idonea protezione antiruggine, così come le piattabande metalliche, che devono essere ricoperte con rete metallica in filo zincatofissata alla muratura.

#### *100.9.5 Lisciatura per interni di tipo monoprodotto per applicazione a mano*

La lisciatura per interni di tipo monoprodotto deve essere applicata a mano con cazzuola americana o frattazzo metallico. Su intonaci a base di cemento, è necessaria l'applicazione di primer. Le modalità di applicazione del gesso scagliola per lisciatura, quando viene usata come rasatura, sono identiche a quelle descritte per l'applicazione a spessore. Si tenga conto che, a causa dello spessore sottile, minimo di 3 mm, vengono automaticamente ridotti i tempi di lavorabilità, specialmente se l'applicazione viene effettuata su sottofondo perfettamente asciutto.

#### *100.10 Intonaco per interni per protezione antincendio*

L'intonaco resistente alla fiamma deve essere costituito da miscela di vermiculite, leganti speciali e additivi chimici, dovrà essere applicato su pareti e soffitti aventi superficie rasata o rustica, per lo spessore minimo di 20 mm, e comunque adeguati a quanto richiesto dalle norme antincendio. Deve essere applicato a spruzzo sia direttamente sulle superfici da proteggere, sia sull'eventuale inscatolamento eseguito con l'impiego di una adeguata rete porta intonaco. Nel caso di applicazione su superfici in acciaio, le stesse dovranno essere preventivamente trattate con vernici antiruggine e liberate da polvere, grasso, olio e altre sostanze estranee.

#### *100.11 Intonaco civile per esterni tipo Li Vigni*

L'intonaco tipo Li Vigni, è un intonaco a finitura lamata, colorato, a base di calce grassa in pasta (grassello) stagionata, aggregato con sabbia dolomitica, a granulometria calibrata, con l'aggiunta di terre coloranti, in proporzioni variabili.

L'impasto deve essere applicato su supporto stagionato. Gli intonaci di fondo preferibili, per una maggiore durata dell'intonaco, possono essere:

- intonaco di fiore di calce e pozzolana;
- intonaco di calce idraulica bianca;
- malta predosata a grassello di calce;
- pozzolana e cocchiopesto.

L'impasto deve essere applicato su sottofondi preventivamente bagnati, con frattone di legno. Un primo strato dell'impasto deve essere dello spessore di circa 5 mm, e non appena quest'ultimo sarà in fase di presa, si dovrà applicare un secondo strato, per lo spessore di altri 5 mm, spianandolo col frattone, al fine di livellarlo, e rendere la superficie planare.

A crosta indurita, si eseguirà la lamatura, che consiste nel raschiamento dello strato superficiale dell'impasto, utilizzando una lama a denti piccoli, al fine di rompere l'impasto fresco, togliendone qualche millimetro, assicurandosi di lamare sempre in orizzontale al fine di ottenere l'uniformità della superficie. È necessario, non appena l'intonaco sarà indurito, spazzolare la parete con una pennellessa, al fine di eliminare i granelli rotti non più aderenti.

#### *100.12 Intonaco civile per esterni tipo Terranova*

L'intonaco con lana minerale, detto intonaco Terranova, consiste nell'applicazione di una miscela di legante, inerti quarziferi e coloranti minerali.

La finitura deve essere applicata esclusivamente su supporti minerali assorbenti quali intonaci a calce o a calce-cemento, di cantiere o premiscelati, e vecchi intonaci tipo Terranova, purché stabili e consistenti, con coefficiente di permeabilità al vapore  $\mu < 12$ , e conduttività termica  $\lambda = 0,4 \text{ W/mK}$ . Il supporto deve essere regolare e assorbente, privo di grassi e di parti solubili in acqua, solido, omogeneo, perfettamente stagionato e non soggetto a movimenti. Eventuali rappezzi devono accordarsi con il tipo di materiale esistente. Tutte le superfici devono essere preventivamente bagnate a rifiuto. In caso di sottofondi molto assorbenti o di temperature elevate, occorre bagnare il supporto anche la sera precedente l'applicazione.

Il prodotto deve essere impastato mantenendo costante il rapporto acqua/materiale. Il supporto deve essere bagnato a rifiuto e l'applicazione deve iniziare quando l'acqua è stata completamente assorbita.

L'impasto deve essere applicato con cazzuola, comprimendo bene la superficie con cazzuola e frattazzo, sino a ottenere uno spessore di circa 8 mm. All'inizio della presa occorre lamare con lama o spazzola a chiodi e successivamente spazzolare con spazzola di crine asciutta. L'operazione di lamatura deve ridurre lo spessore a circa 5÷6 mm.

L'intonaco non deve essere eseguito in presenza di sole, vento o pioggia battente. In caso di pioggia deve essere protetta la facciata durante il tempo necessario alla presa del prodotto.

Il prodotto non deve essere assolutamente applicato su supporti gelati, in fase di disgelo o con rischio di gelo nelle 24 ore successive l'applicazione

L'aspetto cromatico può variare in funzione dell'assorbimento del supporto e delle condizioni ambientali. Occorre evitare l'applicazione in facciata in tempi diversi, su supporti disomogenei e su supporti assorbenti non bagnati

Per superfici estese devono essere previste le opportune interruzioni in prossimità di giunti o pluviali, oppure bisogna creare opportuni tagli tecnici.

Le superfici di intonaco non devono essere bagnate nelle 48 ore successive all'applicazione.

#### 100.13 Intonaco per esterno di tipo plastico

L'intonaco sarà costituito da un rinzaffo in malta di cemento tirato in piano a frattazzo dello spessore di 15 mm, e successiva applicazione di un intonaco plastico a base di inerti minerali e leganti polimerici plastici, colorato, dato a frattazzo metallico, previa preparazione dello strato di ancoraggio. L'intonaco plastico può essere applicato su intonaco grezzo, civile, di malta bastarda, tonachino, e su elementi prefabbricati in conglomerato cementizio.

Prima dell'applicazione dovranno essere asportate tutte le zone inconsistenti di intonaco. Occorre eliminare la polvere con una spazzolatura manuale e primerizzare i fondi con idoneo fissativo.

L'applicazione del prodotto deve essere eseguita manualmente in doppio strato, applicando un primo strato con un normale frattone in acciaio. Appena quest'ultimo sarà asciutta, con lo stesso sistema si applicherà un secondo strato di prodotto. L'effetto rustico può essere immediatamente ottenuto con un rullo di caucciù o con rullo di spugna forata.

La maggiore o minore intensità dei rilievi è esclusivamente determinata dalla quantità di prodotto che si impiega.

#### 100.14 Intonaco risanante ad azione deumidificante

L'intonaco deumidificante è impiegato per il risanamento di murature umide e saline, di ogni genere e spessore.

L'esecuzione dell'intonaco risanante ad azione deumidificante deve assicurare uno spessore minimo finito di 25 mm, realizzato in almeno due strati con malte premiscelate ad alta resistenza ai sali, composte da calci idrauliche naturali, pozzolana, marmi macinati in curva granulometrica 0-4 mm, terre colorate naturali e additivi areanti naturali.

L'intonaco deve essere applicato sulla muratura preventivamente liberata dalle parti di intonaco preesistenti per almeno 70 cm oltre la fascia d'umidità, previo lavaggio ripetuto mediante idropulitrice o getto d'acqua a pressione e spazzolatura, al fine di asportare polveri e incrostazioni saline, nel rispetto della seguente metodologia:

- applicare lo strato di rinzaffo a completa copertura del supporto per uno spessore minimo di 5 mm. Ad applicazione conclusa non dovranno notarsi parti mancanti anche di piccole dimensioni, e la superficie dovrà essere sufficientemente ruvida da garantire l'ancoraggio dello strato successivo. Attendere l'asciugatura dello strato ed eventualmente ripetere l'applicazione nei punti che dovessero rimanere umidi;
- applicare in due mani lo strato di intonaco risanante ad azione deumidificante, livellando e portando in piano il supporto con finitura frattazzata per uno spessore totale minimo finito di 200 mm. Al prodotto in fase di indurimento non deve essere aggiunta acqua per ripristinarne la lavorabilità.

Le finiture devono essere compatibili con il risanamento effettuato, preferibilmente traspiranti e a base di calce.

#### 100.15 Rivestimento cementizio flessibile per l'impermeabilizzazione di calcestruzzo e di intonaci

Il rivestimento cementizio flessibile per l'impermeabilizzazione di calcestruzzo e di intonaci deve essere impermeabilizzante, bicomponente, elastoplastico. Il primo componente è un premiscelato in polvere a base di leganti idraulici, inerti selezionati, e additivi che migliorano la lavorabilità e l'impermeabilità. Il secondo componente è un lattice a base di speciali polimeri sintetici in dispersione acquosa. La miscela dei due componenti deve produrre un impasto facilmente applicabile e avente un'ottima adesione su ogni tipo di supporto, e realizzare un'impermeabilizzazione elastica capace di assecondare e assorbire i movimenti strutturali del calcestruzzo senza lesionarsi, e risultando nel contempo impermeabile ai gas aggressivi dell'atmosfera, quali CO<sub>2</sub>-SO<sub>2</sub>.

Per l'applicazione, i supporti in calcestruzzo devono essere preparati per garantire un'ottima adesione del rivestimento impermeabile. È quindi necessario asportare tutte le parti incoerenti e prive di consistenza mediante scalpellatura, spazzolatura, idrolavaggio. Le tracce di olii, disarmanti, ruggine e sporco in genere devono essere rimosse, e le superfici devono essere prive di ristagni d'acqua. Le parti degradate e i vespai devono essere preventivamente ripristinati con malta idonea e compatibile, in modo da ottenere una superficie uniforme.

La preparazione dell'impasto del rivestimento deve evitare l'inglobamento d'aria, e deve essere omogeneo e privo di grumi, con buone caratteristiche di scorrevolezza e di tissotropia, e di facile applicabilità.

L'applicazione può essere fatta meccanicamente con pompa spruzzatrice o manualmente con spatola inox, rasando uniformemente l'impasto sia in orizzontale che in verticale, fino ad uno spessore massimo di 2 mm per mano. In zone particolarmente sollecitate, deve essere applicata l'armatura del rivestimento con rete apposita e compatibile con il rivestimento.

Nella stagione calda, per evitare l'essiccazione rapida, è consigliato di bagnare il sottofondo di applicazione senza creare veli d'acqua.

#### 100.16 Impermeabilizzante antiumido trasparente silossanico per intonaci

L'impermeabilizzazione dell'intonaco deve essere ottenuta con l'applicazione di un impregnante a forte capacità di penetrazione ed elevato effetto idrorepellente, anche per il trattamento di supporti compatti e poco porosi. Il prodotto non deve creare pellicole e deve lasciare inalterata la traspirazione dei supporti. Inoltre, deve prevenire la formazione di efflorescenze, muffe e salnitro. Il prodotto non deve essere usato su ceramica o superfici non assorbenti.

Le superfici da trattare devono essere pulite, asciutte in profondità e prive di residui di trattamenti precedenti. Eventuali fessure o cavità devono essere otturate.

#### 100.17 Paraspigoli in lamiera zincata

I paraspigoli devono essere applicati prima della formazione degli intonaci, e devono essere costituiti da profilati in lamiera zincata dell'altezza minima di 170 cm e dello spessore di 1 mm.

#### 100.18 Giunti di dilatazione

I giunti di dilatazione possono essere realizzati con profili in polivinil coloruro, in acciaio galvanizzato, in alluminio o in lamiera verniciata, con interposto elemento elastico, resistente agli agenti atmosferici. Il profilo deve avere la superficie di appoggio in neoprene o con caratteristiche tali da compensare le eventuali irregolarità della superficie d'appoggio. Le modalità di applicazione devono essere quelle indicate dal produttore, come riportato nella scheda tecnica del prodotto.

#### 100.19 Protezione degli intonaci realizzati

Le superfici intonacate non ancora stagionate, specie se esterne, devono risultare protette dagli agenti atmosferici (pioggia battente, vento, sole, gelo, ecc.), nelle modalità indicate dal produttore, soprattutto per evitare la repentina essiccazione per effetto dell'azione vento e del sole.

## Art. 101 - Opere di vetrazione e serramentistica

### 101.1 Definizioni

Per *opere di vetrazione* si intendono quelle che comportano la collocazione in opera di lastre di vetro (o prodotti similari sempre comunque in funzione di schermo), sia in luci fisse sia in ante fisse, o mobili di finestre, portefinestre o porte.

Per *opere di serramentistica* si intendono quelle relative alla collocazione di serramenti (infissi) nei vani aperti delle parti murarie destinate a riceverli.

### 101.2 Realizzazione

La realizzazione delle opere di vetrazione deve avvenire con i materiali e le modalità previsti dal progetto, e, ove questo non sia sufficientemente dettagliato, valgono le prescrizioni seguenti.

Le lastre di vetro in relazione al loro comportamento meccanico devono essere scelte tenendo conto delle loro dimensioni, delle sollecitazioni previste dovute a carico di vento e neve, delle sollecitazioni dovute ad eventuali sbattimenti e delle deformazioni prevedibili del serramento.

Devono, inoltre, essere considerate per la loro scelta le esigenze di isolamento termico, acustico, di trasmissione luminosa, di trasparenza o traslucidità, e di sicurezza, sia ai fini antinfortunistici che di resistenza alle effrazioni, agli atti vandalici, ecc.

Per la valutazione della adeguatezza delle lastre alle prescrizioni predette, in mancanza di prescrizioni nel progetto, si intendono adottati i criteri stabiliti nelle norme UNI per l'isolamento termico e acustico, la sicurezza, ecc. (**UNI 7143, UNI 7144, UNI EN 12758 e UNI 7697**).

Gli smussi ai bordi e negli angoli devono prevenire possibili scagliature.

I materiali di tenuta, se non precisati nel progetto, si intendono scelti in relazione alla conformazione e alle dimensioni delle scanalature (o battente aperto con ferma vetro) per quanto riguarda lo spessore e le dimensioni in genere, la capacità di adattarsi alle deformazioni elastiche dei telai fissi e ante apribili; la resistenza alle sollecitazioni dovute ai cicli termometrici, tenuto conto delle condizioni microlocali che si creano all'esterno rispetto all'interno, ecc. e tenuto conto del numero, posizione e caratteristiche dei tasselli di appoggio, periferici e spaziatori.

Nel caso di lastre posate senza serramento, gli elementi di fissaggio (squadrette, tiranti ecc.) devono avere adeguata resistenza meccanica, ed essere preferibilmente di metallo non ferroso o comunque protetto dalla corrosione. Tra gli elementi di fissaggio e la lastra deve essere interposto materiale elastico e durabile alle azioni climatiche.

La posa in opera deve avvenire previa eliminazione di depositi e materiali dannosi dalle lastre, serramenti, ecc. e collocando i tasselli di appoggio in modo da far trasmettere correttamente il peso della lastra al serramento. I tasselli di fissaggio servono a mantenere la lastra nella posizione prefissata.

Le lastre che possono essere urtate devono essere rese visibili con opportuni segnali (motivi ornamentali, maniglie, ecc.).

La sigillatura dei giunti tra lastra e serramento deve essere continua in modo da eliminare ponti termici e acustici. Per i sigillanti e gli adesivi si devono rispettare le prescrizioni previste dal fabbricante per la preparazione, le condizioni ambientali di posa e di manutenzione. La sigillatura deve, comunque, essere conforme a quella richiesta dal progetto, o effettuata sui prodotti utilizzati per qualificare il serramento nel suo insieme.

L'esecuzione effettuata secondo la norma **UNI 6534** potrà essere considerata conforme alla richiesta del presente capitolato nei limiti di validità della norma stessa.

### 101.3 Posa in opera dei serramenti

La realizzazione della posa dei serramenti deve essere effettuata come indicato nel progetto esecutivo, e, quando non precisato, deve avvenire secondo le prescrizioni seguenti.

Le finestre devono essere collocate su propri controtelai e fissate con i mezzi previsti dal progetto e, comunque, in modo da evitare sollecitazioni localizzate.

Il giunto tra controtelaio e telaio fisso, se non progettato in dettaglio, onde mantenere le prestazioni richieste al serramento, dovrà essere eseguito con le seguenti attenzioni:

- assicurare tenuta all'aria e isolamento acustico;

- gli interspazi devono essere sigillati con materiale comprimibile e che resti elastico nel tempo. Se ciò non fosse sufficiente (giunti larghi più di 8 mm) si sigillerà anche con apposito sigillante capace di mantenere l'elasticità nel tempo e di aderire al materiale dei serramenti;
- il fissaggio deve resistere alle sollecitazioni che il serramento trasmette sotto l'azione del vento o dei carichi dovuti all'utenza (comprese le false manovre).

La posa con contatto diretto tra serramento e parte muraria deve avvenire:

- assicurando il fissaggio con l'ausilio di elementi meccanici (zanche, tasselli ad espansione, ecc.);
- sigillando il perimetro esterno con malta, previa eventuale interposizione di elementi separatori quali non tessuti, fogli, ecc.;
- curando l'immediata pulizia delle parti che possono essere danneggiate (macchiate, corrose, ecc.) dal contatto con la malta o altri prodotti utilizzati durante l'installazione del serramento.

Le porte devono essere posate in opera analogamente a quanto indicato per le finestre. Inoltre, si dovranno curare le altezze di posa rispetto al livello del pavimento finito.

Per le porte con alte prestazioni meccaniche (antieffrazione), acustiche, termiche o di comportamento al fuoco, si rispetteranno, inoltre, le istruzioni per la posa date dal fabbricante e accettate dalla direzione dei lavori.

#### 101.4 Controlli del direttore di lavori

Il direttore dei lavori, nel corso dell'esecuzione dei lavori (con riferimento ai tempi e alle procedure), verificherà via via che i materiali impiegati e le tecniche di posa siano effettivamente quelli prescritti. In particolare, verificherà la realizzazione delle sigillature tra lastre di vetro e telai e tra i telai fissi e i controtelai, l'esecuzione dei fissaggi per le lastre non intelaiate e il rispetto delle prescrizioni di progetto, del capitolato e del produttore per i serramenti con altre prestazioni. A conclusione dei lavori, il direttore eseguirà verifiche visive della corretta messa in opera e della completezza di giunti, sigillature, ecc., nonché i controlli orientativi circa la forza di apertura e chiusura dei serramenti (stimandole con la forza corporea necessaria), e l'assenza di punti di attrito non previsti. Eseguirà, quindi, prove orientative di tenuta all'acqua, con spruzzatori a pioggia, e all'aria, con l'uso di fumogeni, ecc.

## **Art. 102 - Esecuzione delle pavimentazioni**

### 102.1 Definizioni

Le pavimentazioni si intendono convenzionalmente suddivise nelle seguenti categorie:

- pavimentazioni su strato portante;
- pavimentazioni su terreno (dove, cioè, la funzione di strato portante del sistema di pavimentazione è svolta dal terreno).

Quando non è diversamente descritto negli altri documenti progettuali (o quando questi non sono sufficientemente dettagliati), si intende che ciascuna delle categorie sopracitate sarà composta dagli strati funzionali di seguito descritti.

#### 102.1.1 Pavimentazione su strato portante

La pavimentazione su strato portante avrà come elementi o strati fondamentali:

- lo strato portante, con la funzione di resistenza alle sollecitazioni meccaniche dovute ai carichi permanenti o di esercizio;
- lo strato di scorrimento, con la funzione di compensare e rendere compatibili gli eventuali scorrimenti differenziali tra strati contigui;
- lo strato ripartitore, con la funzione di trasmettere allo strato portante le sollecitazioni meccaniche impresse dai carichi esterni, qualora gli strati costituenti la pavimentazione abbiano comportamenti meccanici sensibilmente differenziati;
- lo strato di collegamento, con la funzione di ancorare il rivestimento allo strato ripartitore (o portante);
- lo strato di rivestimento con compiti estetici e di resistenza alle sollecitazioni meccaniche, chimiche, ecc.).

A seconda delle condizioni di utilizzo e delle sollecitazioni previste, i seguenti strati possono diventare fondamentali:

- strato di impermeabilizzante, con la funzione di dare alla pavimentazione una prefissata impermeabilità ai liquidi e ai vapori;
- strato di isolamento termico, con la funzione di portare la pavimentazione ad un prefissato isolamento termico;
- strato di isolamento acustico, con la funzione di portare la pavimentazione ad un prefissato isolamento acustico;
- strato di compensazione con funzione di compensare quote, le pendenze, gli errori di planarità ed eventualmente incorporare impianti (spesso questo strato ha anche funzione di strato di collegamento).

#### 102.1.2 *Pavimentazione su terreno*

La pavimentazione su terreno avrà come elementi o strati funzionali:

- il terreno (suolo), con funzione di resistere alle sollecitazioni meccaniche trasmesse dalla pavimentazione;
- lo strato impermeabilizzante (o drenante);
- lo strato ripartitore;
- gli strati di compensazione e/o pendenza;
- il rivestimento.

A seconda delle condizioni di utilizzo e delle sollecitazioni, possono essere previsti altri strati complementari.

#### 102.1.3 *Realizzazione degli strati portanti*

La realizzazione degli strati portanti sarà effettuata utilizzando i materiali indicati nel progetto. In caso contrario, si rispetteranno le prescrizioni seguenti e quelle fornite dalla direzione dei lavori.

Per lo strato portante, a seconda della soluzione costruttiva adottata, si farà riferimento alle prescrizioni già date nel presente capitolato sulle strutture di calcestruzzo, sulle strutture metalliche, sulle strutture miste acciaio e calcestruzzo, sulle strutture di legno, ecc.

Per lo strato di scorrimento, finalizzato a consentire eventuali movimenti differenziati tra le diverse parti della pavimentazione, a seconda della soluzione costruttiva adottata si farà riferimento alle prescrizioni già date per i prodotti quali sabbia, membrane a base sintetica o bituminosa, fogli di carta o cartone, geotessili o pannelli di fibre, di vetro o roccia. Durante la realizzazione si curerà la continuità dello strato, la corretta sovrapposizione o realizzazione dei giunti e l'esecuzione di bordi, risvolti, ecc.

Per lo strato ripartitore, a seconda della soluzione costruttiva adottata, si farà riferimento alle prescrizioni già date per i prodotti quali calcestruzzi armati o non, malte cementizie, lastre prefabbricate di calcestruzzo armato o non, lastre o pannelli a base di legno. Durante la realizzazione si curerà, oltre alla corretta esecuzione dello strato in quanto a continuità e spessore, la realizzazione di giunti e bordi e dei punti di interferenza con elementi verticali o con passaggi di elementi impiantistici, in modo da evitare azioni meccaniche localizzate o incompatibilità chimico-fisiche. Sarà, infine, curato che la superficie finale abbia caratteristiche di planarità, rugosità, ecc. adeguate allo strato successivo.

Per lo strato di collegamento, a seconda della soluzione costruttiva adottata, si farà riferimento alle prescrizioni già date per i prodotti quali malte, adesivi organici e/o con base cementizia e, nei casi particolari, alle prescrizioni del produttore per elementi di fissaggio, meccanici o di altro tipo. Durante la realizzazione si curerà la uniforme e corretta distribuzione del prodotto, con riferimento agli spessori e/o quantità consigliate dal produttore, in modo da evitare eccesso di rifiuto o insufficienza, che può provocare scarsa resistenza o adesione. Si verificherà, inoltre, che la posa avvenga con gli strumenti e nelle condizioni ambientali (temperatura, umidità) e preparazione dei supporti suggeriti dal produttore.

Per lo strato di rivestimento, a seconda della soluzione costruttiva adottata, si farà riferimento alle prescrizioni già date per i prodotti per pavimentazione. Durante la fase di posa si curerà la corretta esecuzione degli eventuali motivi ornamentali, la posa degli elementi di completamento e/o accessori, la corretta esecuzione dei giunti e delle zone di interferenza (bordi, elementi verticali, ecc.), le caratteristiche di planarità o, comunque, delle conformazioni superficiali rispetto alle prescrizioni di progetto, nonché le condizioni ambientali di posa e i tempi di maturazione.

Per lo strato di impermeabilizzazione, a seconda che abbia funzione di tenuta all'acqua, barriera o schermo al vapore, valgono le indicazioni fornite per questi strati all'articolo sulle coperture continue. In generale, lo strato a protezione del sottofondo deve essere realizzato con guaine con giunti sovrapposti.

Per lo strato di isolamento termico, finalizzato a contenere lo scambio termico tra le superfici orizzontali, possono impiegarsi calcestruzzi additivati con inerti leggeri, come argilla espansa o polistirolo espanso. In alternativa, possono impiegarsi lastre in polistirene o poliuretano espansi, lastre in fibre minerali e granulari espansi, e tra tali elementi devono essere eventualmente interposto uno strato di irrigidimento.

Per lo strato di isolamento acustico, a seconda della soluzione costruttiva adottata, si farà riferimento per i prodotti alle prescrizioni già date nell'apposito articolo. Durante la fase di posa in opera si curerà il rispetto delle indicazioni progettuali e, comunque, la continuità dello strato con la corretta realizzazione di giunti/sovrapposizioni, la realizzazione attenta dei risvolti ai bordi e nei punti di interferenza con elementi verticali (nel caso di pavimento cosiddetto *galleggiante* i risvolti dovranno contenere tutti gli strati sovrastanti). Nei casi dell'utilizzo di supporti di gomma, sughero, ecc. sarà verificato il corretto posizionamento di questi elementi e i problemi di compatibilità meccanica, chimica, ecc. con lo strato sottostante e con quello sovrastante.

Per lo strato di compensazione delle quote valgono le prescrizioni date per lo strato di collegamento (per gli strati sottili) e/o per lo strato ripartitore (per gli spessori maggiori di 20 mm).

#### 102.1.3.1 *Materiali per pavimentazioni su terreno*

Per le pavimentazioni su terreno la realizzazione degli strati sarà effettuata utilizzando i materiali indicati nel progetto. Ove non sia specificato in dettaglio nel progetto, o a suo complemento, si rispetteranno le prescrizioni di seguito indicate.

Per lo strato costituito dal terreno, si provvederà alle operazioni di asportazione dei vegetali e dello strato contenente le loro radici o comunque ricco di sostanze organiche. Sulla base delle sue caratteristiche di portanza, limite liquido, limite plastico, indice di plasticità, massa volumica, ecc. si procederà alle operazioni di costipamento con opportuni mezzi meccanici, e alla formazione di eventuale correzione e/o sostituzione (trattamento) dello strato superiore per conferirgli le necessarie caratteristiche meccaniche, di deformabilità, ecc. In caso di dubbio o contestazioni si farà riferimento alla norma **UNI 8381** e/o alle norme sulle costruzioni stradali CNR b.u. n. 92, 141 e 146, **UNI CNR 10006**.

Per lo strato impermeabilizzante o drenante, si farà riferimento alle prescrizioni già fornite per i materiali quali sabbia, ghiaia, pietrisco, ecc. (indicate nella norma **UNI 8381** per le massicciate), alle norme CNR sulle costruzioni stradali, e alle norme UNI e/o CNR per i tessuti nontessuti (geotessili). Per l'esecuzione dello strato si adotteranno opportuni dosaggi granulometrici di sabbia, ghiaia e pietrisco, in modo da conferire allo strato resistenza meccanica, resistenza al gelo e limite di plasticità adeguati. Per gli strati realizzati con geotessili, si curerà la continuità dello strato, la sua consistenza e la corretta esecuzione dei bordi e dei punti di incontro con opere di raccolta delle acque, strutture verticali, ecc. In caso di dubbio o contestazione, si farà riferimento alla norma **UNI 8381** e/o alle norme CNR sulle costruzioni stradali.

Per lo strato ripartitore dei carichi, si farà riferimento alle norme CNR sulle costruzioni stradali e/o alle prescrizioni contenute – sia per i materiali sia per la loro realizzazione con misti cementati, solette di calcestruzzo e conglomerati bituminosi – nella norma **UNI 8381**. In generale, si curerà la corretta esecuzione degli spessori, la continuità degli strati, la realizzazione dei giunti dei bordi e dei punti particolari.

Per lo strato di compensazione e/o pendenza valgono le indicazioni fornite per lo strato ripartitore. È ammesso che esso sia eseguito anche successivamente allo strato ripartitore, purché sia utilizzato materiale identico o comunque compatibile, e siano evitati fenomeni di incompatibilità fisica o chimica o, comunque, di scarsa aderenza dovuta ai tempi di presa, maturazione e/o alle condizioni climatiche al momento dell'esecuzione.

Per lo strato di rivestimento valgono le indicazioni fornite nell'articolo sui prodotti per pavimentazione (conglomerati bituminosi, massetti calcestruzzo, pietre, ecc.). Durante l'esecuzione si eseguiranno, a seconda della soluzione costruttiva prescritta dal progetto, le indicazioni fornite dal progetto stesso e, comunque si curerà, in particolare, la continuità e regolarità dello strato (planarità, deformazioni locali, pendenze, ecc.) e l'esecuzione dei bordi e dei punti particolari. Si curerà, inoltre, l'impiego di

criteri e macchine secondo le istruzioni del produttore del materiale, e il rispetto delle condizioni climatiche e di sicurezza e dei tempi di presa e maturazione.

#### 102.2 Esecuzione delle pavimentazioni interne con collante

Le operazioni di posa in opera di pavimentazioni interne o esterne con strato collante si articolano nelle seguenti fasi:

- preparazione della superficie di appoggio: la superficie di fissaggio deve essere ben pulita e perfettamente piana, senza fessurazioni e screpolature. In caso contrario, devono essere eliminate le eventuali deformazioni utilizzando specifici materiali rasanti. Le parti non bene attaccate devono essere rimosse con molta cura;
- preparazione del collante: le caratteristiche del collante devono rispettare le prescrizioni progettuali ed essere compatibili con il tipo di piastrella da fissare, ferme restando le eventuali indicazioni del direttore dei lavori. L'impasto del collante deve essere perfettamente omogeneo, sufficientemente fluido e di facile applicazione. Nella stesa e nella preparazione devono essere rispettate le istruzioni dei fornitori, per quanto concerne non solo il dosaggio, ma anche il tempo di riposo (normalmente 10-15 minuti). Si evidenzia che, dal momento dell'impasto, la colla è utilizzabile per almeno tre ore. Anche per questo dato, che può dipendere dalle condizioni ambientali, ed in particolare dalla temperatura, conviene, comunque, fare riferimento alle specifiche tecniche dei fornitori;
- stesa del collante e collocazione delle piastrelle: il collante deve essere applicato con un'apposita spatola dentellata che consente di regolare lo spessore dello strato legante, e di realizzare una superficie con solchi di profondità appropriata a delimitare le zone di primo contatto fra lo strato legante e le piastrelle. Quando la piastrella viene appoggiata e pressata sulla superficie del collante, tale zona si allarga, fino ad interessare, aderendovi, gran parte della faccia della piastrella. Occorre, quindi, applicare il collante, volta per volta, in superfici limitate, controllando ogni tanto che l'adesivo non abbia ridotto il proprio potere bagnante. Questo controllo si può effettuare staccando una piastrella subito dopo l'applicazione e verificando l'adesione del collante alla superficie d'attacco, oppure appoggiando i polpastrelli della mano al collante. Se tale controllo non è soddisfacente, è necessario rinnovare la superficie dell'adesivo mediante applicazione di uno strato fresco;
- stuccatura dei giunti e pulizia: l'operazione di stuccatura dei giunti, con cemento bianco specifico per fughe, deve essere effettuata mediante una spatola di gomma o di materiale plastico, in modo da ottenere un riempimento completo dei giunti. Una prima pulizia della pavimentazione deve essere effettuata mediante spugna umida. Successivamente si può procedere ad una pulizia più accurata usando prodotti per la pulizia dei pavimenti.

#### 102.3 Soglie e davanzali

Tutti i davanzali e le soglie di finestre e porte-finestre saranno in marmo, spessore non inferiore a 3 cm e larghezza non inferiore allo spessore del vano nel quale devono essere collocate. Le soglie interne ed esterne, per luci fino a 150 cm, dovranno essere costituite da un unico elemento.

Le soglie dovranno essere lucidate nella parte a vista e poste in opera con malta cementizia.

Le soglie esterne dovranno essere dotate di intagli per mazzette e listello per battuta serramento in alluminio o in PVC rigido.

La parte ammorsata delle soglie esterne non dovrà essere inferiore a 3 cm, mentre dovrà essere di almeno 2 cm per quella delle porte interne.

#### 102.4 Zoccolino battiscopa

Gli zoccolini battiscopa, nella forma e nel materiale (legno, plastica, marmo, gres, ceramica, ecc.) dipendente dal tipo di pavimentazione, possono essere fissati alle pareti con:

- malta cementizia;
- colla utilizzata per l'esecuzione delle pavimentazioni;
- viti ad espansione.

Gli zoccolini dovranno avere le caratteristiche dimensionali indicate negli elaborati di progetto.

La posa in opera degli zoccolini battiscopa in gres, ceramica, marmo con malta cementizia (o colla), deve essere completata con la stuccatura, la stilatura e la suggellatura dei giunti con cemento bianco specifico per fughe.



### 102.5 Rivestimento dei gradini

I gradini e i sottogradini delle scale dovranno essere rivestiti con lastre di marmo di spessore non inferiore a 3 cm per le pedate e a 2 cm per i sottogradini.

Le pedate dovranno essere collocate con malta cementizia, accuratamente battuta in tutta la superficie per fare defluire la malta. Le lastre devono essere leggermente inclinate in avanti per evitare il ristagno dell'acqua, soprattutto se si tratta di gradini di scale esterne.

Le pareti delle rampe delle scale saranno rivestite con battiscopa alti quanto le alzate e spessi almeno 2 cm.

### 102.6 Esecuzione di pavimentazioni esterne in piastrelle segate regolari in quarzite

Le piastrelle regolari in quarzite di vario spessore (variabile da 1 a 4 cm) potranno essere impiegate per la pavimentazione di:

- marciapiedi, strade, piazze;
- sottoportici, giardini, patii, marciapiedi.

Le piastrelle, fino a spessori di 4 cm, non devono essere posate su sabbia, ma su sottofondo preferibilmente in calcestruzzo (massetto spesso almeno 3-4 cm), il quale dovrà essere ad una quota più bassa del livello di superficie di circa 6-10 cm, a seconda dello spessore delle piastrelle.

Infine, prima di iniziare una pavimentazione in piastrelle, si deve procedere ad un lavaggio delle stesse con getto d'acqua per eliminare eventuali residui terrosi e impurità di cava, e facilitare il processo di fissaggio della piastrella al letto di malta.

Per la posa in opera, si deve procedere come segue:

- tracciamento dei piani con appositi spaghi (livelle) (le pendenze da rispettare per lo smaltimento delle acque possono essere inferiori a quelle dei cubetti, ma in ogni caso non possono scendere sotto l'1%);
- preparazione di una malta con sabbia e cemento (250 kg di cemento per m<sup>3</sup>);
- stesa della malta sul sottofondo;
- posa delle piastrelle, che devono distare l'una dall'altra almeno 3-4 mm. La consistenza della malta deve essere abbastanza pastosa in modo che la stessa, sotto la pressione della piastrella battuta (con martelli, possibilmente gommati), possa rifluire dai bordi della piastrella che ha aderito completamente al suo letto di posa.

Un'altra soluzione, soprattutto per le pavimentazioni con fuga superiore ai 5 mm, è quella di posare le piastrelle su una malta normale (magari dopo aver cosperso di polvere di cemento la faccia inferiore della piastrella stessa), eseguire una modesta pressione sulle stesse, far seccare il tutto e, successivamente, riempire le fughe con malta più liquida, avendo la precauzione di pulire le stesse dopo tale operazione con uno straccio bagnato, prima che la malta stessa faccia completamente presa.

Il sistema di sigillatura delle fughe, quando richiesto (e comunque sempre consigliato), può essere eseguito nelle seguenti maniere:

- versando nelle fughe una boiaccia fluida e ricca di cemento, in modo che le giunture siano riempite oltre il limite, ma, ovviamente, senza che la boiaccia stessa vada a sporcare il pavimento. Dopo qualche tempo, e cioè quando la malta ha acquistato già una certa consistenza, si ripuliscono le stuccature con la cazzuola e si segna leggermente la fuga con riga o ferro. Questa operazione deve essere eseguita con molta accuratezza, essendo questo l'ultimo e spesso il più importante tocco estetico della pavimentazione. Eventuali sbavature dovranno essere immediatamente pulite con stracci, o meglio ancora con spugne inumidite;
- versando della biacca sull'intera pavimentazione con lo stesso procedimento utilizzato per i cubetti e distribuendola con l'aiuto delle spazzole, in modo da ottenere il riempimento regolare di tutte le fughe. La pulizia deve essere effettuata con segatura prima bagnata e poi asciutta. Il procedimento è particolarmente indicato per le fughe strette.

Nell'esecuzione di ampie superfici come, ad esempio, quelle delle piazze, devono essere previsti dei giunti di dilatazione, per evitare la parziale rottura delle piastrelle o l'allargamento delle fughe.

Le considerazioni su esposte sono applicabili anche alle pavimentazioni ad opera incerta.

### 102.7 Controlli del direttore dei lavori

Il direttore dei lavori per la realizzazione delle pavimentazioni opererà verificherà:

- il collegamento tra gli strati;
- la realizzazione dei giunti/sovrapposizioni per gli strati realizzati con pannelli, fogli e in genere prodotti preformati;
- l'esecuzione accurata dei bordi e dei punti particolari.

Ove sono richieste lavorazioni in sito, il direttore dei lavori verificherà, con semplici metodi da cantiere:

- le resistenze meccaniche (portate, punzonamenti, resistenze a flessione);
- le adesioni fra strati (o, quando richiesto, l'esistenza di completa separazione);
- le tenute all'acqua, all'umidità, ecc.

A conclusione dei lavori, infine, eseguirà prove (anche solo localizzate) di funzionamento, formando battenti di acqua, condizioni di carico, di punzonamento, ecc. che siano significativi delle ipotesi previste dal progetto o dalla realtà.

## **Art. 103 - Opere di rifinitura varie**

### 103.1 Verniciature e tinteggiature

#### 103.1.1 *Attrezzatura*

Tutta l'attrezzatura che si prevede di usare per le operazioni di verniciatura o di tinteggiatura deve essere sottoposta all'approvazione della direzione dei lavori.

I pennelli e i rulli devono essere del tipo, della superficie e delle dimensioni adatte alle vernici che si impiegheranno e al tipo di lavoro che si sta eseguendo e non dovranno lasciare impronte.

L'attrezzatura per la verniciatura a spruzzo (air-less) deve essere corredata da pistole di tipo idoneo ad ogni singolo impiego.

Tutta l'attrezzatura, infine, deve essere mantenuta sempre in ottime condizioni di funzionamento. Si raccomanda, perciò, la pulizia più accurata per il successivo riutilizzo.

#### 103.1.2 *Campionature*

L'appaltatore dovrà predisporre dei campioni dei supporti, possibilmente dello stesso materiale, sul quale saranno applicati i prodotti vernicianti o pitture con i trattamenti secondo i cicli previsti in più tonalità di tinte, per consentire alla direzione dei lavori di operare una scelta.

Secondo le disposizioni impartite, si dovrà completare un pannello, un tratto di muratura o un locale completo. La totalità del lavoro potrà procedere solo dopo l'approvazione della direzione dei lavori.

L'elemento scelto come campione servirà come riferimento al quale si dovrà uniformare l'intera opera da eseguire.

##### 103.1.2.1 *Preparazione delle superfici*

Le operazioni di tinteggiatura o di verniciatura devono essere precedute da un'accurata preparazione delle superfici interessate (asportazione di carta da parati, asportazione di tempere, carteggiatura, lavaggio sgrassante, lavatura, neutralizzazione, rasatura, raschiature, maschiatura, sabbiatura e/ scrostatura, spolveratura, spazzolatura, stuccature, levigature, ecc.), con sistemi idonei ad assicurare la perfetta riuscita del lavoro.

##### 103.1.2.2 *Stato delle superfici murarie e metalliche*

Le superfici murarie nuove devono essere prive di qualsiasi residuo di lavorazione precedente a quello del rivestimento protettivo o decorativo.

Le superfici metalliche nuove devono essere prive di calamina, ruggine, incrostazioni di malta, grassi, residui oleosi o untuosi e non essere trattati con pitture di fondo antiruggine o wash primer.

Le superfici dei manufatti lignei devono essere prive di tracce di residui untuosi o di pitture di fondo, nonché prive di fessurazioni e irregolarità trattate con mastici o stucchi non idonei.

### 103.1.2.3 *Preparazione dei prodotti*

La miscelazione e la posa in opera di prodotti monocomponenti e bicomponenti devono avvenire nei rapporti, nei modi e nei tempi indicati dalle schede tecniche rilasciate dal produttore onde evitare alterazioni del prodotto.

### 103.1.3 *Tinteggiatura di pareti*

La tinteggiatura deve essere eseguita, salvo altre prescrizioni, a pennello, a rullo, a spruzzo, ecc., in conformità con i modi fissati per ciascun tipo di lavorazione e nei modi indicati dal produttore.

#### 103.1.3.1 *Tinteggiatura con pittura alla calce*

Le pareti da tinteggiare devono essere preventivamente trattate con una mano di latte di calce. La tinta a calce, prima dell'impiego, deve essere passata attraverso un setaccio molto fine, onde eliminare granulosità e corpi estranei. Per ottenere il fissaggio deve essere mescolata alla tinta, nelle proporzioni indicate dal fabbricante, colla a base di acetato di polivinile.

Successivamente deve essere applicata a pennello la prima mano di tinta, mentre la seconda mano deve essere data a mezzo di pompa.

Le tinteggiature a calce non devono essere applicate su pareti con finitura a gesso.

Le pareti tinteggiate non devono presentare, neppure in misura minima, il fenomeno di sfarinamento e spolverio.

#### 103.1.3.2 *Tinteggiatura a colla e a gesso*

La tinteggiatura di pareti a colla e gesso comprende le seguenti fasi:

- spolveratura e ripulitura delle superfici;
- prima stuccatura a gesso e colla;
- levigamento con carta vetrata;
- spalmatura di colla temperata;
- rasatura dell'intonaco e ogni altra idonea preparazione;
- applicazione di due mani di tinta a colla e gesso.

La tinteggiatura può essere eseguita a mezze tinte oppure a tinte forti e con colori fini.

#### 103.1.3.3 *Tinteggiatura a tempera*

La tinteggiatura a tempera, in tinta unica chiara, su intonaco civile, a calce o a gesso, richiede:

- la preparazione accurata del supporto mediante spazzolatura con raschietto e spazzola di saggina, per eliminare corpi estranei quali grumi, scabrosità, bolle, alveoli, difetti di vibrazione;
- la preparazione accurata del supporto mediante spazzolatura con stuccatura di crepe e cavillature, per ottenere omogeneità e continuità delle superfici da imbiancare e tinteggiare;
- l'imprimatura ad uno strato di isolante a base di resine acriliche all'acqua data a pennello;
- il ciclo di pittura costituito da strato di fondo e strato di finitura con pittura a tempera, dati a pennello o a rullo.

#### 103.1.3.4 *Tinteggiatura con idropittura a base di cemento*

Questo tipo di tinteggiatura deve essere eseguito direttamente sull'intonaco o su calcestruzzo, previa accurata pulizia delle superfici.

La tinteggiatura deve essere eseguita a due mani.

L'applicazione non può essere eseguita su superfici già tinteggiate a calce se non previa rimozione di questa.

#### 103.1.3.5 *Tinteggiatura a base di resine sintetiche*

Deve essere anzitutto applicata, sulle superfici da trattare, una mano di fondo isolante, impiegando il prodotto consigliato dal produttore.

Dopo la completa essiccazione della mano di preparazione, si deve procedere all'applicazione delle due mani di tinta, intervallate l'una dall'altra di almeno 12 ore. L'applicazione può essere eseguita sia a pennello che a rullo.

Lo spessore minimo dello strato secco per ciascuna mano deve essere di 20 microns per gli interni e di 35 microns per gli esterni.

#### 103.1.3.6 *Tinteggiatura con pittura acrilica monocomponente in dispersione acquosa. Applicazione a rullo di lana o pennello*

La tinteggiatura con pittura acrilica monocomponente in dispersione acquosa deve rispettare le seguenti fasi:

- eventuale raschiatura delle vecchie superfici mediante spazzola metallica, asportazione dell'eventuale muffa presente e residui persistenti di precedenti pitture;
- eventuale lavaggio delle superfici con soluzioni di ipoclorito di sodio o soda. Qualora le superfici si presentassero particolarmente invase da funghi e muffe, occorrerà trattare le stesse con una soluzione disinfettante data in due mani;
- eventuale applicazione di una mano di primer acrilico al solvente ad alta penetrazione sulle superfici fortemente sfarinanti;
- applicazione di una prima mano diluita in dispersione acquosa al 15%;
- applicazione di mano a finire diluita in dispersione acquosa al 15%. Lo spessore del film essiccato (due mani) dovrà essere di minimo 50 microns.

#### 103.1.3.7 *Tinteggiatura con idropittura opaca coprente naturale per interni*

La tinteggiatura con idropittura opaca coprente naturale per interni, altamente traspirante, adatta per tutte le superfici murali, vecchie e nuove, composta da albume, latte, carbonati di calcio e altre polveri naturali, deve essere effettuata mediante preparazione del supporto con spazzolatura e pulizia della superficie. Prima dell'applicazione, se l'intonaco è asciutto, è necessario inumidire la superficie con acqua. Infine, occorre applicare minimo due mani a pennello, diluendo con circa il 15-25% di acqua.

#### 103.1.3.8 *Tinteggiatura con pittura a base di silicati di potassio*

La tinteggiatura con pittura a base di silicati di potassio e pigmenti selezionati, per esterni, a due strati in tinta unita chiara su intonaco civile esterno richiede:

- la preparazione del supporto mediante spazzolatura con raschietto e spazzola di saggina per eliminare corpi estranei quali grumi, scabrosità, bolle, alveoli e difetti di vibrazione;
- la preparazione del supporto mediante spazzolatura con stuccatura di crepe e cavillature, per ottenere omogeneità e continuità delle superfici da imbiancare e tinteggiare;
- l'imprimatura ad uno strato di isolante a base di resine acriliche all'acqua dato a pennello;
- il ciclo di pittura con pittura a base di silicati, costituito da strato di fondo dato a pennello e strato di finitura dato a rullo.

#### 103.1.3.9 *Applicazione di idrorepellente protettivo su intonaco civile esterno*

L'applicazione di idrorepellente protettivo – ad uno strato dato a pennello – del tipo vernice siliconica in solvente o soluzione di strato di alluminio in solvente – data su intonaco civile esterno – su rivestimento in laterizio e simili, e su calcestruzzo a vista, per renderli inattaccabili agli agenti atmosferici e stabilizzarne sia il colore che la resistenza superficiale allo sbriciolamento, richiede:

- la preparazione del supporto con spazzolatura, per eliminare i corpi estranei e la polvere;
- il ciclo di pittura idrorepellente, costituito da uno o più strati dati a pennello.

### 103.1.4 *Verniciatura*

#### 103.1.4.1 *Generalità*

L'applicazione dei prodotti vernicianti non deve essere effettuata su superfici umide. L'intervallo di tempo fra una mano e la successiva deve essere – salvo diverse prescrizioni – di 24 ore, la temperatura ambiente non deve superare i 40°C e la temperatura delle superfici dovrà essere compresa fra i 5 e 50°C, con un massimo di 80% di umidità relativa. In generale, ogni strato di pittura deve essere applicato dopo l'essiccazione dello stato precedente, e comunque secondo le esigenze richieste dagli specifici prodotti vernicianti impiegati. La verniciatura, soprattutto per le parti visibili, non deve presentare colature, festonature e sovrapposizioni anormali.

Le modalità di applicazione possono essere a pennello e a spruzzo.

Nell'applicazione a pennello ciascuna mano deve essere applicata pennellando in modo che aderisca completamente alla superficie. La vernice deve essere tirata in maniera liscia e uniforme, senza colature, interruzioni, bordi sfuocati o altri difetti, e in modo da risultare compatta e asciutta

prima che venga applicata la seconda mano. Bisognerà osservare il tempo minimo indicato dal produttore per l'applicazione fra una mano e l'altra.

L'applicazione a spruzzo deve essere effettuata prima in un senso e quindi nel senso opposto, fino a coprire tutta la superficie. La vernice che deve essere impiegata dovrà essere solo del tipo a spruzzo. Si dovranno ricoprire opportunamente le superfici circostanti, perché non si abbiano a sporcare altri manufatti.

Le opere di verniciatura su manufatti metallici devono essere precedute da accurate operazioni di pulizia (nel caso di elementi esistenti) e rimozione delle parti ossidate. Deve, quindi, essere applicata almeno una mano di vernice protettiva, e un numero non inferiore a due mani di vernice del tipo e del colore previsti fino al raggiungimento della completa uniformità della superficie.

Nelle opere di verniciatura eseguite su intonaco, oltre alle verifiche della consistenza del supporto e alle successive fasi di preparazione, si deve attendere un adeguato periodo, fissato dalla direzione dei lavori, di stagionatura degli intonaci, trascorso il quale si può procedere all'applicazione di una mano di imprimitura (eseguita con prodotti speciali), o di una mano di fondo più diluita alla quale seguiranno altre due mani di vernice del colore e delle caratteristiche fissate.

#### 103.1.4.2 Verniciatura a smalto (tradizionale)

Prima di applicare lo smalto, si deve procedere alla stuccatura, per eliminare eventuali difetti che, pur essendo di limitatissima entità e rientranti nelle tolleranze, possono essere presenti sulle superfici dei manufatti.

Le parti stuccate, dopo accurata scartavetratura, devono essere ritoccate con lo smalto.

Si applica successivamente la prima mano di smalto e, dopo la completa essiccazione di questa, la seconda mano.

La tonalità di colore di ciascuna mano deve essere differente, in modo da permettere l'agevole accertamento del numero delle passate applicate.

Lo spessore dello strato secco di ciascuna mano non deve essere inferiore a 25 microns.

Deve essere evitato ogni danneggiamento alle superfici verniciate dipendente da distacchi di lembi dello strato di vernice, in conseguenza di aderenza delle varie superfici fra loro, come, ad esempio, fra i battenti mobili e i telai fissi di serramenti.

- a. Verniciatura con smalto epossidico su pareti in blocchi di calcestruzzo o su superfici di calcestruzzo lisce o intonacate

La verniciatura con smalto epossidico deve rispettare le seguenti fasi:

- applicazione a pennello di prodotto passivante del cemento;
- rasatura di tutte le superfici con stucco compatibile alle resine epossidiche impiegate;
- applicazione a pennello di una mano di fondo epossidico di colore neutro e per uno spessore di 30 microns;
- applicazione ad air-less o a pennello di una prima mano di smalto epossidico per uno spessore di 35 microns;
- applicazione ad air-less di una mano a finire di smalto epossidico, del colore stabilito dai disegni, a finitura lucida e per uno spessore minimo di 30 microns.

- b. Verniciatura con smalto a base di caucciù ciclizzata delle superfici di calcestruzzo lisce o intonacate

La verniciatura con smalto a base di caucciù delle superfici di calcestruzzo lisce o intonacate deve rispettare le seguenti fasi:

- applicazione a pennello di prodotto passivamente;
- rasatura parziale dei fori di evaporazione sulle superfici in calcestruzzo;
- applicazione ad air-less o a pennello di una mano di fondo di colore neutro di vernice base pliolite, per uno spessore di 25 microns;
- applicazione ad air-less o a pennello di una mano di vernice a base pliolite a finitura opaca, nei colori indicati sui disegni e per uno spessore di 35 microns;
- applicazione ad air-less o a pennello di una mano a finire di vernice a base pliolite a finitura opaca, nei colori indicati sui disegni e per uno spessore di 35 microns.

#### 103.1.4.3 Verniciatura protettiva di serramenti, telai metallici e tutte le esistenti opere in ferro che non siano preverniciate o trattate con antiruggine

La verniciatura protettiva di serramenti, telai metallici, e tutte le esistenti opere in ferro che non siano preverniciate o trattate con antiruggine, deve rispettare le seguenti fasi:

- spazzolatura con spazzole metalliche per asportare ruggine, calamina, sporczia e sostanze grasse, malte, calcestruzzo o vecchie verniciature;
- applicazione a pennello di un primo strato di antiruggine al minio oleofenolico o cromato di zinco;
- applicazione di un secondo strato di antiruggine al minio oleofenolico o cromato di zinco, a 48 ore di distanza, sempre a pennello (in totale, le due mani dovranno dare una pellicola di minimo 50 microns);
- applicazione di una prima mano di smalto sintetico, dato a pennello per uno spessore minimo di 30 microns;
- applicazione di una mano a finire di smalto sintetico, dato a pennello per uno spessore minimo di 30 microns.

Per le opere in ferro che sono fornite con la prima mano di antiruggine già applicata, il ciclo di verniciatura deve essere limitato all'applicazione della seconda mano di antiruggine e di stuccatura, e di due mani di smalto sintetico.

a. Verniciatura di opere in ferro, prezincate o comunque zincate a bagno

La verniciatura di opere in ferro, prezincate o comunque zincate a bagno, deve rispettare le seguenti fasi:

- decappaggio delle opere eseguite con panni imbevuti di solvente approvato;
- asportazione con panno asciutto della patina lasciata dal solvente, da eseguire dopo due ore;
- applicazione a pennello di una mano di wash-primer passivante della zincatura;
- applicazione a pennello di una prima mano di copertura con smalto sintetico per uno spessore minimo di 30 microns;
- applicazione a pennello di una mano a finire di smalto sintetico per uno spessore minimo di 30 microns.

b. Opere in ferro inserite nelle murature e opere varie in acciaio (già trattate con una mano di zincante inorganico) verniciate con smalto poliuretano

La verniciatura di opere in ferro inserite nelle murature e opere varie in acciaio deve rispettare le seguenti fasi:

- accurata pulizia delle opere eseguita con panno imbevuto di solvente approvato;
- asportazione con panno asciutto della patina lasciata dal solvente, da eseguire dopo due ore;
- applicazione a pennello di una mano di primer senza alcuna diluizione;
- applicazione, a pennello o con spruzzo di air-less, di una prima mano di smalto poliuretano per uno spessore minimo di 30 microns;
- applicazione a pennello di una mano a finire di smalto poliuretano per uno spessore minimo di 30 microns.

c. Serramenti in ferro zincato interni ed esterni (già forniti con una mano di Wash-primer) verniciati con smalto poliuretano

La verniciatura di serramenti in ferro zincato interni ed esterni deve rispettare le seguenti fasi:

- pulizia della superficie zincata eseguita con panno imbevuto di prodotto non solvente del Wash-primer;
- ritocchi a pennello con Wash-primer passivante della zincatura, dove questa risulti deteriorata;
- applicazione a pennello di una prima mano di smalto poliuretano per uno spessore minimo di 30 microns;
- applicazione a pennello di una mano a finire di smalto poliuretano per uno spessore minimo di 30 microns.

d. Solai in lamiera grecata verniciati con smalto acrilico

La verniciatura di solai in lamiera grecata deve rispettare le seguenti fasi:

- decappaggio della superficie zincata eseguito con panno imbevuto di solvente approvato;
- asportazione con panno asciutto della patina lasciata dal solvente, da eseguire dopo due ore;
- applicazione ad air-less di una mano di Wash-primer passivante della zincatura;

- applicazione ad air-less di una prima mano di smalto acrilico a finitura satinata per uno spessore minimo di 40 microns;
- applicazione ad air-less di una mano a finire di smalto acrilico a finitura satinata per uno spessore minimo di 40 microns.

e. Sola applicazione dell'antiruggine

La prima mano di antiruggine, a base di minio oleofenolico o cromato di zinco, deve essere applicata dopo aver preparato adeguatamente le superfici da verniciare.

Sulle parti non più accessibili dopo la posa in opera, deve essere preventivamente applicata anche la seconda mano di antiruggine.

La seconda mano di antiruggine deve essere applicata dopo la completa essiccazione della prima mano, previa pulitura delle superfici da polvere e altri imbrattamenti, ed esecuzione di ritocchi agli eventuali danneggiamenti verificatisi durante la posa in opera.

Lo spessore dello strato secco di ciascuna mano non deve essere inferiore a 25 microns.

La tonalità di colore di ciascuna mano deve essere differente, in modo da permettere l'agevole accertamento dell'effettivo numero delle passate applicate.

f. Opere esterne in ferro e profilati in genere annegati in getti di calcestruzzo (ferri Bauer o Alfen o similari, comprese tubazioni)

La verniciatura di opere esterne in ferro e profilati, in genere annegati in getti di calcestruzzo deve rispettare le seguenti fasi:

- spazzolatura con spazzole metalliche per asportare ruggine, calamina, sporcizia, sostanze grasse, calcestruzzo;
- applicazione a pennello di un primo strato di antiruggine al minio di piombo;
- applicazione di un secondo strato di antiruggine al minio di piombo a 48 ore di distanza, sempre a pennello;
- applicazione di una prima mano di smalto sintetico, dato a pennello, per uno spessore minimo di 30 microns;
- applicazione di una mano a finire di smalto sintetico, dato a pennello, per uno spessore minimo di 30 microns.

g. Protezione con vernice intumescente delle strutture metalliche portanti in acciaio

Se richiesto, le strutture metalliche portanti in acciaio dovranno essere rivestite con vernice intumescente resistente al fuoco secondo le seguenti fasi:

- preparazione delle superfici con sabbiature SA 2 1/2;
- applicazione di strato zincante inorganico dello spessore di 70-75 microns. L'applicazione deve essere effettuata in ambienti con umidità relativa non superiore all'80% e temperature comprese tra + 5°C e + 40°C;
- applicazione di vernice intumescente negli spessori necessari tali da garantire la classe di resistenza prescritta, in relazione al tipo di struttura da proteggere. Gli spessori da utilizzare dovranno essere quelli dichiarati dal produttore nelle schede tecniche. In linea di massima, si dovranno avere i seguenti spessori di film secco per le seguenti classi:
  - classe REI 30/45: 500 microns;
  - classe REI 60: 750 microns;
  - classe REI 120: 1000 microns.
- applicazione di una mano finale impermeabilizzante costituita da strato di pittura in emulsione acrilica pigmentata dello spessore di 30-40 microns, data a pennello, rullo o airless.

L'appaltatore deve fornire appropriata certificazione riguardante i materiali e le modalità di posa, relativamente alla capacità di resistenza al fuoco della protezione realizzata.

#### 103.1.4.4 Protezione

Le opere verniciate devono essere protette, fino al completo essiccamento, dalla polvere, dall'acqua e da ogni altra fonte di degradazione. La pitturazione deve essere eseguita sempre in ambiente protetto dagli agenti atmosferici che possono pregiudicare l'essiccamento della vernice, e nelle condizioni di umidità e di temperatura dell'ambiente indicate dal produttore della vernice o della pittura.

#### 103.1.4.5 *Controllo*

Il direttore dei lavori potrà controllare lo spessore degli strati di vernice con apposita strumentazione magnetica. È ammessa una tolleranza di +/- 10%. Deve essere controllato anche che il consumo a metro quadro del prodotto corrisponda a quanto indicato dal produttore.

Per l'esecuzione delle prove si citano le seguenti norme UNI di riferimento:

**UNI 8754** – *Edilizia. Verniciature, pitturazioni, RPAC, tinteggiature, impregnazioni superficiali. Caratteristiche e metodi di prova;*

**UNI 8755** – *Edilizia. Prodotti per sistemi di verniciatura, pitturazione, RPAC, tinteggiatura, impregnazione superficiale e misti. Caratteristiche di attitudine all'immagazzinamento e all'applicazione;*

**UNI 8756** – *Edilizia. Prodotti per sistemi di verniciatura, pitturazione, RPAC, tinteggiatura, impregnazione superficiale e misti. Caratteristiche di identificazione e metodi di prova.*

Un'altra norma di riferimento è data dall'ultima edizione del capitolato tecnico d'appalto per opere di pitturazione edile-industriale, edito dalla Associazione Nazionale Imprese di Verniciatura, Decorazione e Stuccatura (ANVIDES).

#### 103.1.5 *Smaltimento rifiuti*

L'appaltatore ha l'obbligo di non scaricare in fognatura e di non disperdere nell'ambiente il prodotto e/o il contenitore.

In caso di spargimenti, occorre assorbire con sabbia. I rifiuti derivanti, classificabili come speciali, devono essere smaltiti in apposite discariche autorizzate rispettando le normative locali e nazionali in vigore, e ottenendo preventivamente l'autorizzazione degli enti preposti.

#### 103.1.6 *Esecuzione di decorazioni*

Per l'esecuzione delle decorazioni, sia nelle pareti interne che nei prospetti esterni, la direzione dei lavori può fornire all'appaltatore, qualora non compresi tra i disegni di contratto o ad integrazione degli stessi, i necessari particolari costruttivi e modalità esecutive.

Le campionature devono essere sottoposte all'accettazione del direttore dei lavori.

### 103.2 *Rivestimenti per interni ed esterni*

#### 103.2.1 *Definizioni*

Si definisce *sistema di rivestimento* il complesso di strati di prodotti della stessa natura o di natura diversa, omogenei o disomogenei, che realizzano la finitura dell'edificio.

I sistemi di rivestimento si distinguono, a seconda delle loro funzioni in:

- rivestimenti per esterno e per interno;
- rivestimenti protettivi in ambienti con specifica aggressività;
- rivestimenti protettivi di materiali lapidei, legno, ferro, metalli non ferrosi, ecc.

#### 103.2.2 *Sistemi realizzati con prodotti rigidi*

Per le piastrelle di ceramica (o lastre di pietra, ecc. con dimensioni e pesi simili), si procederà alla posa su letto di malta svolgente funzioni di strato di collegamento e di compensazione, curando la sufficiente continuità dello strato stesso, lo spessore, le condizioni ambientali di posa (temperatura e umidità) e di maturazione. Si valuterà, inoltre, la composizione della malta, onde evitare successivi fenomeni di incompatibilità chimica o termica con il rivestimento e/o con il supporto. Durante la posa del rivestimento, si curerà l'esecuzione dei giunti, il loro allineamento, la planarità della superficie risultante e il rispetto di eventuali motivi ornamentali. In alternativa alla posa con letto di malta, si procederà all'esecuzione di uno strato ripartitore avente adeguate caratteristiche di resistenza meccanica, planarità, ecc., in modo da applicare successivamente uno strato di collegamento (o ancoraggio), costituito da adesivi aventi adeguate compatibilità chimiche e termiche con lo strato ripartitore e con il rivestimento. Durante la posa si procederà come sopra descritto.

Per le lastre di pietra, calcestruzzo, fibrocemento e prodotti simili, si procederà alla posa mediante fissaggi meccanici (elementi ad espansione, elementi a fissaggio chimico, ganci, zanche e simili), a loro volta ancorati direttamente alla parte muraria e/o su tralicci o simili. I sistemi di fissaggio devono, comunque, garantire un'adeguata resistenza meccanica per sopportare il peso proprio e quello del rivestimento, per resistere alla corrosione e permettere piccole regolazioni dei singoli pezzi



durante il fissaggio e il loro movimento in opera dovuto a variazioni termiche. Il sistema nel suo insieme deve avere un comportamento termico accettabile, nonché evitare di essere sorgente di rumore inaccettabile dovuto al vento, alla pioggia, ecc. e assolvere le altre funzioni loro affidate quali tenuta all'acqua e così via. Durante la posa del rivestimento si devono verificare gli effetti estetici previsti, l'allineamento o, comunque, la corretta esecuzione di giunti (sovrapposizioni, ecc.), la corretta forma della superficie risultante, ecc.

Per le lastre, pannelli, ecc. a base di metallo o materia plastica si procederà analogamente a quanto descritto per le lastre.

In base alle funzioni attribuite dal progetto al rivestimento, si cureranno l'esecuzione dei fissaggi e la collocazione rispetto agli strati sottostanti, onde evitare incompatibilità termiche, chimiche o elettriche. Saranno considerate le possibili vibrazioni o rumori indotti da vento, pioggia, ecc. Verranno, inoltre, verificati i motivi estetici, l'esecuzione dei giunti, la loro eventuale sigillatura, ecc.

#### 103.2.3 *Sistemi realizzati con prodotti flessibili*

I sistemi con prodotti flessibili devono essere realizzati secondo le prescrizioni date nel progetto esecutivo, con prodotti costituiti da carte da parati (a base di carta, tessili, fogli di materie plastiche o loro abbinamenti) aventi le caratteristiche riportate nell'articolo loro applicabile.

#### 103.2.4 *Sistemi realizzati con prodotti fluidi*

I sistemi con prodotti fluidi devono rispondere alle indicazioni seguenti:

- su pietre naturali e artificiali:
  - impregnazione della superficie con siliconi o olii fluorurati, non pellicolanti, resistenti ai raggi UV, al dilavamento e agli agenti corrosivi presenti nell'atmosfera.
- su intonaci esterni:
  - tinteggiatura della superficie con tinte alla calce o ai silicati inorganici;
  - pitturazione della superficie con pitture organiche.
- su intonaci interni:
  - tinteggiatura della superficie con tinte alla calce o ai silicati inorganici;
  - pitturazione della superficie con pitture organiche o ai silicati organici;
  - rivestimento della superficie con materiale plastico a spessore;
  - tinteggiatura della superficie con tinte a tempera.
- su prodotti di legno e di acciaio:
  - si seguiranno le indicazioni del produttore e del direttore dei lavori.

I sistemi si intendono realizzati secondo le prescrizioni del progetto, e, in loro mancanza (o a loro integrazione), si intendono realizzati secondo le indicazioni date dal produttore e accettate dalla direzione dei lavori. Le informazioni saranno fornite secondo le norme **UNI 8758** o **UNI 8760** e riguarderanno:

- criteri e materiali di preparazione del supporto;
- criteri e materiali per realizzare l'eventuale strato di fondo, ivi comprese le condizioni ambientali (temperatura e umidità) del momento della realizzazione e del periodo di maturazione, e le condizioni per la successiva operazione;
- criteri e materiali per realizzare l'eventuale strato intermedio, ivi comprese le condizioni precedentemente citate per la realizzazione e maturazione;
- criteri e materiali per lo strato di finiture, ivi comprese le condizioni sopra citate.

Durante l'esecuzione, per tutti i tipi predetti, si curerà per ogni operazione la completa esecuzione degli strati, la realizzazione dei punti particolari, le condizioni ambientali (temperatura, umidità) e la corretta condizione dello strato precedente (essiccazione, maturazione, assenza di bolle, ecc.), nonché le prescrizioni relative alle norme di igiene e sicurezza.

#### 103.2.5 *Superfici e supporti*

Le superfici murali idonee per la posa di tappezzerie possono essere:

- l'intonaco civile;
- la rasatura a gesso;
- il cemento lisciato.

### 103.2.6 *Strato delle superfici e dei supporti murali*

I supporti murali nuovi per l'applicazione delle tappezzerie devono possedere i seguenti requisiti:

- essere privi di residui delle precedenti lavorazioni e, soprattutto, di residui untuosi;
- possedere un grado di umidità relativa inferiore al 55%;
- avere un pH compreso tra 6 e 7.

I suddetti requisiti devono essere preventivamente controllati dal direttore dei lavori.

### 103.2.7 *Preparazione del supporto*

Il supporto deve essere preventivamente preparato dall'appaltatore prima dell'applicazione della tappezzeria.

La preparazione deve consistere nella pulizia da tutti gli elementi estranei che possano pregiudicare l'adesione delle tappezzerie. A seconda del supporto (intonaco, legno, ecc.), si procederà alla sua pulizia e all'asportazione dei materiali esistenti, nonché al riempimento di fessure e piccoli fori, alla spianatura di piccole asperità, ecc., avendo cura di eliminare, al termine, la polvere e i piccoli frammenti che possono successivamente collocarsi tra il foglio e il supporto durante la posa. In generale, le tecniche di preparazione (carteggiatura, spazzolatura, stuccatura, rasatura, ecc.) devono rispettare le precise indicazioni del produttore.

### 103.2.8 *Tecnica di applicazione*

La tecnica di applicazione deve rispettare le indicazioni contenute nelle schede tecniche fornite dal produttore e le ulteriori indicazioni del direttore dei lavori.

Durante l'applicazione, si deve curare la realizzazione dei giunti, la quantità di collante applicato, l'esecuzione dei punti particolari quali angoli, bordi di porte, finestre, ecc., facendo le opportune riprese in modo da garantire la continuità dei disegni e, comunque, la scarsa percepibilità dei giunti. Nel caso di supporti molto irregolari e nella posa di rivestimenti particolarmente sottili e lisci (ad esempio tessili), si deve provvedere ad applicare uno strato intermedio di carta fodera o prodotto simile, allo scopo di ottenere la levigatezza e la continuità volute. Si deve applicare, infine, il telo di finitura curando il suo taglio preliminare in lunghezza e curando la concordanza dei disegni, la necessità di posare i teli con andamento alternato, ecc.

### 103.2.9 *Norme di riferimento*

**UNI EN 12149** – *Rivestimenti murali in rotoli. Determinazione della migrazione dei metalli pesanti e di altre sostanze, del cloruro di vinile monomero e del rilascio di formaldeide;*

**UNI EN 12781** – *Rivestimenti murali in rotoli. Specifiche per pannelli di sughero;*

**UNI EN 12956** – *Rivestimenti murali in rotoli. Determinazione delle dimensioni, rettilineità, spugnabilità e lavabilità;*

**UNI EN 13085** – *Rivestimenti murali in rotoli. Specifiche per rivestimenti in rotoli di sughero;*

**UNI EN 15102** – *Rivestimenti murali decorativi. Prodotti in rotoli e pannelli;*

**UNI EN 233** – *Rivestimenti murali in rotoli. Specifiche per carte da parati finite e per rivestimenti di vinile e di plastica;*

**UNI EN 234** – *Rivestimenti murali in rotoli. Specifiche per i rivestimenti murali da decorare successivamente;*

**UNI EN 235** – *Rivestimenti murali. Vocabolario e simboli;*

**UNI EN 259-1** – *Rivestimenti murali in rotoli. Rivestimenti murali per uso intenso. Specifiche;*

**UNI EN 259-2** – *Rivestimenti murali in rotoli. Rivestimenti murali per uso intenso. Determinazione della resistenza agli urti;*

**UNI EN 266** – *Rivestimenti murali in rotoli. Specifica per i rivestimenti murali tessili.*

### 103.3 Verifiche del direttore dei lavori

Il direttore dei lavori per la realizzazione del sistema di rivestimento, nel corso dell'esecuzione dei lavori, e con riferimento ai tempi e alle procedure, verificherà via via che i materiali impiegati e le tecniche di posa siano effettivamente quelli prescritti, e, inoltre, almeno per gli strati più significativi, accerterà che il risultato delle operazioni predette sia coerente con le prescrizioni di progetto e, comunque, con la funzione che è attribuita all'elemento o strato realizzato.

In particolare, verificherà:

- per i rivestimenti rigidi, le modalità di fissaggio, la corretta esecuzione dei giunti, e quanto riportato nel punto loro dedicato, eseguendo verifiche intermedie di resistenza meccanica, ecc.;
- per i rivestimenti con prodotti flessibili (fogli), la corretta esecuzione delle operazioni descritte nel relativo punto;
- per i rivestimenti fluidi o in pasta, il rispetto delle prescrizioni di progetto o concordate come detto in precedenza, verificando la loro completezza, ecc., specialmente delle parti difficilmente controllabili al termine dei lavori.

A conclusione dei lavori, il direttore eseguirà prove (anche solo localizzate) con facili mezzi da cantiere, creando sollecitazioni compatibili con quelle previste dal progetto o, comunque, simulanti le sollecitazioni dovute all'ambiente, agli utenti futuri, ecc. Per i rivestimenti rigidi, verificherà in particolare il fissaggio e l'aspetto delle superfici risultanti. Per i rivestimenti in fogli, verificherà l'effetto finale e l'adesione al supporto. Per quelli fluidi, infine, accerterà la completezza, l'assenza di difetti locali e l'aderenza al supporto.

## **Art. 104 - Giunti di dilatazione**

### *104.1 Giunti di dilatazione per pavimenti*

#### *104.1.1 Generalità*

Nelle pavimentazioni per interni, devono essere inseriti giunti di dilatazione anche tra pavimento e rivestimento e in corrispondenza dei giunti strutturali verticali, collocati secondo i disegni progettuali o le ulteriori indicazioni del direttore dei lavori, per eliminare le tensioni provocate dalle dilatazioni termiche con conseguente distacco degli elementi posati. I giunti di dilatazione, prima della collocazione, devono essere accettati dalla direzione dei lavori.

I giunti di dilatazione, che possono essere in alluminio, ottone o materiale plastico, non devono richiedere manutenzione. Per pavimentazioni soggette a intenso traffico pedonale, carrelli, lettighe, ecc., il giunto deve essere dotato di alette di fissaggio laterali che possano essere affogate nel collante al di sotto del rivestimento ceramico o in pietra naturale oppure direttamente nel massetto, nel caso si impieghino altri materiali da rivestimento quali, per esempio, moquette o linoleum.

I giunti di dilatazione devono assicurare la protezione anche gli spigoli delle piastrelle e devono evitare la propagazione del suono nel rivestimento e ridurre la trasmissione di rumori generati dal calpestio e dalle vibrazioni.

Nelle pavimentazioni tradizionali degli ambienti residenziali, possono essere impiegati giunti di dilatazione perimetrali realizzati con materiali comprimibili, come polistirene o poliuretano espanso, sigillati superiormente e ricoperti dai battiscopa.

#### *104.1.2 Pavimenti*

Il giunto di dilatazione per pavimenti (piastrelle, marmi, clinker, ecc.) deve essere costituito da profilo portante in alluminio con alette d'ancoraggio perforate.

La guarnizione elastica deve essere in neoprene e intercambiabile, resistente all'usura, agli agenti atmosferici, agli oli, agli acidi e alle sostanze bituminose.

Le alette del profilo portante in alluminio devono essere fissate al massetto di sottofondo con viti e tasselli ad espansione, ad intervalli di 30 cm su entrambi i lati. Il sottofondo su entrambi i lati del giunto deve essere preparato con malta antiritiro per una larghezza di circa 10 cm.

La guarnizione prima della collocazione deve essere ben lubrificata con una soluzione di acqua saponata. La sua installazione deve avvenire partendo da un'estremità del profilo metallico. Le guide del profilo devono essere pulite da polvere o altre eventuali impurità.

#### *104.1.3 Pavimenti sopraelevati*

Il giunto di dilatazione per pavimenti deve essere costituito da profilo portante in alluminio con alette d'ancoraggio perforate verticalmente.

La guarnizione elastica deve essere in neoprene e intercambiabile, resistente all'usura, agli agenti atmosferici, agli oli, agli acidi e alle sostanze bituminose.

Le alette del profilo portante in alluminio devono essere fissate ai pannelli con viti e tasselli ad espansione, ad intervalli di 30 cm su entrambi i lati.

La guarnizione prima della collocazione deve essere ben lubrificata con una soluzione di acqua saponata. La sua installazione deve avvenire partendo da un'estremità del profilo metallico. Le guide del profilo devono essere pulite da polvere o altre eventuali impurità.

#### 104.1.4 *Pavimenti finiti*

Il giunto di dilatazione per pavimenti finiti deve essere costituito da profilo portante in alluminio con alette d'ancoraggio perforate. La guarnizione elastica deve essere in neoprene e intercambiabile, resistente all'usura, agli agenti atmosferici, agli oli, agli acidi e alle sostanze bituminose. La guarnizione elastica può essere anche in PVC speciale.

Le alette del profilo devono essere installate sul pavimento finito con viti a testa svasata e tasselli ad espansione.

### 104.2 *Giunti di dilatazione per facciate, pareti e soffitti*

#### 104.2.1 *Facciate, pareti e soffitti a faccia vista*

Il giunto di dilatazione per facciate, pareti e soffitti da installare a faccia vista deve essere costituito da profilo portante in alluminio con alette d'ancoraggio perforate. Le alette del profilo metallico devono avere un sottostrato in neoprene cellulare per la compensazione delle irregolarità del piano d'appoggio.

La guarnizione elastica deve essere in neoprene e intercambiabile, resistente all'usura, agli agenti atmosferici, agli oli, agli acidi e alle sostanze bituminose.

Le superfici dove appoggiano le alette del profilo devono essere piane, lisce e pulite. Le alette del profilo portante in alluminio devono essere fissate al piano d'appoggio con viti e tasselli ad espansione, ad intervalli di 30 cm su entrambi i lati. Negli ambienti interni il profilo può essere fissato con idoneo collante speciale.

Nei raccordi testa a testa dei profili in alluminio deve essere lasciata una fessura di circa 5 mm da riempire con idoneo sigillante elastico.

#### 104.2.2 *Facciate, pareti e soffitti sotto-intonaco*

Il giunto di dilatazione per facciate, pareti e soffitti da installare sotto-intonaco deve essere costituito da profilo portante in alluminio con alette d'ancoraggio perforate.

La guarnizione elastica deve essere in neoprene e intercambiabile, resistente all'usura, agli agenti atmosferici, agli oli, agli acidi e alle sostanze bituminose.

Le alette laterali del profilo portante in alluminio devono essere fissate al piano d'appoggio con chiodi d'acciaio inox ad intervalli di 30 cm su entrambi i lati del giunto.

#### 104.2.3 *Facciate con sistemi di rivestimenti a cappotto*

Il giunto di dilatazione per facciate con sistemi di rivestimenti a cappotto deve essere costituito da profilo portante in alluminio con alette d'ancoraggio perforate. Il profilo portante deve essere regolabile in funzione dello spessore del rivestimento a cappotto.

La guarnizione elastica deve essere in neoprene e intercambiabile, resistente all'usura, agli agenti atmosferici, agli oli, agli acidi e alle sostanze bituminose.

Gli angolari di alluminio devono essere collocati a interasse di circa 40 cm, fissati mediante viti e tasselli ad espansione. La parte del profilo a vista durante la posa in opera deve essere protetta con speciale nastro adesivo. Le eventuali irregolarità della superficie devono essere eliminate mediante applicazione di strato di malta.

#### 104.2.4 *Facciate, pareti e soffitti a lavori finiti*

Il giunto di dilatazione per facciate, pareti e soffitti da installare a faccia vista deve essere costituito da profilo in duralluminio (**UNI 3569**) o in PVC rigido. Il PVC rigido deve essere resistente e stabile ad almeno 70°C e ai raggi UV. La collocazione del giunto deve essere eseguita mediante clips di fissaggio in acciaio inox da inserire nella scanalatura del profilo. Per la solidità dell'ancoraggio devono essere utilizzati i clips come previsto dal produttore.

## **Art. 105 - Rilievi, tracciati e capisaldi**

### **105.1 Rilievi**

L'esecuzione dei lavori deve essere preceduta dal rilievo planimetrico dello stato di fatto da parte e a spese dell'esecutore, e in contraddittorio con la direzione dei lavori.

Il rilievo è necessario per la quantificazione delle opere di scavo a sezione obbligata o di sbancamento e di movimento terra in generale.

### **105.2 Tracciati**

L'esecuzione delle opere di fondazione deve essere preceduta dal tracciamento sul terreno delle strutture portanti alla quota indicata dal progetto esecutivo.

### **105.3 Capisaldi**

Unitamente agli occorrenti disegni di progetto esecutivo, in sede di consegna sarà fornito all'appaltatore l'elenco dei capisaldi di livellazione a cui si dovrà riferire nell'esecuzione dei lavori.

La verifica di tali capisaldi dovrà essere effettuata con tempestività, in modo che non oltre sette giorni dalla consegna possano essere segnalate alla direzione dei lavori eventuali difformità riscontrate.

L'appaltatore è responsabile della conservazione dei capisaldi, che non può rimuovere senza preventiva autorizzazione del direttore dei lavori.

Per tutte le operazioni di livellazione, limitatamente a quanto non indicato espressamente nel presente capitolato, vige l'obbligo di riferirsi al testo intitolato *Guida alla progettazione e all'esecuzione delle livellazioni geometriche* della Commissione geodetica italiana (IGM, 1974), che viene a far parte del presente capitolato speciale d'appalto.

Il percorso della livellazione dovrà sempre consentire il controllo delle misure. Se la livellazione ha come scopo la determinazione di quote, la linea da istituire dovrà essere collegata ad uno o più capisaldi preesistenti. In tal caso, dovrà essere verificato che i dislivelli sui tratti contigui al caposaldo considerato siano rimasti invariati. La scelta del caposaldo da utilizzarsi deve essere comunque autorizzata dalla direzione dei lavori. La fase di segnalizzazione dei capisaldi e quella di misura devono essere separate da un adeguato intervallo di tempo, per consentire ai capisaldi di assumere un assetto stabile.

### **105.4 Strumentazione**

Per tutti i lavori topografici dovranno essere utilizzati teodoliti con approssimazione angolare al secondo centesimale, accoppiati a distanziometri elettronici di precisione non inferiore a  $5 \text{ mm} \pm 10 E - 6 \cdot D$  (con  $D$  espressa in km). In alternativa, è possibile utilizzare la total station con prestazioni analoghe.

Per quanto riguarda le quote, si dovranno utilizzare dei livelli di precisione (autolivelli).

La strumentazione deve essere verificata prima dell'inizio delle operazioni di tracciamento.

## **Art. 106 - Integrazione del piano di manutenzione dell'opera**

Il direttore dei lavori, inoltre, raccoglierà in un fascicolo i documenti progettuali più significativi, la dichiarazione di conformità predetta (ed eventuali schede dei prodotti), nonché le istruzioni per la manutenzione ai fini dell'integrazione o dell'aggiornamento del piano di manutenzione dell'opera.

In riferimento al comma precedente, l'esecutore è obbligato a trasmettere al direttore dei lavori le istruzioni e/o le schede tecniche di manutenzione e di uso rilasciate dal produttore dei materiali o degli impianti tecnologici installati.

## **PARTE TERZA NORME DI MISURAZIONE**

Le norme di misurazione sono quelle ricavate dalle prefazioni dei capitoli al Prezzario Opere Edili ed Impiantistiche - Regione Liguria - Anno 2020.

COMUNE DI GENOVA  
REPERTORIO N. \_\_\_\_\_



Appalto fra il Comune di Genova e l'Impresa \_\_\_\_\_ per la progettazione esecutiva e l'esecuzione dei lavori di riqualificazione dell'impianto sportivo Nico Sapio, sito in Via dei Reggio civ. 10, Genova.

### REPUBBLICA ITALIANA

L'anno duemila \_\_\_\_\_, il giorno \_\_\_\_\_ del mese di \_\_\_\_\_, in una delle sale del Palazzo Comunale, posto in Via Garibaldi al civico numero nove

**INNANZI A ME** - \_\_\_\_\_

**sono comparsi**

**PER UNA PARTE** - il **COMUNE DI GENOVA**, nella veste di Stazione Appaltante, con sede in Genova, Via Garibaldi n. 9, Codice Fiscale 00856930102, rappresentato da \_\_\_\_\_ nato/a a \_\_\_\_\_ il \_\_\_\_\_ e domiciliato/a presso la sede del Comune, nella qualità di Dirigente, in esecuzione della determinazione dirigenziale della Direzione \_\_\_\_\_ - Settore \_\_\_\_\_ n. \_\_\_\_\_ in data \_\_\_\_\_ ed esecutiva dal \_\_\_\_\_

*(inserire provvedimento di aggiudicazione)*

**E PER L'ALTRA PARTE** - l'Impresa \_\_\_\_\_, di seguito, per brevità, denominata \_\_\_\_\_, con sede in \_\_\_\_\_ Via/Piazza \_\_\_\_\_ - n. \_\_\_\_\_ - C.A.P. \_\_\_\_\_ - Codice Fiscale, Partita I.V.A. e numero di iscrizione al Registro delle Imprese presso la Camera di Commercio Industria Artigianato Agricoltura di \_\_\_\_\_ rappresentata da \_\_\_\_\_, nato/a a \_\_\_\_\_ (\_\_\_\_\_) il \_\_\_\_\_ e domiciliato/a presso la sede dell'Impresa in qualità di \_\_\_\_\_

*(in alternativa, in caso di procura)*

e domiciliato/a presso la sede dell' Impresa in qualità di Procuratore Speciale / Generale, munito degli idonei poteri a quanto *infra* in forza di Procura Speciale / Generale autenticata nella sottoscrizione dal Dott. \_\_\_\_\_ Notaio in \_\_\_\_\_, iscritto presso il Collegio dei Distretti Notarili Riuniti di \_\_\_\_\_ in data \_\_\_\_\_, Repertorio n. \_\_\_\_\_ - Raccolta n. \_\_\_\_\_, registrata all'Agenzia delle Entrate di \_\_\_\_\_ al n. \_\_\_\_\_ Serie \_\_\_\_\_ - che, in copia su supporto informatico conforme all'originale del documento su supporto cartaceo ai sensi dell'articolo 23 del D.Lgs. n. 82/2005, debitamente bollato, si allega sotto la lettera "A" perché ne formi parte integrante e sostanziale;

*(in alternativa, in caso di aggiudicazione a un raggruppamento temporaneo d'impres)*

- tale Impresa \_\_\_\_\_ compare nel presente atto in proprio e in qualità di Capogruppo mandataria del Raggruppamento Temporaneo tra le Imprese:

\_\_\_\_\_, come sopra costituita, per una quota di \_\_\_\_\_

e l'Impresa \_\_\_\_\_ con sede in \_\_\_\_\_, Via/Piazza n. \_\_\_\_\_ C.A.P. \_\_\_\_\_, Codice Fiscale/Partita I.V.A. e numero d'iscrizione al Registro delle Imprese presso la Camera di Commercio Industria Artigianato Agricoltura di \_\_\_\_\_ numero \_\_\_\_\_, in qualità di mandante per una quota di \_\_\_\_\_;

- tale R.T.I., costituito ai sensi della vigente normativa con contratto di mandato collettivo speciale, gratuito, irrevocabile con rappresentanza a Rogito/autenticato nelle firme dal Dottor \_\_\_\_\_ Notaio in \_\_\_\_\_ in data \_\_\_\_\_, Repertorio n. \_\_\_\_\_, Raccolta n. \_\_\_\_\_ registrato all'Agenzia delle Entrate di \_\_\_\_\_

\_\_\_\_\_ in data \_\_\_\_\_ al n. \_\_\_\_\_ - Serie \_\_\_\_\_  
che, in copia su supporto informatico conforme all'originale del documento su supporto cartaceo ai sensi dell'articolo 23 del D.Lgs. n. 82/2005, debitamente bollato, si allega sotto la lettera "\_\_\_" perché ne formi parte integrante e sostanziale.

Detti componenti della cui identità personale io Ufficiale Rogante sono certo

### PREMETTONO

- che con determinazione dirigenziale della Direzione \_\_\_\_\_ - Settore \_\_\_\_\_ n. \_\_\_\_\_ in data \_\_\_\_\_, esecutiva ai sensi di legge, l'Amministrazione Comunale ha stabilito di procedere, mediante esperimento di procedura a, ai sensi dell'art. 60 del D.Lgs. 18.04.2016 n. 50 - Codice dei contratti pubblici (d'ora innanzi, denominato il Codice), al conferimento in appalto della progettazione esecutiva e dell'esecuzione dei lavori di riqualificazione dell'impianto sportivo Nico Sapio, sito in Via dei Reggio civ. 10, Genova per un importo complessivo dei lavori stessi, da **contabilizzare parte "a corpo" e parte "a misura"** di Euro 4.172.073,69 € (quattromilionicentosettantaduemilasettantatre/sessantanove) di cui: Euro 2.506.967,40 € (duemilionicinquecentoseimilanovecentosessantasette/quaranta) per lavori da contabilizzare "a misura", Euro 1.665.106,29 € (unmilione seicentosessantacinquemilacentosei/ventinove) per lavori da contabilizzare "a corpo", Euro 98.500,00 (novantottomilacinquecento/00) per "progettazione esecutiva" (importo soggetto a ribasso), Euro 105.146,63 (centocinquemilacentotrentasei/sessantatre) per oneri per l'attuazione dei piani di sicurezza, già predeterminati e non soggetti a ribasso, ed Euro 102.146,18 (centoduemilacentotrentasei/diciotto) per opere in economia.

I lavori in economia a termini di contratto, non danno luogo ad una valutazione a misura, ma sono inseriti nella contabilità secondo i prezzi di elenco per l'importo delle somministrazioni al netto del ribasso d'asta, per quanto riguarda i materiali. Per la mano d'opera, trasporti e noli, sono liquidati secondo le tariffe locali vigenti al momento dell'esecuzione dei lavori incrementati di spese generali ed utili e con applicazione del ribasso d'asta esclusivamente su questi ultimi due addendi;

- che la procedura di gara si è regolarmente svolta, come riportato nei verbali cronologico n. \_\_\_\_\_ in data \_\_\_\_\_ e n. \_\_\_\_\_ in data \_\_\_\_\_;

- che con determinazione dirigenziale dello stesso Settore \_\_\_\_\_ n. \_\_\_\_\_, adottata in data \_\_\_\_\_, esecutiva in data \_\_\_\_\_, il Comune ha aggiudicato \_\_\_\_\_ l'appalto di cui trattasi all'Impresa/all'R.T.I. \_\_\_\_\_, come sopra generalizzata/o, per il ribasso percentuale offerto, pari al \_\_\_\_\_% (\_\_\_\_\_per cento), **sulla base della lista delle lavorazioni e forniture posta a base di gara** ed il conseguente importo contrattuale di Euro \_\_\_\_\_;

- che il Comune di Genova ha chiesto l'informativa prefettizia in data \_\_\_\_\_ ai sensi dell'art. 91 del D. Lgs. n. 159/2011, nei confronti dell'appaltatore ed in caso di variazioni societarie si procederà a nuova richiesta, ai sensi dell'art. 92 del D. Lgs. n. 159/2011;

- che sono stati compiuti gli adempimenti di cui all'art. 76, comma 5, lettera a), del codice e che sono decorsi almeno trentacinque giorni dall'invio dell'ultima di tali comunicazioni.

- che è stato emesso DURC *on line* relativamente all'Impresa \_\_\_\_\_ in data \_\_\_\_\_ n. prot. \_\_\_\_\_, con scadenza validità al \_\_\_\_\_;

**Quanto sopra premesso e confermato quale parte integrante del presente atto, le Parti, come sopra costituite, convengono e stipulano quanto segue.**

## **TITOLO I - DISPOSIZIONI GENERALI**

### **Articolo 1. Oggetto del contratto.**

1. Il Comune di Genova affida in appalto a \_\_\_\_\_, che, avendo sottoscritto in data \_\_\_\_\_, congiuntamente con il Responsabile del Procedimento, apposito verbale con i contenuti di cui all'art. 31, comma 4-lettera e) del Codice (prot. NP. \_\_\_\_\_), accetta senza riserva alcuna, la progettazione esecutiva e l'esecuzione dei lavori di riqualificazione dell'impianto sportivo Nico Sapiro, sito in Via dei Reggio civ. 10, Genova.

2. **SE L'APPALTATORE INDICA IL PROGETTISTA:** Il Comune di Genova prende atto che la progettazione esecutiva dei suddetti lavori sarà eseguita dall'Ing./Arch. \_\_\_\_\_ nato a \_\_\_\_\_ il \_\_\_\_\_ residente in \_\_\_\_\_ iscritto all'Ordine degli \_\_\_\_\_ al numero \_\_\_\_\_ come espressamente indicato dall'Appaltatore \_\_\_\_\_.

L'Appaltatore si impegna alla redazione del progetto esecutivo e all'esecuzione dei lavori di riqualificazione dell'impianto sportivo Nico Sapiro, sito in Via dei Reggio civ. 10, Genova.

#### ***OPPURE IN CASO DI PROGETTAZIONE AFFIDATA A PROGETTISTA:***

L'Appaltatore assicura che il progettista procederà alla redazione del progetto esecutivo e l'Appaltatore stesso all'esecuzione dei lavori di riqualificazione dell'impianto sportivo Nico Sapiro, sito in Via dei Reggio civ. 10, Genova, alle condizioni del presente contratto e agli atti a questo allegati o da questo richiamati.

L'Appaltatore si obbliga entro **il termine essenziale di 35 (trentacinque)** giorni naturali successivi e continui decorrenti dalla stipulazione del presente contratto (o dal mandato del RUP ad avviare la progettazione sotto le riserve di legge di cui all'art. 32, comma 8, del Codice) a presentare al responsabile del procedimento, il **progetto esecutivo**, relativo ai lavori di cui si tratta, il quale, nel termine di 5 (cinque) giorni decorrenti dalla presentazione del progetto, provvederà all'esame del progetto stesso chiedendo, se del caso, le specificazioni ritenute opportune e/o le integrazioni oggettivamente necessarie, alle quali l'appaltatore dovrà provvedere, entro 5 (cinque) giorni dalla richiesta.

Il progetto esecutivo verrà approvato dal Comune di Genova entro il successivo termine di 10 (dieci) giorni. Da tale data decorrono i termini per la consegna dei lavori da parte del Comune. In caso di **ritardo nella consegna del progetto esecutivo verrà applicata la penale giornaliera, pari all'1 (uno) per mille dell'importo contrattuale**, salvo il diritto di risolvere il contratto da parte del Comune ai sensi di quanto previsto all'articolo 108 del Codice.

L'Appaltatore \_\_\_\_\_ (o il progettista \_\_\_\_\_) dovrà realizzare il progetto esecutivo nel pieno rispetto delle qualità e delle quantità delle lavorazioni previste nel progetto definitivo, nonché dell'offerta economica presentata in sede di gara, nella quale si riterranno sempre comunque compensate tutte le spese che l'Appaltatore dovrà affrontare per soddisfare tutti gli obblighi e gli oneri generali e speciali previsti a carico dell'Appaltatore stesso dal contratto e dal Capitolato Speciale.

Qualora il progetto esecutivo redatto dall'Appaltatore (o dal progettista) non sia ritenuto meritevole di approvazione, il presente contratto è risolto per inadempimento dell'appaltatore, con conseguente incameramento della cauzione prestata (art. 108 Codice).

In ogni altro caso di mancata approvazione del progetto esecutivo, non per colpa dell'appaltatore, il Comune di Genova, recede dal contratto e, per analogia, verranno applicati i criteri di cui all'art. 5 comma 12 del regolamento ministeriale n. 49/2018.

3. L'appaltatore, si impegna alla loro esecuzione alle condizioni di cui al presente contratto e agli atti a questo allegati o da questo richiamati.



## **Articolo 2. Capitolato Speciale d'Appalto.**

1. L'appalto è conferito e accettato sotto l'osservanza piena, assoluta, inderogabile e inscindibile del presente contratto, delle previsioni delle tavole grafiche progettuali depositate agli atti del Settore **(inserire settore proponente)** \_\_\_\_\_ del Capitolato Speciale d'Appalto unito alla determinazione dirigenziale dello stesso Settore n. \_\_\_\_\_ in data \_\_\_\_\_, nonché alle condizioni di cui alla determinazione dirigenziale n. \_\_\_\_\_ in data \_\_\_\_\_ **(inserire estremi provv. di aggiudicazione,** che qui s'intendono integralmente riportate e trascritte con rinuncia a qualsiasi contraria eccezione avendone preso l'appaltatore piena e completa conoscenza.

## **Articolo 3. Ammontare del contratto.**

1. L'importo contrattuale, al netto dell'I.V.A. e fatta salva la liquidazione finale, ammonta a **Euro** \_\_\_\_\_ (\_\_\_\_\_/\_\_\_\_): di cui: Euro 98.500,00 (novantottomilacinquecento/00) per "progettazione esecutiva" (importo soggetto a ribasso), Euro 105.146,63 (centocinquemilacentotrentasei/sessantatre) per oneri per l'attuazione dei piani di sicurezza, già predeterminati e non soggetti a ribasso, ed Euro 102.146,18 (centoduemilacentotrentasei/diciotto) per opere in economia.

2. Il contratto è stipulato in parte **"a corpo"** e in parte **"a misura"**. Per le prestazioni **"a corpo"** il prezzo offerto rimane fisso e non può variare, in aumento o in diminuzione, secondo la qualità e la quantità effettiva dei lavori eseguiti. Per le prestazioni **"a misura"** il prezzo convenuto può variare in aumento o in diminuzione, secondo la quantità effettiva dei lavori eseguiti. Per le prestazioni a misura, il contratto fissa i prezzi invariabili per unità di misura.

3. I lavori in economia a termini di contratto, non danno luogo ad una valutazione a misura, ma sono inseriti nella contabilità secondo i prezzi di elenco per l'importo delle somministrazioni al netto del ribasso d'asta, per quanto riguarda i materiali. Per la mano d'opera, trasporti e noli, sono liquidati secondo le tariffe locali vigenti al momento dell'esecuzione dei lavori incrementati di spese generali ed utili e con applicazione del ribasso d'asta esclusivamente su questi ultimi due addendi.

## **TITOLO II - RAPPORTI TRA LE PARTI**

### **Articolo 4. Termini per l'inizio e l'ultimazione dei lavori.**

1. I lavori devono essere consegnati dal Direttore dei Lavori, previa disposizione del Responsabile Unico del Procedimento (RUP), entro il termine di quarantacinque giorni dall'avvenuta stipula del contratto d'appalto

2. Il tempo utile per ultimare tutti i lavori in appalto è fissato in giorni 560 (cinquecentosessanta) naturali, successivi e continui decorrenti dalla data del verbale di consegna lavori.

**(se consegna avvenuta nelle more della stipula)** e si dovranno concludere entro il \_\_\_\_\_.

### **Articolo 5. Penale per i ritardi.**

1. Nel caso di mancato rispetto del termine indicato per l'esecuzione delle opere, per ogni giorno naturale consecutivo di ritardo nell'ultimazione dei lavori è applicata una penale pari a 1‰ (uno per mille) dell'importo contrattuale corrispondente ad Euro \_\_\_\_\_ (\_\_\_\_\_).

2. La penale, con l'applicazione della stessa aliquota di cui al comma 1 e con le modalità previste dal Capitolato Speciale d'Appalto, trova applicazione anche in caso di ritardo nella ripresa dei lavori seguente un verbale di sospensione.

3. La misura complessiva della penale non può superare il 10% (dieci per cento). In tal caso la Civica Amministrazione ha la facoltà di risolvere il contratto in danno dell'appaltatore.

### **Articolo 6. Sospensioni o riprese dei lavori.**

1. È ammessa la sospensione dei lavori per il tempo necessario a farne cessare le cause, nei casi e nei modi stabiliti dall'art. 107 del Codice e con le modalità di cui all'art 10 del Decreto.
2. Nel caso di sospensioni totali o parziali dei lavori, disposte per cause diverse da quelle di cui ai commi 1, 2 e 4 dell'art 107 del Codice, il risarcimento dovuto all'esecutore sarà quantificato sulla base dei criteri di cui all'art 10, comma 2, lettere a), b,) c), e d) del Decreto.

#### **Articolo 7. Direzione di cantiere.**

1. La Direzione del cantiere, ai sensi dell'art. 6 del Decreto del Ministero dei LL.PP. 19.04. 2000 n. 145, è assunta da \_\_\_\_\_ di cui *ante*, (oppure) da \_\_\_\_\_, nato a \_\_\_\_\_, il \_\_\_\_\_, in qualità di \_\_\_\_\_, abilitato secondo le previsioni del Capitolato Speciale in rapporto alle caratteristiche delle opere da eseguire.

#### ***(in caso di R.T.I. o CONSORZI inserire capoverso seguente)***

L'assunzione della Direzione di cantiere avviene mediante incarico conferito da tutte le imprese operanti nel cantiere, con l'indicazione specifica delle attribuzioni da esercitare anche in rapporto a quelle degli altri soggetti operanti nel cantiere.

L'appaltatore s'impegna a comunicare tempestivamente al Comune le eventuali modifiche del nominativo del Direttore di cantiere.

2. L'appaltatore, tramite il Direttore di cantiere assicura l'organizzazione, la gestione tecnica e la conduzione del cantiere da parte di tutte le Imprese impegnate nell'esecuzione dei lavori. Il Direttore dei Lavori ha il diritto di esigere il cambiamento del Direttore di cantiere e del personale dell'appaltatore per indisciplina, incapacità o grave negligenza. L'appaltatore è in tutti i casi responsabile dei danni causati dall'imperizia o dalla negligenza di detti soggetti, nonché della malafede o della frode nella somministrazione o nell'impiego dei materiali.

3. L'appaltatore medesimo deve osservare le norme e prescrizioni dei contratti collettivi, delle leggi e dei regolamenti sulla tutela, sicurezza, salute, assicurazione e assistenza dei lavoratori.

#### **Articolo 8. Invariabilità del corrispettivo.**

1. Non è prevista alcuna revisione dei prezzi e non trova applicazione l'articolo 1664, primo comma, del Codice Civile, salvo quanto disposto dall'articolo 106, comma 1 lettera a), del Codice.

#### **Articolo 9. Pagamenti in acconto e pagamenti a saldo.**

1. Ai sensi e con le modalità dell'art. 35 comma 18 del Codice, è prevista la corresponsione in favore dell'appaltatore di un'anticipazione pari al 20% (venti per cento) calcolato in base al valore del contratto dell'appalto, pari ad Euro \_\_\_\_\_ (Euro \_\_\_\_\_).

2. All'appaltatore saranno corrisposti pagamenti in acconto in ragione dell'effettivo andamento dei lavori ogni 90 (novanta) giorni, qualunque ne sia il loro ammontare, con le modalità di cui agli artt. 13 e 14 del Decreto, al netto della ritenuta dello 0,50% di cui all'art. 30, comma 5-bis, del Codice.

La persona/e abilitata/e a sottoscrivere i documenti contabili è/sono \_\_\_\_\_.

L'appaltatore è obbligato a emettere fattura elettronica; in caso di mancato adempimento a tale obbligo il Comune di Genova non potrà liquidare i corrispettivi dovuti e rigetterà le fatture elettroniche pervenute qualora non contengano i seguenti dati: il numero d'ordine qualora indicato dalla Civica Amministrazione, il numero di C.I.G. (C.U.P. se previsto) e il codice IPA che è il seguente \_\_\_\_\_.

Quest'ultimo codice potrà essere modificato in corso di esecuzione del contratto, l'eventuale modifica verrà prontamente comunicata al fornitore via PEC.

Le Parti stabiliscono che i pagamenti relativi dovranno essere effettuati dal Comune entro i termini di:

- 30 giorni dalla maturazione dello stato di avanzamento per l'emissione del certificato di pagamento;

- 30 giorni dall'emissione del certificato di pagamento per l'ordine di pagamento.

Ciascun pagamento sia nei confronti dell'appaltatore che degli eventuali subappaltatori, sarà subordinato alla verifica della regolarità del Documento Unico di Regolarità Contributiva (D.U.R.C.).

In caso inadempienza contributiva e/o di ritardo nel pagamento delle retribuzioni dovute al personale dipendente dell'esecutore o del subappaltatore o dei soggetti titolari di subappalti e cottimi, si applicano le disposizioni di cui all'articolo 30, commi 5 e 6 del Codice.

Si procederà al pagamento dei subappaltatori, in conformità a quanto prescritto dall'art. 105 del Codice.

Qualora i lavori rimangano sospesi per un periodo superiore a 45 (quarantacinque) giorni per cause non dipendenti dall'appaltatore e comunque non imputabili al medesimo, l'appaltatore può chiedere ed ottenere che si provveda alla redazione dello stato di avanzamento ed alla emissione del certificato di pagamento.

Il Direttore dei Lavori, a seguito della Certificazione dell'ultimazione degli stessi, compilerà il conto finale dei lavori con le modalità di cui all'art.14, comma 1, lett. e), del Decreto.

All'esito positivo del collaudo, il RUP rilascia il certificato di pagamento relativo alla rata di saldo, ai sensi dell'art. 113-bis, comma 3, del Codice.

Il pagamento della rata di saldo è comunque subordinato alla costituzione di una cauzione o garanzia fideiussoria bancaria o assicurativa ai sensi dell'art 103, comma 6, del Codice.

Nel caso di pagamenti di importo superiore ad Euro cinquemila, il Comune, prima di effettuare il pagamento a favore del beneficiario, provvederà ad una specifica verifica, ai sensi di quanto disposto dall'art. 4 del D.M.E. e F. n. 40 del 18.01.2008.

3. Ai sensi e per gli effetti dell'art. 3, comma 5, della L. n. 136/2010 e s.m.i., il C.U.P. dell'intervento é \_\_\_\_\_ e il C.I.G. attribuito alla gara é \_\_\_\_\_

***(in caso di raggruppamento temporaneo)***

Relativamente all'Impresa Capogruppo, i pagamenti saranno effettuati mediante l'emissione di bonifico bancario presso l'Istituto bancario \_\_\_\_\_ - Agenzia n. \_\_\_\_\_ di \_\_\_\_\_ - Codice IBAN IT \_\_\_\_\_, dedicato, anche in via non esclusiva, alle commesse pubbliche, ai sensi dell'art. 3, comma 1, della Legge n. 136/2010 e s.m.i. .

La/e persona/e titolare/i o delegata/e a operare sul/i suddetto/i conto/i bancario/bancari è/ sono:

\_\_\_\_\_ stesso - Codice Fiscale \_\_\_\_\_ e \_\_\_\_\_ nato/a a \_\_\_\_\_ il \_\_\_\_\_ - Codice Fiscale \_\_\_\_\_.

Relativamente all'Impresa Mandante i pagamenti saranno effettuati mediante l'emissione di bonifico bancario presso l'Istituto bancario \_\_\_\_\_ - Agenzia n. \_\_\_\_\_ di \_\_\_\_\_ - Codice IBAN IT \_\_\_\_\_, dedicato, anche in via non esclusiva, alle commesse pubbliche, ai sensi dell'art. 3, comma 1, della Legge n. 136/2010 e s.m.i..

La/e persona/e titolare/i o delegata/e a operare sul/i suddetto/i conto/i bancario/bancari è/ sono:

\_\_\_\_\_ stesso - Codice Fiscale \_\_\_\_\_ e  
\_\_\_\_\_ nato/a a \_\_\_\_\_ il \_\_\_\_\_ -  
Codice Fiscale \_\_\_\_\_.

**(in caso di impresa singola)**

I pagamenti saranno effettuati mediante l'emissione di bonifico bancario presso l'Istituto bancario \_\_\_\_\_ - Agenzia n. \_\_\_\_\_ di \_\_\_\_\_ - Codice IBAN IT \_\_\_\_\_, dedicato, anche in via non esclusiva, alle commesse pubbliche, ai sensi dell'art. 3, comma 1, della Legge n. 136/2010 e s.m.i..

La/e persona/e titolare/i o delegata/e a operare sul/i suddetto/i conto/i bancario/bancari è/ sono:

\_\_\_\_\_ stesso - Codice Fiscale \_\_\_\_\_ e  
\_\_\_\_\_ nato/a a \_\_\_\_\_ il \_\_\_\_\_ -  
Codice Fiscale \_\_\_\_\_.

**segue sempre**

Tutti i movimenti finanziari relativi al presente appalto devono essere registrati sui conti correnti dedicati anche in via non esclusiva e, salvo quanto previsto dall'art. 3, comma 3, della Legge n. 136/2010 e s.m.i., devono essere effettuati esclusivamente tramite lo strumento del bonifico bancario o postale o con altri strumenti di incasso o di pagamento idonei a garantire la piena tracciabilità delle operazioni. In particolare i pagamenti destinati ai dipendenti, consulenti e fornitori di beni e servizi rientranti tra le spese generali, nonché quelli destinati all'acquisto di immobilizzazioni tecniche devono essere eseguiti tramite conto corrente dedicato anche in via non esclusiva alle commesse pubbliche, per il totale dovuto, anche se non riferibile in via esclusiva alla realizzazione degli interventi.

L'appaltatore medesimo si impegna a comunicare, ai sensi dell'art. 3, comma 7, della Legge n. 136/2010 e s.m.i., al Comune, entro sette giorni, eventuali modifiche degli estremi indicati e si assume espressamente tutti gli obblighi di tracciabilità dei flussi finanziari previsti e derivanti dall'applicazione della Legge n. 136/2010 e s.m.i..

**(Se appalto finanziato con mutuo cassa depositi e prestiti inserire)** *Il calcolo del tempo contrattuale per la decorrenza degli interessi di ritardato pagamento non tiene conto dei giorni intercorrenti tra la spedizione delle domande di somministrazione e la ricezione del relativo mandato di pagamento presso la competente sezione di Tesoreria Provinciale.*

L'articolo 106, comma 13, del Codice regola la cessione di crediti. In ogni caso la Civica Amministrazione potrà opporre al cessionario tutte le eccezioni opponibili al cedente in base al presente contratto.

**Art. 10. Ultimazione dei lavori.**

L'intervenuta ultimazione dei lavori viene accertata e certificata dal Direttore dei Lavori secondo le modalità previste dall'art. 12, comma 1, del Decreto.

Il certificato di ultimazione dei lavori può prevedere l'assegnazione di un termine perentorio, non superiore a sessanta giorni, per il completamento di lavorazioni di piccola entità, accertate da parte del Direttore dei Lavori come del tutto marginali e non incidenti sull'uso e sulla funzionalità dei lavori.

**Articolo 11. Regolare esecuzione, gratuita manutenzione.**

1. L'accertamento della regolare esecuzione dei lavori, nei modi e nei termini di cui all'art. 102 del Codice, secondo le prescrizioni tecniche prestabilite e in conformità al presente contratto, avviene con l'emissione del Certificato di Regolare Esecuzione. Le Parti convengono che detta emissione avvenga non oltre tre mesi dalla data di ultimazione delle prestazioni oggetto del contratto.

2. L'appaltatore deve provvedere alla custodia, alla buona conservazione e alla gratuita manutenzione di tutte le opere e impianti oggetto dell'appalto fino all'approvazione degli atti di collaudo da effettuarsi entro i termini di legge; resta nella facoltà della Stazione Appaltante richiedere la consegna anticipata di parte o di tutte le opere ultimate.

**Articolo 12. Risoluzione del contratto e recesso della Stazione Appaltante.**

Il Comune procederà alla risoluzione del contratto, nei casi individuati dall'art. 108 del Codice. Costituiscono comunque causa di risoluzione:

1. grave negligenza e/o frode nell'esecuzione dei lavori;
2. inadempimento alle disposizioni del Direttore dei Lavori, pregiudizievole del rispetto dei termini di esecuzione del contratto;
3. manifesta incapacità o inidoneità nell'esecuzione dei lavori;
4. sospensione o rallentamento dei lavori, senza giustificato motivo, in misura tale da pregiudicare la realizzazione dei lavori stessi nei termini previsti dal contratto;
5. subappalto non autorizzato, associazione in partecipazione, cessione anche parziale del contratto;
6. non rispondenza dei beni forniti alle specifiche di contratto e allo scopo dell'opera, in misura tale da pregiudicare la funzionalità dell'opera;
7. proposta motivata del coordinatore per la sicurezza nella fase esecutiva ai sensi dell'art. 92, comma 1, lettera e), del D.Lgs. 9 aprile 2008 n. 81;
8. impiego di manodopera con modalità irregolari o ricorso a forme di intermediazione abusiva per il reclutamento della manodopera;
9. inadempimento da parte dell'appaltatore, subappaltatore o subcontraente degli obblighi di tracciabilità finanziaria di cui alla Legge n. 136/2010 e s.m.i.;
10. in caso di esito interdittivo delle informative antimafia emesse dalla Prefettura per l'aggiudicatario provvisorio o il contraente;
11. in caso d'inosservanza degli impegni di comunicazione alla Committenza per il successivo inoltra alla Prefettura di ogni illecita richiesta di danaro, prestazione o altra utilità nonché offerta di protezione o ogni illecita interferenza avanzata prima della gara e/o dell'affidamento ovvero nel corso dell'esecuzione dei lavori nei confronti di un proprio rappresentante, agente o dipendente, delle imprese subappaltatrici e di ogni altro soggetto che intervenga a qualsiasi titolo nella realizzazione dell'intervento e di cui lo stesso venga a conoscenza;
12. in caso d'inosservanza degli impegni di comunicazione alla Prefettura, ai fini delle necessarie verifiche, dei dati relativi alle società e alle imprese, anche con riferimento agli assetti societari, di cui intende avvalersi nell'affidamento dei servizi di seguito elencati:
  - A. trasporto di materiale a discarica,
  - B. trasporto e/o smaltimento rifiuti,
  - C. fornitura e/o trasporto di terra e/o di materiali inerti e/o di calcestruzzo e/o di bitume,
  - D. acquisizioni dirette e indirette di materiale di cava per inerti e di materiale di cava a prestito per movimento terra,
  - E. fornitura di ferro lavorato,
  - F. noli a freddo di macchinari, fornitura con posa in opera e noli a caldo (qualora gli stessi non debbano essere assimilati al subappalto ai sensi dell'art.105 del codice),
  - G. servizio di autotrasporto,
  - H. guardianaggio di cantiere,
  - I. alloggio e vitto delle maestranze.

Fatto salvo, nei casi di risoluzione, il diritto all'escussione della garanzia prestata dall'appaltatore ai sensi dell'art. 103 del codice, l'appaltatore è sempre tenuto al risarcimento dei danni a lui imputabili.

Ai sensi e con le modalità di cui all'art. 109 del codice, il Comune ha il diritto di recedere in qualunque tempo dal contratto, previo il pagamento dei lavori eseguiti, nonché del valore dei materiali utili esistenti in cantiere e del decimo dell'importo delle opere non eseguite, calcolato sulla base del comma 2 del predetto articolo.

#### **Articolo 13. Controversie.**

1. Qualora siano iscritte riserve sui documenti contabili, trova applicazione l'art. 205 del codice in tema di accordo bonario.

2. In ottemperanza all'art. 205 comma 2 del Codice, prima dell'approvazione del Certificato di Regolare Esecuzione, qualunque sia l'importo delle riserve, il RUP attiva l'accordo bonario per la risoluzione delle riserve iscritte.

Tutte le controversie conseguenti al mancato raggiungimento dell'accordo bonario di cui l'art. 205 del Codice, saranno devolute all'Autorità Giudiziaria competente - Foro esclusivo di Genova.

### **TITOLO III - ADEMPIMENTI CONTRATTUALI SPECIALI**

#### **Articolo 14. Adempimenti in materia antimafia. e applicazione della Convenzione S.U.A. sottoscritta tra Comune di Genova e Prefettura U.T.G. di Genova in data 18 settembre 2012 e prorogata in ultimo in data 23 dicembre 2015**

1. L'appaltatore ha dichiarato di non trovarsi in situazioni di controllo o di collegamento con altri concorrenti o in una qualsiasi relazione, anche di fatto, che abbia comportato che le offerte siano imputabili a un unico centro decisionale e di non essersi accordato o di non accordarsi con altri partecipanti alla gara.

2. L'appaltatore s'impegna a denunciare ogni illecita richiesta di denaro, prestazione o altra utilità a essa formulata prima della gara o nel corso dell'esecuzione dei lavori, anche attraverso suoi agenti, rappresentanti o dipendenti e comunque ogni illecita interferenza nelle procedure di aggiudicazione o nella fase di esecuzione dei lavori.

3. L'appaltatore assume l'obbligo di effettuare le comunicazioni alla Prefettura di ogni illecita richiesta di danaro, prestazione o altra utilità nonché offerta di protezione o ogni illecita interferenza avanzata prima della gara e/o dell'affidamento ovvero nel corso dell'esecuzione dei lavori nei confronti di un proprio rappresentante, agente o dipendente, delle imprese subappaltatrici e di ogni altro soggetto che intervenga a qualsiasi titolo nella realizzazione dell'intervento e di cui lo stesso venga a conoscenza.

#### **Articolo 15. Sicurezza e salute dei lavoratori nel cantiere.**

1. L'Impresa \_\_\_\_\_ ha depositato presso la Stazione Appaltante:

a) il documento di valutazione dei rischi di cui all'art. 17, comma 1, lettera a), del D.Lgs. 9 aprile 2008 n. 81, redatto secondo le prescrizioni di cui all'articolo 28 del medesimo Decreto;

b) un proprio Piano Operativo di Sicurezza per quanto attiene alle proprie scelte autonome e relativa responsabilità nell'organizzazione del cantiere e nell'esecuzione dei lavori, quale piano complementare di dettaglio del Piano di Sicurezza e di Coordinamento di cui al successivo capoverso.

***qualora l'esecutore sia un R.T.I.:*** I documenti di cui sopra, redatti con riferimento alle lavorazioni di competenza, sono stati altresì depositati dall'Impresa mandante

\_\_\_\_\_.

La Stazione Appaltante ha messo a disposizione il Piano di Sicurezza e di Coordinamento di cui all'art. 100 del D.Lgs. 9 aprile 2008 n. 81, predisposto dal Geom. Giuseppe Sgorbini nel giugno 2020, del quale l'appaltatore, avendone sottoscritto per accettazione l'integrale

contenuto, assume ogni onere e obbligo. Quest'ultimo ha facoltà altresì di redigerne eventuali integrazioni ai sensi di legge e in ottemperanza all'art. 14 del Capitolato Speciale d'Appalto.

2. Il Piano di Sicurezza e di Coordinamento di cui al precedente capoverso e il/i Piano/i Operativo/i di Sicurezza di cui alla lettera b), formano parte integrante e sostanziale del presente contratto d'appalto, pur non essendo allo stesso materialmente allegati, ma sono depositati agli atti.

#### **Articolo 16. Subappalto.**

1. Il contratto non può essere ceduto, a pena di nullità.

2. I lavori che l'appaltatore ha indicato in sede di offerta di subappaltare, nel rispetto dell'art. 105 del Codice, riguardano le seguenti attività: \_\_\_\_\_ facenti parte della Categoria prevalente (\_\_\_\_\_) e i lavori appartenenti alle Categorie \_\_\_\_\_.

#### **Articolo 17. Garanzia fidejussoria a titolo di cauzione definitiva.**

1. A garanzia degli impegni assunti con il presente contratto o previsti negli atti da questo richiamati, l'appaltatore ha prestato apposita garanzia definitiva mediante polizza fidejussoria rilasciata da \_\_\_\_\_ - Agenzia di \_\_\_\_\_. Cod. \_\_\_\_\_ - numero \_\_\_\_\_, emessa in data \_\_\_\_\_ per l'importo di Euro \_\_\_\_\_ (\_\_\_\_\_/\_\_\_\_), pari al \_\_\_\_\_% (\_\_\_\_\_percento ***INSERIRE percentuale esatta del conteggio della cauzione***) dell'importo del presente contratto, ***EVENTUALE*** ridotto nella misura del \_\_\_\_\_% ricorrendo i presupposti di applicazione degli artt. 103 e 93, comma 7, del Codice, avente validità sino a \_\_\_\_\_, comunque fino alla data di emissione del Certificato di Regolare Esecuzione e - in ogni caso - fino al decorso di 12 (dodici) mesi dalla data di ultimazione lavori risultante dal relativo certificato, con previsione di proroghe semestrali / annuali.

2. La garanzia deve essere integrata ogni volta che la Stazione Appaltante abbia proceduto alla sua escussione, anche parziale, ai sensi del presente contratto.

#### **Articolo 18. Responsabilità verso terzi e assicurazione.**

1. L'appaltatore assume la responsabilità di danni arrecati a persone e cose in conseguenza dell'esecuzione dei lavori e delle attività connesse, nonché a quelli che essa dovesse arrecare a terzi, sollevando il Comune di Genova da ogni responsabilità al riguardo.

2. Ai sensi e per gli effetti dell'art. 103 comma 7 del codice, l'appaltatore **s'impegna a stipulare / ha stipulato** polizza assicurativa **che tenga / per tenere** indenne il Comune dai rischi derivanti dall'esecuzione dei lavori a causa del danneggiamento o della distruzione totale o parziale di impianti ed opere, anche preesistenti, con una somma assicurata pari a Euro \_\_\_\_\_ (\_\_\_\_\_) (***inserire importo contrattuale***) e che preveda una garanzia per responsabilità civile verso terzi per un massimale di Euro \_\_\_\_\_ (\_\_\_\_\_/\_\_\_\_\_).

Qualora per il mancato rispetto di condizioni previste dalla polizza, secondo quanto stabilito dalla relativa disciplina contrattuale, la garanzia della polizza assicurativa per i danni da esecuzione non sia operante, l'appaltatore sarà direttamente responsabile nei confronti del Comune per i danni da questo subiti in dipendenza dell'esecuzione del contratto d'appalto.

#### **TITOLO IV - DISPOSIZIONI FINALI**

##### **Articolo 19. Documenti che fanno parte del contratto.**

1. Fanno parte integrante del presente contratto, sebbene non allegati in quanto non materialmente e fisicamente uniti al medesimo, ma depositati agli atti del Comune di Genova, avendone comunque le Parti preso diretta conoscenza e accettandoli integralmente, i seguenti documenti:

- il Capitolato Generale d'Appalto approvato con D.M. 19 aprile 2000 n. 145 per quanto ancora vigente;
- tutti gli elaborati grafici progettuali elencati all'art. 6 del Capitolato Speciale d'Appalto;
- l'elenco dei prezzi unitari **ovvero** la lista lavorazione e forniture dell'appaltatore;
- i piani di sicurezza previsto dall'art. 15 del presente contratto;
- la Convenzione S.U.A. sottoscritta tra il Comune di Genova e la Prefettura UTG di Genova in data 18 settembre 2012 e prorogata in ultimo in data 23 dicembre 2015

**Articolo 20. Elezione del domicilio.**

Ai sensi dell'art. 2, comma 1, del D.M. n. 145/2000 l'appaltatore elegge domicilio in Genova presso:

- gli uffici comunali
- altro

**Art. 21 Informativa sul trattamento dei dati personali (art. 13 Regolamento UE n. 679/2016).**

Il Comune di Genova, in qualità di titolare (con sede in Genova, Via Garibaldi 9- telefono 010.557111; indirizzo e-mail [urpgenova@comune.genova.it](mailto:urpgenova@comune.genova.it); casella di posta elettronica certificata (PEC) [comunegenova@postemailcertificata.it](mailto:comunegenova@postemailcertificata.it)), tratterà i dati personali conferiti con il presente contratto, con modalità prevalentemente informatiche e telematiche, secondo quanto previsto dal Regolamento (UE) 2016/679, per i fini connessi al presente atto e dipendenti formalità, ivi incluse le finalità di archiviazione, di ricerca storica e di analisi per scopi statistici.

**Articolo 22. Spese di contratto, imposte, tasse e trattamento fiscale.**

1. Tutte le spese alle quali darà luogo il presente atto, inerenti e conseguenti (imposte, tasse, diritti di segreteria ecc.), comprese quelle occorse per la procedura di gara svoltasi nei giorni \_\_\_\_\_ in prima seduta e \_\_\_\_\_ (**eventuale... in seconda seduta**) sono a carico dell'appaltatore, che, come sopra costituito, vi si obbliga.
2. Sono altresì a carico dell'appaltatore tutte le spese di bollo per gli atti occorrenti per la gestione del lavoro, dal giorno della consegna a quello della data di emissione del Certificato di Regolare Esecuzione.
3. Ai fini fiscali si dichiara che i lavori di cui al presente contratto sono soggetti all'imposta sul valore aggiunto, per cui si richiede la registrazione in misura fissa ai sensi dell'art. 40 del D.P.R. 26 aprile 1986 n. 131.
4. L'imposta sul Valore Aggiunto, alle aliquote di legge, è a carico della Stazione Appaltante.
5. Tutti gli allegati in formato digitale al presente atto o i documenti richiamati in quanto depositati presso gli Uffici comunali, sono da intendersi quale parte integrante e sostanziale di esso e, le Parti, avendone piena conoscenza, col mio consenso, mi dispensano di darne lettura.

Richiesto io, Ufficiale Rogante del Comune ho ricevuto il presente atto che consta in numero \_\_\_\_\_ pagine da me redatto su supporto informatico non modificabile e letto, mediante l'uso e il controllo personale degli strumenti informatici, alle Parti comparenti, le quali lo approvano e sottoscrivono in mia presenza mediante apposizione di firma elettronica (acquisizione digitale di sottoscrizione autografa).

Dopo di che io Ufficiale Rogante ho apposto la mia firma digitale alla presenza delle Parti.

Per il Comune di Genova  
Per l'appaltatore



Dott. \_\_\_\_\_ Ufficiale Rogante  
(atto sottoscritto digitalmente)

02						
01	LUGLIO 2020	REVISIONE SECONDO VERIFICA INTERMEDIA				
00	GIUGNO 2020	PRIMA EMISSIONE				
Revisione	Data	Oggetto	Redatto (collaboratore)	Controllato (resp. Ufficio)	Verificato (resp. Ufficio)	Approvato (Direttore)

# COMUNE DI GENOVA



## DIREZIONE PROGETTAZIONE E IMPIANTISTICA SPORTIVA

Direttore

**Arch. Luca PATRONE**

Comittente ASSESSORATO AI LAVORI PUBBLICI, MANUTENZIONI  
E ALLE POLITICHE PER LO SVILUPPO DELLE VALLATE

Codice Progetto

**03.07.C**

COORDINAMENTO  
PROGETTAZIONE F.S.T. Arch. Rosanna TARTAGLINO

RESPONSABILE UNICO  
PROCEDIMENTO **Dir. Arch. Ines MARASSO**

Progetto Architettonico  
Il progettista F.S.T. Arch. Marco BERTOLINI

Rilievi  
Il resp. ufficio F.S.T. Arch. Ivano BAREGGI  
rilevatori I.S.T. Dott. Matteo PREVITERA  
F.S.T. Geom. Bartolomeo CAVIGLIA  
F.S.T. Geom. Rosario VALLONE  
I.S.T. Sig. Giuseppe STRAGAPEDE

Progetto Strutturale  
I progettisti F.S.T. Ing. Giuseppe MONTI  
collaboratore F.S.T. Ing. Serena UGOLINI  
F.S.T. Arch. Donatella CIPANI

Computi e Capitolati  
Il progettista F.S.T. Geom. Giuseppe SGORBINI  
collaboratori I.S.T. Geom. Carlo CAMBEDDA  
I.S.T. Geom. Alessandra GHIOTTO  
I.S.T. Geom. Stefano PERSANO

Progetto Demolizioni  
Il progettista F.S.T. Ing. Chiara ROMANO  
collaboratore F.S.T. Ing. Giuseppe MONTI

Progetto copertura lignea  
I progettisti Studio Tecnico Timber Design  
(Ing. Marco Pio Lauriola - Ing. Marco MATTEUCCI)  
collaboratore Ing. Ilenia MAZZA

Progetto Prevenzione Incendi  
Il progettista Dir. Ing. Francesco BONAVITA  
collaboratore F.S.T. Arch. Marco BERTOLINI

Progetto e computo impianti  
Il progettista Ing. Simone COSTA  
collaboratori Ing. Livio BARACCHETTI  
Ing. Filippo MARENCO

Geologia  
Il progettista F.S.T. Dott. Geol. Antonietta FRANZE'

Coordinatore per la sicurezza in fase di Progettazione  
Il progettista F.S.T. Geom. Giuseppe SGORBINI

Intervento/Opera  
**Riqualficazione Impianto Sportivo  
"NICO SAPIO"  
Via dei Reggio, 10 - Pegli**

Municipio  
**PONENTE VII**

Quartiere  
**PEGLI 3**

N° progr. tav. N° tot. tav.

Oggetto della tavola  
**LISTA DELLE LAVORAZIONI**

Scala Data  
Giugno 2020

Livello Progettazione **DEFINITIVO** GENERALE

Tavola N°  
**05**  
**D-Gnr**

Codice MOGE 15196 Codice CUP 835H18006050006 Codice identificativo tavola



**Comune di Genova**  
**Direzione Progettazione e Impiantistica Sportiva**  
**Ufficio Computi, Capitolati e Valutazioni Economiche**

**LAVORI**      **Riqualificazione impianto sportivo Nico Sapio**

**Lista delle Lavorazioni e delle Forniture**

Genova, 16/07/2020

## Lista delle Lavorazioni e delle Forniture

Codice	Categorie di Lavoro e Forniture	U.M.	Quantità presunta	Prezzo unitario in cifre	Prezzo unitario in lettere	Importo Totale
15.A10.A22.010	<b>LAVORI A MISURA</b> Scavo comune, eseguito con qualsiasi mezzo meccanico del peso fino 5 t. in rocce sciolte.	m <sup>3</sup>	495,66			
15.A10.A30.010	Scavo a sezione ristretta o a pozzo eseguito esclusivamente a mano, fino alla profondità di m 2.00, in rocce sciolte inclusi i trovanti e le opere murarie affioranti o interrati di volume inferiore a m <sup>3</sup> 0,05.	m <sup>3</sup>	24,60			
15.B10.B10.12000.PA	Formazione di rilevato o riempimento eseguito a strati, dello spessore medio di 30 cm, con materiale steso, innaffiato e rullato tipo misto di recupero con sabbia asciutta da frantumazione della pietra, inclusa la fornitura e il trasporto del materiale franco cantiere.	m <sup>3</sup>	32,31			
15.B10.B10.12001.PA	Formazione di rilevato o riempimento, con terre derivate da suoli naturali mediante scavi non selettivi, inclusa la fornitura e il trasporto del materiale franco cantiere.	m <sup>3</sup>	12,55			

## Lista delle Lavorazioni e delle Forniture

Codice	Categorie di Lavoro e Forniture	U.M.	Quantita presunta	Prezzo unitario in cifre	Prezzo unitario in lettere	Importo Totale
15.B10.B20.010	Riempimento di scavi per canalizzazioni e simili, incluso compattamento, eseguito con mezzo meccanico con materiale ritenuto idoneo dalla D.L., questo escluso.	m <sup>3</sup>	24,60			
15.B10.B20.015	Riempimento di scavi per canalizzazioni e simili, incluso compattamento, eseguito con mezzo meccanico con ghiaia e/o pietrisco.	m <sup>3</sup>	98,40			
20.A85.A10.010	Solo posa in opera di tubazioni per fognature di PVC, Polipropilene e simili, con giunto a bicchiere, per passaggi interrati, posti in opera su massetto di calcestruzzo e/o idoneo letto di posa, compresa la sigillatura e/o saldatura dei giunti (I pezzi speciali saranno valutati pari a 1.00 m di tubo di pari diametro), escluso lo scavo, il rinfianco, il rinterro, i massetti e i letti di posa. diametro fino a 250 mm.	m	180,00			
20.A85.A10.015	Solo posa in opera di tubazioni per fognature di PVC, Polipropilene e simili, con giunto a bicchiere, per passaggi interrati, posti in opera su massetto di calcestruzzo e/o idoneo letto di posa, compresa la sigillatura e/o saldatura dei giunti (I pezzi speciali saranno valutati pari a 1.00 m di tubo di pari diametro), escluso lo scavo, il rinfianco, il rinterro, i massetti e i letti di posa. del diametro maggiore di 250 mm e fino a 400 mm.	m	50,00			

## Lista delle Lavorazioni e delle Forniture

Codice	Categorie di Lavoro e Forniture	U.M.	Quantità presunta	Prezzo unitario in cifre	Prezzo unitario in lettere	Importo Totale
25.A05.0010.PA	Smontaggio aeratore di copertura posizionato in corrispondenza del locale tecnico del corpo B, compreso il carico per il successivo conferimento a discarica, questo escluso.	cad	1,00			
25.A05.A20.020	Demolizione di strutture murarie esterne (muri sostegno, muri di confine e simili), di qualsiasi spessore, altezze fino a 3,00 m, misurati fuori terra di calcestruzzo semplice e armato, eseguita con mezzi meccanici.	m <sup>3</sup>	38,99			
25.A05.A20.025	Demolizione di strutture murarie esterne (muri sostegno, muri di confine e simili), di qualsiasi spessore, altezze fino a 3,00 m, misurati fuori terra di calcestruzzo semplice e armato, eseguita a mano e/o con l'ausilio di martello demolitore.	m <sup>3</sup>	1,52			
25.A05.A20.6750.PA	Demolizione di strutture in C.A. e calcestruzzo debolmente armato (cordoli, setti, scale esterne, fioriere, etc.) inclusa la lavorazione delle macerie al fine di separare la presenza di armature dal calcestruzzo, eventuale taglio di armatura, il carico su qualsiasi automezzo di trasporto ed ogni ulteriore onere e magistero per completare la lavorazione a regola d'arte anche se non espressamente indicato.	m <sup>3</sup>	15,00			

## Lista delle Lavorazioni e delle Forniture

Codice	Categorie di Lavoro e Forniture	U.M.	Quantita presunta	Prezzo unitario in cifre	Prezzo unitario in lettere	Importo Totale
25.A05.A25.025	Demolizione di strutture (pilastri, travi, setti e simili), di calcestruzzo semplice e armato, eseguita a mano e/o con l'ausilio di martello demolitore.	m³	57,19			
25.A05.A25.1000.PA	Demolizione di canna fumaria in corrispondenza del locale tecnico, compreso la demolizione dei risvolti di guaina bituminosa, lo smontaggio della lattoneria (scossaline e terminali) e il carico dei materiali di risulta per il successivo trasporto e conferimento in discarica, escluso il ripristino della soletta di copertura forata. La lavorazione si intende completa di ogni onere e magistero per completare l'opera a regola d'arte.	corpo	1,00			
25.A05.A25.1010.PA	Demolizione di canali di ventilazione a tetto in muratura, situati in corrispondenza dei servizi igienici, della dimensione di 40x40 cm, compresa la demolizione dei risvolti di guaina bituminosa e il carico dei materiali di risulta per il successivo trasporto e conferimento in discarica, escluso il ripristino della soletta di copertura forata. La lavorazione si intende completa di ogni onere e magistero per completare l'opera a regola d'arte.	cad	4,00			
25.A05.A25.1020.PA	Demolizione di canali di ventilazione a tetto in muratura, situati in corrispondenza dei servizi igienici, della dimensione di 40x80 cm, compresa la demolizione dei risvolti di guaina bituminosa e il carico dei materiali di risulta per il successivo trasporto e conferimento in discarica, escluso il ripristino della soletta di					

## Lista delle Lavorazioni e delle Forniture

Codice	Categorie di Lavoro e Forniture	U.M.	Quantità presunta	Prezzo unitario in cifre	Prezzo unitario in lettere	Importo Totale
	copertura forata. La lavorazione si intende completa di ogni onere e magistero per completare l'opera a regola d'arte.	cad	2,00			
25.A05.A30.010	Demolizione tramezze di mattoni, laterogesso, cemento cellulare espanso e simili, fino a 10 cm di spessore.	m <sup>2</sup>	464,81			
25.A05.A30.030	Demolizione tramezze di mattoni, laterogesso, cemento cellulare espanso e simili, da 10,1 a 15 cm di spessore.	m <sup>2</sup>	431,720			
25.A05.A30.100.PA	Demolizione di pareti prefabbricate in materiale metallico o simile, compresa la rimozione delle orditure di sostegno e il carico per il successivo trasporto e conferimento in discarica.	m <sup>2</sup>	131,24			
25.A05.A45.5050.PA	Smontaggio senza recupero dei pluviali in lamiera, incluso messicani di scarico, eventuale canale di gronda ed accessori di fissaggio, compreso eventuale rimozione dei terminali in ghisa e calo fino a punto di carico.	m	60,85			



## Lista delle Lavorazioni e delle Forniture

Codice	Categorie di Lavoro e Forniture	U.M.	Quantità presunta	Prezzo unitario in cifre	Prezzo unitario in lettere	Importo Totale
25.A05.A45.5200.PA	Rimozione scossaline esistenti in alluminio	m	358,60			
25.A05.A70.030	Demolizione solai, escluso eventuale puntellamento, inclusa la rimozione dei pavimenti in cemento armato e laterizi fino a 30 cm di spessore.	m <sup>2</sup>	294,00			
25.A05.A70.1030.PA	Demolizione solai, incluso eventuale puntellamento, inclusa la rimozione dei pavimenti, in cemento armato e laterizi fino a 30 cm di spessore. Incluso il carico su qualsiasi mezzo di trasporto per il successivo conferimento a discarica, questo escluso.	m <sup>2</sup>	53,00			
25.A05.A70.500.PA	Taglio a forza della soletta di copertura del Corpo B per l'inserimento di lucernario, realizzato mediante: - il taglio a forza del solaio di copertura del Corpo B, costituito da biorditura di travetti in cemento armato e casseri a perdere in laterizio. In particolare, il taglio verrà eseguito solo in corrispondenza dei riquadri in laterizio, avendo cura di preservare l'integrità dei travetti preesistenti e non pregiudicarne la funzione statica; - la finitura della parte interna della foratura; - la provvista e posa di telaio a supporto dell'installazione del lucernario; - la sigillatura del telaio del lucernario con la struttura esistente; - la provvista e posa di scossaline in alluminio di finitura del lucernario.					

## Lista delle Lavorazioni e delle Forniture

Codice	Categorie di Lavoro e Forniture	U.M.	Quantità presunta	Prezzo unitario in cifre	Prezzo unitario in lettere	Importo Totale
	Tutte le lavorazioni descritte si intendono complete di fornitura, posa, movimentazione in cantiere, carico e scarico su mezzo, dei relativi materiali occorrenti e necessari a rendere l'opera completa e pronta all'utilizzo finale.	cad	2,00			
25.A05.A70.5250.PA	Demolizione scala di accesso al camminamento rialzato con relativo parapetto in legno e rivestimento verticale parete laterale. La lavorazione comprende lo smontaggio, il calo a terra, la separazione dei vari materiali risultanti dallo smontaggio, il trasporto fino al punto di carico, eventuali ripristini alla muratura ed ogni onere e magistero al fine di rendere la lavorazione completa a regola d'arte.	corpo	1,00			
25.A05.A80.030	Taglio a forza per formazione di finestre, varchi, porte e simili con utilizzo di martello demolitore muri in calcestruzzo armato.	m <sup>3</sup>	0,54			
25.A05.A80.040	Taglio a forza per formazione di finestre, varchi, porte e simili con utilizzo di martello demolitore su muratura in mattoni pieni semipieni o forati fino a 15 cm di spessore.	m <sup>2</sup>	52,92			

## Lista delle Lavorazioni e delle Forniture

Codice	Categorie di Lavoro e Forniture	U.M.	Quantità presunta	Prezzo unitario in cifre	Prezzo unitario in lettere	Importo Totale
25.A05.A80.5350.PA	Demolizione porzione inferiore di veletta in C.A. della copertura piana. La lavorazione prevede: - taglio a forza della porzione di veletta in C.A.; - calo a terra materiale derivante dalla demolizione e trasporto fino a punto di carico. La lavorazione si intende completa di ogni onere e magistero per completare l'opera a regola d'arte.	m	257,55			
25.A05.B10.020	Demolizione di pavimenti ad elementi (piastrelle, lastre, ecc) compreso il sottofondo	m <sup>2</sup>	880,35			
25.A05.B10.5150.PA	Demolizione del massetto portapendenze della copertura piana.	m <sup>2</sup>	885,70			
25.A05.B10.5300.PA	Rimozione moquette e relativo collante dell camminamento della palestra del Corpo A. La lavorazione comprende la rimozione, il calo a terra, il trasporto fino al punto di carico, eventuali ripristini alla muratura ed ogni onere e magistero al fine di rendere la lavorazione completa a regola d'arte.	m <sup>2</sup>	20,00			

## Lista delle Lavorazioni e delle Forniture

Codice	Categorie di Lavoro e Forniture	U.M.	Quantità presunta	Prezzo unitario in cifre	Prezzo unitario in lettere	Importo Totale
25.A05.B20.020	Demolizione di rivestimenti in piastrelle posate a malta inclusa rimozione della malta	m <sup>2</sup>	141,97			
25.A05.C10.010	Demolizione di manti impermeabili costituiti da guaine bituminose, cartonfeltri e simili, su superfici piane o inclinate, escluso sottofondo.	m <sup>2</sup>	1.696,36			
25.A05.C10.020	Demolizione di manti impermeabili risvolti, in guaine bituminose, cartonfeltri e simili, compresa la rimozione dell'intonaco sovrastante.	m <sup>2</sup>	44,88			
25.A05.E10.020	Scrostamento intonaco fino al vivo della muratura, interno, su muratura di mattoni, pietra o calcestruzzo	m <sup>2</sup>	1.884,88			
25.A05.F01.010	Rimozione senza recupero di elementi lapidei pedate, alzate, soglie, giude, piane; compresa l'asportazione della malta di allettamento.	m <sup>2</sup>	15,67			

## Lista delle Lavorazioni e delle Forniture

Codice	Categorie di Lavoro e Forniture	U.M.	Quantità presunta	Prezzo unitario in cifre	Prezzo unitario in lettere	Importo Totale
25.A05.F10.020	Rimozione senza recupero di serramenti, in legno o metallo compresa rimozione telaio a murare, per misurazione minima 2 m <sup>2</sup>	m <sup>2</sup>	540,31			
25.A05.F10.1500.PA	Rimozione di inferriata mobile o fissa compreso il carico su qualsiasi mezzo per il successivo trasporto e conferimento in discarica e ogni eventuale piccola opera muraria di ripristino per completare l'opera a regola d'arte.	m <sup>2</sup>	45,14			
25.A05.F10.7550.PA	Smontaggio di tutti gli arredi o quant'altro, presenti sia all'interno che all'esterno del complesso, quali: panche, armadi, appendi abiti, tavolini, accessori vari vasca, accessori bar, etc., e per qualsiasi tipologia di arredi anche se non espressamente elencati, inclusa la rimozione di qualsiasi elemento di fissaggio alla muratura e/o pavimento (staffe, chiodi, zanche etc.), sollevamento trasporto sino al punto di carico, separazione delle diverse tipologie, eventuale recupero di elementi funzionanti e riutilizzabili e relativo accantonamento in sito indicato dalla D.L., incluso ogni ulteriore onere e magistero per completare la lavorazione anche se non espressamente indicato e trasporto ed oneri di smaltimento. Il prezzo è finalizzato allo sgombero completo dell'area oggetto d'intervento.	corpo	1,0000			
25.A05.F10.7600.PA	Rimozione della U.T.A. e di tutti gli elementi che identificano l'impianto di riscaldamento presenti all'interno del complesso,					

## Lista delle Lavorazioni e delle Forniture

Codice	Categorie di Lavoro e Forniture	U.M.	Quantita presunta	Prezzo unitario in cifre	Prezzo unitario in lettere	Importo Totale
25.A05.F10.7650.PA	<p>mediante smontaggio selettivo finalizzato al corretto smaltimento di tutte le componenti impiantistiche sia idrauliche che elettriche, inclusa la rimozione di qualsiasi elemento di fissaggio alla muratura (staffe, chiodi, zanche etc.), il sollevamento trasporto sino al punto di carico, incluso ogni ulteriore onere e magistero per completare la lavorazione anche se non espressamente indicato e trasporto ed oneri di smaltimento.</p> <p>Rimozione di tutte le componenti impiantistiche di tipo elettrico (cavi, tubazioni, interruttori, corpi illuminanti, centraline, quadri e qualsiasi elemento riferito all'impianto elettrico in genere), inclusa la rimozione di tutti i sistemi di fissaggio a muratura e/o pavimento (staffe, chiodi, zanche, etc.), trasporto dei materiali sino al punto di carico, separazione delle diverse tipologie, eventuale recupero di elementi funzionanti e riutilizzabili e relativo accantonamento in sito indicato dalla D.L., incluso ogni ulteriore onere e magistero per completare la lavorazione anche se non espressamente indicato e trasporto ed oneri di smaltimento. Il prezzo è finalizzato alla completa bonifica di tutti i componenti che costituiscono l'impiantistica elettrica</p>	corpo	1,0000			
25.A05.F10.7700.PA	<p>Rimozione di tutte le componenti impiantistiche dell'impianto fotovoltaico (cavi, tubazioni, interruttori, centraline, quadri e qualsiasi elemento riferito all'impianto fotovoltaico in genere), inclusa la rimozione di tutti i sistemi di fissaggio a muratura e/o pavimento (staffe, chiodi, zanche, etc.), trasporto dei materiali sino al punto di carico, separazione delle diverse tipologie, eventuale recupero di elementi funzionanti e riutilizzabili e relativo accantonamento in sito indicato dalla D.L., incluso ogni ulteriore onere e magistero per completare la lavorazione anche se non espressamente indicato e trasporto ed oneri di smaltimento.</p>	corpo	1,0000			

## Lista delle Lavorazioni e delle Forniture

Codice	Categorie di Lavoro e Forniture	U.M.	Quantità presunta	Prezzo unitario in cifre	Prezzo unitario in lettere	Importo Totale
	Il prezzo è finalizzato alla completa bonifica di tutti i componenti che costituiscono l'impianto fotovoltaico.	corpo	1,0000			
25.A05.G01.010	Rimozione senza il recupero di apparecchi igienico sanitari e corpi scaldanti, vaso wc, lavabo, bidet, cassetta di cacciata	cad	33,00			
25.A05.G01.050	Rimozione senza il recupero di apparecchi igienico sanitari e corpi scaldanti, corpi scaldanti in ghisa, acciaio e simili	cad	41,00			
25.A05.H01.010	Smontaggio e recupero delle parti riutilizzabili, incluso accantonamento nell'ambito del cantiere, di: ringhiere, cancellate metalliche a semplice disegno (misurazione minima 2 m²)	m	45,28			
25.A05.H01.6850.PA	Rimozione delle ringhiere, delle panchine e di tutti gli arredi presenti nelle aree esterne, inclusa la rimozione di qualsiasi elemento di fissaggio al pavimento (staffe, chiodi, zanche, etc.), sollevamento e trasporto fino al punto di carico, separazione delle diverse tipologie, carico su qualsiasi automezzo di trasporto dei materiali di risulta, incluso ogni onere e magistero per completare lo smaltimento anche se non espressamente indicato.					

## Lista delle Lavorazioni e delle Forniture

Codice	Categorie di Lavoro e Forniture	U.M.	Quantita presunta	Prezzo unitario in cifre	Prezzo unitario in lettere	Importo Totale
25.A05.110.050	Formazione di tracce per l'alloggiamento di impianti idrici o elettrici, incluso il ripristino con malta su muratura in mattoni forati, blocchi calcestruzzo cellulare espanso, della sezione fino a 50 cm <sup>2</sup>	corpo	1,00			
		m	500,00			
25.A05.110.060	Formazione di tracce per l'alloggiamento di impianti idrici o elettrici, incluso il ripristino con malta su muratura in mattoni forati, blocchi calcestruzzo cellulare espanso, della sezione da 51 a 100 cm <sup>2</sup>					
		m	1.000,00			
25.A05.110.120	Formazione di tracce per l'alloggiamento di impianti idrici o elettrici, incluso il ripristino con malta per l'alloggiamento di canalizzazioni o tubazioni del diametro fino a 25 mm compresa la formazione degli alloggiamenti per i cassettei portafrutto. In pareti di mattoni forati, blocchi calcestruzzo cellulare espanso.					
		m	500,00			
25.A05.110.7350.PA	Realizzazione di fori in tramezze in laterizio per passaggio canalizzazioni impiantistiche fino a diametro mm 250, realizzato con idonea macchina, compreso eventuale ripristino alla muratura					



## Lista delle Lavorazioni e delle Forniture

Codice	Categorie di Lavoro e Forniture	U.M.	Quantita presunta	Prezzo unitario in cifre	Prezzo unitario in lettere	Importo Totale
25.A05.I10.7400.PA	ed ogni onere e magistero per completare la lavorazione a regola d'arte.  Realizzazione di fori in muratura esterna in laterizio di spessore fino a cm. 40 per passaggio canalizzazioni impiantistiche fino a dimensione cm 40x40, realizzato con idonea macchina, compreso eventuale ripristino alla muratura ed ogni onere e magistero per completare la lavorazione a regola d'arte.	cad	182,00			
25.A15.A15.010	Trasporto a discarica o a centro di riciclaggio di materiali di risulta provenienti da scavi e/o demolizioni, misurato a volume effettivo di scavo o demolizione, esclusi gli eventuali oneri di discarica o smaltimento per ogni chilometro del tratto entro i primi 5 chilometri.	cad	6,00			
25.A15.A15.015	Trasporto a discarica o a centro di riciclaggio di materiali di risulta provenienti da scavi e/o demolizioni, misurato a volume effettivo di scavo o demolizione, esclusi gli eventuali oneri di discarica o smaltimento per ogni chilometro del tratto oltre i primi 5 km e fino al decimo km.	m <sup>3</sup> /km	8.538,30			
		m <sup>3</sup> /km	8.538,30			

## Lista delle Lavorazioni e delle Forniture

Codice	Categorie di Lavoro e Forniture	U.M.	Quantità presunta	Prezzo unitario in cifre	Prezzo unitario in lettere	Importo Totale
25.A15.A15.020	Trasporto a discarica o a centro di riciclaggio di materiali di risulta provenienti da scavi e/o demolizioni, misurato a volume effettivo di scavo o demolizione, esclusi gli eventuali oneri di discarica o smaltimento per ogni chilometro del tratto oltre i primi 10 km e fino al trentesimo km.	m <sup>3</sup> /km	34.153,07			
25.A15.G10.010	Costo di smaltimento presso siti autorizzati di materiali provenienti da scavi o demolizioni, escluso il trasporto per materiali da interno quali tramezze, laterizio, solai in ca, intonachi, piastrelle e simili, codice CER 170904	m <sup>3</sup>	1.121,10			
25.A15.G10.015	Costo di smaltimento presso siti autorizzati di materiali provenienti da scavi o demolizioni, escluso il trasporto terre e rocce da scavo codice CER 170504	m <sup>3</sup>	397,26			
25.A15.G10.020	Costo di smaltimento presso siti autorizzati di materiali provenienti da scavi o demolizioni, escluso il trasporto miscele bituminose codice CER 170302	m <sup>3</sup>	395,78			

## Lista delle Lavorazioni e delle Forniture

Codice	Categorie di Lavoro e Forniture	U.M.	Quantità presunta	Prezzo unitario in cifre	Prezzo unitario in lettere	Importo Totale
25.A15.G10.035	Costo di smaltimento presso siti autorizzati di materiali provenienti da scavi o demolizioni, escluso il trasporto guaine bituminose e simili codice CER 170303	t	18,30			
25.A20.C01.010	Calcestruzzo a prestazione garantita con classe di esposizione XC1, classe di consistenza S4, con dimensione massima degli aggregati di 32 mm Classe di resistenza: C25/30. RAPP. A/C 0,60	m <sup>3</sup>	0,10			
25.A20.C61.030	Calcestruzzo a prestazione garantita alleggerito con argilla espansa con classe di consistenza S5 a bocca di betoniera, diametro massimo degli aggregati di 16 mm. Quantità minima per singola fornitura in cantiere con singola betoniera mc. 6,00 massa volumica di 1800 kg/m <sup>3</sup> e classe di resistenza a compressione minima C25/28.	m <sup>3</sup>	9,68			
25.A20.C91.350.PA	Calcestruzzo alleggerito di argilla espansa confezionato in cantiere con apposito prodotto premiscelato RcK 35 per getti di rinforzo e solette collaboranti. Peso a mc 1600 kg	m <sup>3</sup>	25,75			

## Lista delle Lavorazioni e delle Forniture

Codice	Categorie di Lavoro e Forniture	U.M.	Quantita presunta	Prezzo unitario in cifre	Prezzo unitario in lettere	Importo Totale
25.A23.A30.010.PA	Muratura portante in elementi prefabbricati di argilla espansa, con giunti orizzontali e verticali in malta di classe di resistenza non inferiore a M5 (M10 per muratura armata) in blocchi portanti spessore cm 16	m <sup>2</sup>	405,52			
25.A28.A15.010	Casseforme per getti in calcestruzzo semplice o armato per travi, pilastri, pareti anche sottili, solette piene realizzate con tavole in legname di abete e pino	m <sup>2</sup>	4,48			
25.A28.C05.020	Getto in opera di calcestruzzo semplice o armato, per strutture di elevazione	m <sup>3</sup>	9,78			
25.a28.C05.5601.PA	Risanamento della struttura muraria in C.A. (pilastri e pareti compresi tratti sagomati) mediante le seguenti lavorazioni: - pulizia della superficie oggetto d'intervento rimozione del calcestruzzo in fase di distacco e spazzolatura dei ferri di armatura; - protezione dei ferri d'armatura mediante stesura di malta cementizia anticorrosiva tipo MAPEFER; - ripristino calcestruzzo e intonaco con malta fibro rinforzata di granulometria fine tipo MAPEGROUT; Il prezzo si intende inoltre comprensivo di ogni occorrenza necessaria a completare la lavorazione a regola d'arte, la misurazione minima del singolo intervento è di 0,25 mq.					

## Lista delle Lavorazioni e delle Forniture

Codice	Categorie di Lavoro e Forniture	U.M.	Quantità presunta	Prezzo unitario in cifre	Prezzo unitario in lettere	Importo Totale
25.A28.F05.005	Armature in acciaio per calcestruzzo armato ordinario, classe tecnica B450C in barre ad aderenza migliorata, diametri da 6 mm a 50 mm	m <sup>2</sup>	189,82			
25.A28.F15.005	Armatura in rete metallica elettrosaldata, da utilizzare in opere con calcestruzzo armato ordinario classe tecnica B450A B450C	Kg	9,69			
25.A30.11000.PA	<p>Solaio realizzato con cassero in lamiera grecata collaborante e getto di completamento in calcestruzzo armato, realizzato secondo le specifiche individuate nella tavola strutturale, avente le seguenti caratteristiche:</p> <ul style="list-style-type: none"> <li>- lamiera grecata tipo HI BOND 55 750 (t = 0,88) con pioli tipo Nelson TRW KB 3/4" - 100;</li> <li>- getto di calcestruzzo del tipo C25/30 (classe di esposizione XS1, consistenza S4, rapporto A/C 0,45) per il riempimento delle nervature e la formazione di una cappa collaborante completa di rete elettrosaldata con barre del diametro di 8 mm, aventi un passo di 15x15;</li> <li>- sistemi di connessione della lamiera grecata alle sottostanti travi principali e/o agli esistenti setti in c.a. (piastre di ancoraggio di tipo chimico/meccanico).</li> </ul> <p>Tutte le lavorazioni descritte si intendono complete di fornitura, posa, movimentazione in cantiere, carico e scarico su mezzo, dei relativi materiali e attrezzature occorrenti e necessari a rendere l'opera completa.</p>	Kg	2.536,22			

## Lista delle Lavorazioni e delle Forniture

Codice	Categorie di Lavoro e Forniture	U.M.	Quantità presunta	Prezzo unitario in cifre	Prezzo unitario in lettere	Importo Totale
25.A30.A15.6250.PA	E' esclusa l'eventuale puntellazione provvisoria ed è escluso dalla lavorazione il pacchetto di finitura costituito dalla realizzazione del sottofondo, della pavimentazione e dell'intonaco interno a soffitto.	m <sup>2</sup>	55,15			
25.A37.11010.PA	Demolizione e ripristino delle pignatte. E' compreso nel prezzo: la battitura delle pignatte e la rimozione delle porzioni di cartelle di laterizio danneggiate o in procinto di imminente rottura, la ricostruzione del profilo intradossale del solaio con riempimento delle cartelle danneggiate o rimosse mediante la posa di pannelli in EPS di opportuni spessori (compresi nel prezzo) idoneamente incollati alle cartelle di laterizio mediante adesivo minerale certificato, eco-compatibile, idoneo per la posa ad alta resistenza ed elevata deformabilità Monocomponente, a bassissime emissioni di sostanze organiche volatili e ridotte emissioni di CO2 (tipo Keraklima Eco Granello) applicato, in base alla planarità del sottofondo, con cordolo perimetrale e più punti centrali. Le lastre devono essere ben pressate sul supporto, in modo da distribuire in maniera più uniforme possibile l'adesivo e garantire così una totale adesione della lastra stessa. La posa e l'eventuale registrazione dei pannelli va eseguita sempre con adesivo fresco e appena steso. S'intende compreso nel prezzo, ogni onere relativo all'approntamento delle opere provvisorie necessarie allo svolgimento delle lavorazioni secondo le vigenti norme in materia di sicurezza sul lavoro. LE MISURE VANNO CONSIDERATE CON UNA MISURAZIONE MINIMA DI mq. 0,5	m <sup>2</sup>	178,13			
	Carpenteria metallica per strutture portanti in acciaio, travi, pilastri, puntoni e simili, in profilati NP, IPE, HE, UPN (S355), conforme alla normativa UNI 7070 con protezione contro la corrosione mediante zincatura a caldo secondo UNI 5774/acciaio inox AISI					

## Lista delle Lavorazioni e delle Forniture

Codice	Categorie di Lavoro e Forniture	U.M.	Quantità presunta	Prezzo unitario in cifre	Prezzo unitario in lettere	Importo Totale
	304/316, posto in opera compreso il fissaggio a murature e strutture in CA tramite piastre, queste incluse, o l'unione saldata o imbullonata ad altre strutture metalliche ecc., come meglio descritto nei relativi elaborati strutturali e ogni altro onere e magistero per rendere l'opera completa e pronta all'uso.	kg	1.651,75			
25.A44.A30.5400.PA	Fornitura rivestimento di facciata costituito da doghe in alluminio tipo Alu-skin, realizzate tramite profilatura di nastri in alluminio tipo Alubel e installate su apposita sottostruttura regolabile in alluminio fissata alla muratura con maglia di cm max 120 x 120, compreso pannello isolante in lana di roccia, come da specifiche tecniche di progetto.	m <sup>2</sup>	216,28			
25.A44.A30.5450.PA	Rivestimento di facciata costituito da pannelli piani tipo EasyWand, realizzati in continuo con spessore pari e 25 mm di poliuretano installati su apposita sottostruttura REGOLABILE in alluminio fissata alla muratura con maglia di cm max 120 x 120, compreso pannello isolante in lana di roccia, come da specifiche tecniche di progetto.	m <sup>2</sup>	124,56			
25.A44.A30.5500.PA	Rivestimento di facciata costituito da lastra tipo Profilo28 in alluminio, realizzate tramite profilatura di nastri in acciaio, installare su apposita sottostruttura in acciaio zincato fissata alla muratura con interasse di cm max 120 x 120.					

## Lista delle Lavorazioni e delle Forniture

Codice	Categorie di Lavoro e Forniture	U.M.	Quantità presunta	Prezzo unitario in cifre	Prezzo unitario in lettere	Importo Totale
25.A44.A30.5550.PA	<p>Sistema di isolamento a "cappotto" da realizzarsi mediante le seguenti opere:</p> <ul style="list-style-type: none"> <li>-Fornitura e posa in opera di profilato in lega di alluminio (profilo di partenza) applicato meccanicamente mediante tasselli ad espansione, sulle superfici della facciata perimetralmente al piano terra dell'edificio ed eventualmente alle pareti degli sfondati, in funzione dello spessore dell'isolante,</li> <li>-Fornitura e posa in opera di strato isolante in pannelli come meglio specificato negli elaborati progettuali, spessore 10 cm, ancorati alla superficie della facciata mediante stesura di malta adesiva a base di resine sintetiche ed appositi tasselli ad espansione in ragione di n° 4/6 al mq;</li> <li>-Fornitura e posa in opera di paraspigoli in corrispondenza dei risvolti a protezione del sistema isolante;</li> <li>-Correzione di eventuali piccoli dislivelli mediante carteggiatura delle superfici;</li> <li>-Rivestimento dei pannelli con malta rasante in cui verrà annegata sul materiale ancora fresco la rete in tessuto di fibra di vetro;</li> <li>-Seconda stesura con malta rasante a copertura della rete da realizzarsi dopo l'essiccamento del primo strato, per completare lo strato armato;</li> <li>-Realizzazione della finitura mediante strato continuo di rivestimento granulato (nelle granulometrie disponibili a scelta della D.L.), da eseguirsi a spatola in unica mano, successivamente frattazzata, prevedendo fasce di interruzione orizzontali e verticali al fine di non evidenziare i difetti derivanti da riprese di applicazioni;</li> </ul> <p>Sono inclusi anche le opere ed i materiali necessari per completare il cappotto in corrispondenza dei serramenti e di tutte le bucatore presenti sulle facciate, nonché tutti gli accessori, i profili, i giunti, i raccordi e gli idonei sigillanti sovra verniciabili, necessari alla buona realizzazione del sistema di isolamento, il tutto come meglio descritto negli elaborati di progetto.</p>	m <sup>2</sup>	96,68			
		m <sup>2</sup>	937,30			



## Lista delle Lavorazioni e delle Forniture

Codice	Categorie di Lavoro e Forniture	U.M.	Quantita presunta	Prezzo unitario in cifre	Prezzo unitario in lettere	Importo Totale
25.A44.A30.7800.PA	Fornitura e posa in opera di pannelli in fibre di legno mineralizzate con magnesite ad alta temperatura; termoisolanti, fonoisolanti, fonoassorbenti, traspirabili, resistenti all'attacco fungino, reazione al fuoco (classe 1), dimensioni cm 200x50 spessore cm 3	m <sup>2</sup>	37,69			
25.A44.A50.6500.PA	Fornitura e posa in opera pannello isolante copertura in lastre isolanti, tipo K-FOAM C-500 LJ, polistirene espanso estruso, ?D 0,036 W/mK, posti in opera mediante fissaggio con chiodi di materiale plastico e la sigillatura dei giunti con nastro adesivo plastificato. Spessore del pannello cm. 10, R [m <sup>2</sup> K/W] 2,222.	m <sup>2</sup>	1.375,18			
25.A48.A25.025.PA	Provvista e posa in opera di telo in tessuto non tessuto 100 g/m <sup>2</sup> , posato a secco.	m <sup>2</sup>	1.189,69			
25.A52.A20.010	Tramezze divisorie e simili in mattoni semipieni spessore 12 cm	m <sup>2</sup>	399,80			
25.A52.A20.040	Tramezze divisorie e simili in mattoni forati spessore 10 cm					

## Lista delle Lavorazioni e delle Forniture

Codice	Categorie di Lavoro e Forniture	U.M.	Quantità presunta	Prezzo unitario in cifre	Prezzo unitario in lettere	Importo Totale
25.A52.A40.015	Muratura in blocchi prefabbricati di calcestruzzo vibrocompresso spessore cm 12	m <sup>2</sup>	646,43			
25.A54.A10.010	Intonaco esterno in malta cementizia strato aggrappante a base di cemento portland, sabbie classificate ed additivi specifici, spessore 5 mm circa.	m <sup>2</sup>	41,51			
25.A54.A10.020	Intonaco esterno in malta cementizia strato di fondo a base di calce idrata, cemento portland, sabbie classificate ed additivi specifici, spessore 2/3 cm.	m <sup>2</sup>	477,92			
25.A54.A10.030	Intonaco esterno in malta cementizia strato di finitura a base di calce idrata, cemento portland, sabbie classificate ed additivi specifici, granulometria < 0,6 mm.	m <sup>2</sup>	341,08			

## Lista delle Lavorazioni e delle Forniture

Codice	Categorie di Lavoro e Forniture	U.M.	Quantità presunta	Prezzo unitario in cifre	Prezzo unitario in lettere	Importo Totale
25.A54.B10.010	Intonaco interno in malta cementizia strato aggrappante a base di cemento portland, sabbie classificate ed additivi specifici spessore 5 mm circa.	m <sup>2</sup>	3.482,55			
25.A54.B10.020	Intonaco interno in malta cementizia strato di fondo a base di calce idrata, cemento portland, sabbie classificate ed additivi specifici, spessore 1/2 cm.	m <sup>2</sup>	3.482,55			
25.A54.B10.030	Intonaco interno in malta cementizia strato di finitura a base di calce idrata, cemento portland, sabbie classificate ed additivi specifici, granulometria < 0,6 mm.	m <sup>2</sup>	3.482,55			
25.A58.A10.010	Solo posa controsoffitti, per superfici piane, compresa la fornitura e la posa della struttura metallica di sospensione, la sigillatura dei giunti con garza e successiva rasatura, di lastre di gesso protetto o fibrogesso	m <sup>2</sup>	172,35			
25.A58.A10.6400.PA	Fornitura e posa in opera di soffittatura in lastre di cemento rinforzato da eseguirsi all'intradosso dello sbalzo della palestra del					

## Lista delle Lavorazioni e delle Forniture

Codice	Categorie di Lavoro e Forniture	U.M.	Quantità presunta	Prezzo unitario in cifre	Prezzo unitario in lettere	Importo Totale
	Corpo A, compresa la fornitura e la posa della struttura metallica di sospensione, la sigillatura dei giunti con garza e successiva rasatura e compreso ogni onere e magistero al fine di rendere la lavorazione completa e realizzata a regola d'arte	m <sup>2</sup>	21,30			
25.A66.C10.020	Solo posa in opera di pavimento in masselli autobloccanti di calcestruzzo vibrocompreso, dello spessore fino a cm 8 posti in opera su strato di sabbia di allettamento dello spessore di 3 - 5 cm (questo incluso nel prezzo), convenientemente vibrati e compattati, compreso la sigillatura dei giunti con sabbia fine.	m <sup>2</sup>	1.189,69			
25.A66.C10.035	Solo posa in opera di pavimento in lastre di pietra serena, luserna, porfido, arenaria, ardesia, quarzite o simili, a piano di sega, coste rifilate, poste in opera con apposito adesivo cementizio, inclusa sigillatura dei giunti con stucco per fughe in malta cementizia modificata con polimero CG2WA, le sole levigature e lucidature escluse. Per lastre delle dimensioni fino a 0,10 m <sup>2</sup> di superficie e dello spessore fino a 3 cm.	m <sup>2</sup>	8,20			
25.A66.C10.040	Solo posa in opera di pavimento in piastrelle di cotto, grès rosso, grès porcellanato, klinker, con adesivo cementizio classe C2E, tipo di fuga "a giunto unito", inclusa la sigillatura dei giunti con apposito stucco cementizio.	m <sup>2</sup>	105,00			

## Lista delle Lavorazioni e delle Forniture

Codice	Categorie di Lavoro e Forniture	U.M.	Quantita presunta	Prezzo unitario in cifre	Prezzo unitario in lettere	Importo Totale
25.A74.A30.015	Sola posa in opera di copertine, mezzanini, guide di balconi o ballatoi, piane a parapetto, soglie di porte a poggiolo, in ardesia, marmo, granito e simili, eseguita con malta cementizia o appositi collanti, compresi gli eventuali ancoraggi, la sigillatura dei giunti, per lastre dello spessore oltre cm 3 e fino a cm 5 e della larghezza minore uguale a 25 cm.	m	11,54			
25.A74.A30.025	Sola posa in opera di copertine, mezzanini, guide di balconi o ballatoi, piane a parapetto, soglie di porte a poggiolo, in ardesia, marmo, granito e simili, eseguita con malta cementizia o appositi collanti, compresi gli eventuali ancoraggi, la sigillatura dei giunti, per lastre dello spessore oltre cm 3 e fino a cm 5 e della larghezza di oltre 25 cm.	m <sup>2</sup>	2,96			
25.A74.A50.7000.PA	Sola posa in opera di alzate in ardesia, marmo, granito e simili, eseguita con malta cementizia o appositi collanti, compresi gli eventuali ancoraggi e la sigillatura dei giunti, spessore fino a 2 cm e dell'altezza fino a 25 cm.	m	56,40			
25.A74.A60.010	Sola posa in opera di pedate in ardesia, marmo, granito e simili, eseguita con malta cementizia o appositi collanti, compresi gli eventuali ancoraggi e la sigillatura dei giunti, spessore fino a 4 cm, larghezza fino a 35 cm	m	31,35			

## Lista delle Lavorazioni e delle Forniture

Codice	Categorie di Lavoro e Forniture	U.M.	Quantita presunta	Prezzo unitario in cifre	Prezzo unitario in lettere	Importo Totale
25.A85.A20.7300.PA	<p>Pulizia, lavaggio, spurgo di griglie, pozzetto di raccolta e tratto di condotta di allaccio, con estrazione dei materiali sedimentati nel pozzetto nelle seguenti operazioni: eventuale segnaletica secondo il nuovo codice della strada necessaria per garantire il traffico stradale; apertura della griglia con l'aiuto di piccone o barramina; rimozione di rifiuti voluminosi; aspirazione dei materiali decantati e lavaggio con acque in pressione (canal-jet); la pulizia e disostruzione del tratto di condotta collegata alla fognatura con l'uso di getto d'acqua in pressione fino ad una distanza di 3 m; smaltimento dei materiali estratti presso un sito autorizzato, oneri compresi; sistemazione delle griglie; pulizia del sito. Sono comprese tutte le attrezzature necessarie per le operazioni inerenti a detti interventi. Con autobotte munito di pompa a pressione fino a 200 atm (canal-jet) ed una capacita' di carico fino a 6 m<sup>3</sup></p>	cad	41,00			
25.A86.A10.010	<p>Ringhiera o cancellata di ferro a semplice disegno, con lavorazione saldata, incluse opere murarie, esclusi trattamenti protettivi e coloriture, del peso fino a 15 kg/m<sup>2</sup>, tratti orizzontali.</p>	Kg	330,00			
25.A86.A10.10000.PA	<p>Fornitura e posa in opera di ringhiera in ferro, completa di doppio corrimano costituito da due profilati cavi circolari del diametro di 5 cm come meglio descritto negli elaborati grafici di progetto, con lavorazione saldata. La lavorazione comprende la posa di tutti i tratti di ringhiera, sia orizzontali sia inclinati, a sviluppo lineare e angolare, e quanto necessario a rendere l'opera completa incluso opere murarie. Restano esclusi i trattamenti protettivi e le coloriture.</p>	m	101,00			

## Lista delle Lavorazioni e delle Forniture

Codice	Categorie di Lavoro e Forniture	U.M.	Quantita presunta	Prezzo unitario in cifre	Prezzo unitario in lettere	Importo Totale
25.A86.A20.5100.PA	Fornitura e posa in opera di inferriate in grigliati metallici di acciaio zincato a caldo realizzati con profilati elettrosaldati, incluse opere murarie, del peso fino a 20 kg/m <sup>2</sup> per finestre e simili, incluso ogni onere e magistero per completare l'opera a regola d'arte.	m <sup>2</sup>	41,86			
25.A86.A40.010	Cancelli in acciaio a semplice disegno, con lavorazione saldata, compresi cardini, ferramenta, serratura, opere murarie, esclusi trattamenti protettivi e coloriture, del peso fino a 20 kg/m <sup>2</sup> .	Kg	769,68			
25.A86.B20.10100.PA	Fornitura e posa in opera di gradini in grigliati metallici, compresi di telai (elettroforgiati, pressati e simili), inclusi i necessari fissaggi, eventuali piccole opere murarie e ogni altro onere e magistero per completare l'opera a regola d'arte. Eventuali coloriture e trattamenti protettivi esclusi. Misurazione minima 1 mq.	m <sup>2</sup>	1,00			
25.A86.B30.010	Solo posa in opera di grigliati metallici (elettro-forgiati, pressati e simili) per recinzioni, inclusi montanti di sostegno in profilato metallico, opere murarie, esclusi trattamenti protettivi e coloriture, del peso fino a 30 kg/m <sup>2</sup> .	Kg	165,00			

## Lista delle Lavorazioni e delle Forniture

Codice	Categorie di Lavoro e Forniture	U.M.	Quantita presunta	Prezzo unitario in cifre	Prezzo unitario in lettere	Importo Totale
25.A88.A10.7900.PA	<p>Fornitura e posa di coprigiunto in alluminio spessore 20/10, da posarsi in corrispondenza delle colonne di sostegno della copertura della palestra ed il solaio esistente, di diametro 100 cm, come descritto ed individuato negli elaborati progettuali strutturali.</p> <p>La lavorazione prevede:</p> <ul style="list-style-type: none"> <li>- rimozione dell'attuale giunto di dilatazione in polistirene della larghezza di cm. 5 e spessore come solaio;</li> <li>- pulitura della superficie d'intervento;</li> <li>- realizzazione di fori sulla colonna mediante perforatore meccanico;</li> <li>- posa coprigiunto, completo di guarnizione, ed opere di fissaggio mediante appositi viti in inox e tasselli.</li> </ul> <p>Completa la voce ogni onere e magistero e tutto quanto, anche se non espressamente indicato, necessario per rendere la lavorazione completa ed eseguita a regola d'arte, compreso il trasporto e smaltimento a discarica dei materiali di risulta.</p>	cad	6,00			
25.A90.A10.010	<p>Applicazione di fissativo e/o isolante per superfici murarie esterne pigmentato a base di copolimeri acrilici in emulsione acquosa, inclusa la fornitura dello stesso.</p>	m <sup>2</sup>	136,02			
25.A90.B05.020	<p>Preparazione per superfici murarie interne Raschiatura totale di vecchie pitture in fase di distacco o non idonee per le successive lavorazioni, compresa spazzolatura finale. Per tinte a calce, lavabili, tempera, idrosmalti.</p>	m <sup>2</sup>	1.014,21			



## Lista delle Lavorazioni e delle Forniture

Codice	Categorie di Lavoro e Forniture	U.M.	Quantita presunta	Prezzo unitario in cifre	Prezzo unitario in lettere	Importo Totale
25.A90.B05.200	Preparazione per superfici murarie interne Stuccatura saltuaria e parziale, non inferiore al 5% e fino al 20%, di superfici interne, eseguita con stucco emulsionato, compresa la totale carteggiatura delle parti stuccate.	m <sup>2</sup>	51,40			
25.A90.B05.250	Preparazione per superfici murarie interne Rasatura totale di superfici interne con idrostucco e successiva carteggiatura.	m <sup>2</sup>	2.916,77			
25.A90.B10.010	Applicazione di fissativo e/o isolante per superfici murarie interne, pigmentato a base di copolimeri acrilici in emulsione acquosa, inclusa la fornitura dello stesso.	m <sup>2</sup>	4.606,57			
25.A90.B20.010	Tinteggiatura di superfici murarie interne, con idropittura lavabile a base di polimero acrilico in emulsione acquosa (prime due mani)	m <sup>2</sup>	4.242,81			
25.A90.B20.020	Tinteggiatura di superfici murarie interne, idropittura lavabile traspirante per interni (prime due mani)	m <sup>2</sup>	419,63			

## Lista delle Lavorazioni e delle Forniture

Codice	Categorie di Lavoro e Forniture	U.M.	Quantita presunta	Prezzo unitario in cifre	Prezzo unitario in lettere	Importo Totale
25.A90.D05.0160.PA	Smontaggio di recinzione, inferriata fissa e simili, successivo accantonamento in cantiere e rimontaggio, compresa ogni eventuale piccola opera muraria di ripristino per completare l'opera a regola d'arte.	m <sup>2</sup>	150,26			
25.A90.D05.0300.PA	Ripristino delle ringhiere, cancellate, inferriate fisse esistenti e simili, compresa la spazzolatura, la raschiatura per l'asportazione dei depositi incoerenti superficiali.	m <sup>2</sup>	156,63			
25.A90.D10.101	Pitturazione di manufatti in ferro mediante applicazione di una ripresa di antiruggine idrosolubile, per ringhiere cancellate e simili con struttura semplice, valutata vuoto per pieno, misurata una sola volta.	m <sup>2</sup>	180,44			
25.A90.D10.201	Pitturazione di manufatti in ferro mediante applicazione di smalto ferromicaceo, per ringhiere cancellate e simili con struttura semplice, valutata vuoto per pieno, misurata una sola volta.	m <sup>2</sup>	180,44			
25.A90.Z10.010	Zincatura a caldo					

## Lista delle Lavorazioni e delle Forniture

Codice	Categorie di Lavoro e Forniture	U.M.	Quantita presunta	Prezzo unitario in cifre	Prezzo unitario in lettere	Importo Totale
25.A95.A10.6200.PA	Risanamento dei travetti in C.A. dei solai in laterocemento mediante le seguenti lavorazioni: - asportazione del fondello in laterizio dei travetti; - asportazione della parte degradata dei travetti anche con l'ausilio di elettroutensili e spazzolatura dei ferri di armatura; - pulizia della superficie oggetto d'intervento - protezione dei ferri d'armatura mediante stesura di malta cementizia anticorrosiva tipo MAPEFER; - ripristino calcestruzzo e intonaco con malta fibro rinforzata di granulometria fine tipo MAPEGROUT. Il prezzo si intende inoltre comprensivo di ogni occorrenza necessaria a completare la lavorazione a regola d'arte, la misurazione minima del singolo intervento è di 0,25 mq, contabilizzato su proiezione larghezza travetto.	Kg	330,00			
30.E95.A05.005	Sola posa in opera di aspiratore. Compreso il fissaggio con tasselli, gli allacci elettrici, l'assemblaggio. tipo "a muro" o "a soffitto"	m <sup>2</sup>	211,25			
40.A10.A15.020	Fornitura e posa in opera di tubo reticolato multistrato precoibentato, comprese le curve, i raccordi, l'eventuale staffaggio, la sola posa di valvole di intercettazione. Con posa a parete o soffitto "sotto traccia", per linee di distribuzione, escluse la fornitura delle valvole. Del diametro di: 16 mm	cad	32,00			

## Lista delle Lavorazioni e delle Forniture

Codice	Categorie di Lavoro e Forniture	U.M.	Quantita presunta	Prezzo unitario in cifre	Prezzo unitario in lettere	Importo Totale
40.A10.A15.030	Fornitura e posa in opera di tubo reticolato multistrato precoibentato, comprese le curve, i raccordi, l'eventuale staffaggio, la sola posa di valvole di intercettazione. Con posa a parete o soffitto "sotto traccia", per linee di distribuzione, escluse la fornitura delle valvole. Del diametro di: 18 mm	m	70,00			
40.A10.A15.050	Fornitura e posa in opera di tubo reticolato multistrato precoibentato, comprese le curve, i raccordi, l'eventuale staffaggio, la sola posa di valvole di intercettazione. Con posa a parete o soffitto "sotto traccia", per linee di distribuzione, escluse la fornitura delle valvole. Del diametro di: 26 mm	m	50,00			
40.A10.A15.060	Fornitura e posa in opera di tubo reticolato multistrato precoibentato, comprese le curve, i raccordi, l'eventuale staffaggio, la sola posa di valvole di intercettazione. Con posa a parete o soffitto "sotto traccia", per linee di distribuzione, escluse la fornitura delle valvole. Del diametro di: 32 mm	m	120,00			
40.A10.A20.020	Fornitura e posa in opera di tubo reticolato multistrato	m	80,00			

## Lista delle Lavorazioni e delle Forniture

Codice	Categorie di Lavoro e Forniture	U.M.	Quantità presunta	Prezzo unitario in cifre	Prezzo unitario in lettere	Importo Totale
40.A10.A20.050	precoibentato, comprese le curve, i raccordi, l'eventuale staffaggio, la sola posa di valvole di intercettazione. Con installazione "a vista", per linee di distribuzione, escluse la fornitura delle valvole. Del diametro di: 16 mm	m	60,00			
40.A10.A20.060	Fornitura e posa in opera di tubo reticolato multistrato precoibentato, comprese le curve, i raccordi, l'eventuale staffaggio, la sola posa di valvole di intercettazione. Con installazione "a vista", per linee di distribuzione, escluse la fornitura delle valvole. Del diametro di: 26 mm	m	50,00			
40.A10.A20.060	Fornitura e posa in opera di tubo reticolato multistrato precoibentato, comprese le curve, i raccordi, l'eventuale staffaggio, la sola posa di valvole di intercettazione. Con installazione "a vista", per linee di distribuzione, escluse la fornitura delle valvole. Del diametro di: 32 mm	m	80,00			
40.A10.B10.010	Fornitura e posa in opera di tubo di acciaio mannessman EN10255 serie media, pretrattato con resine epossidiche, comprese le curve e raccordi, l'eventuale staffaggio, la sola posa di valvole di intercettazione, esclusa la fornitura delle valvole, compreso il trattamento protettivo delle giunte e delle saldature. Per linee di distribuzione. Del diametro di: 25 mm	m	20,00			

## Lista delle Lavorazioni e delle Forniture

Codice	Categorie di Lavoro e Forniture	U.M.	Quantità presunta	Prezzo unitario in cifre	Prezzo unitario in lettere	Importo Totale
40.A10.B10.020	Fornitura e posa in opera di tubo di acciaio mannessman EN10255 serie media, pretrattato con resine epossidiche, comprese le curve e raccordi, l'eventuale staffaggio, la sola posa di valvole di intercettazione, esclusa la fornitura delle valvole, compreso il trattamento protettivo delle giunte e delle saldature. Per linee di distribuzione. Del diametro di: 32 mm	m	113,00			
40.A10.B10.030	Fornitura e posa in opera di tubo di acciaio mannessman EN10255 serie media, pretrattato con resine epossidiche, comprese le curve e raccordi, l'eventuale staffaggio, la sola posa di valvole di intercettazione, esclusa la fornitura delle valvole, compreso il trattamento protettivo delle giunte e delle saldature. Per linee di distribuzione. Del diametro di: 40 mm	m	250,00			
40.A10.B10.040	Fornitura e posa in opera di tubo di acciaio mannessman EN10255 serie media, pretrattato con resine epossidiche, comprese le curve e raccordi, l'eventuale staffaggio, la sola posa di valvole di intercettazione, esclusa la fornitura delle valvole, compreso il trattamento protettivo delle giunte e delle saldature. Per linee di distribuzione. Del diametro di: 50 mm	m	157,00			
40.A10.B10.050	Fornitura e posa in opera di tubo di acciaio mannessman EN10255 serie media, pretrattato con resine epossidiche, comprese le curve e raccordi, l'eventuale staffaggio, la sola posa di valvole di intercettazione, esclusa la fornitura delle valvole,					

## Lista delle Lavorazioni e delle Forniture

Codice	Categorie di Lavoro e Forniture	U.M.	Quantità presunta	Prezzo unitario in cifre	Prezzo unitario in lettere	Importo Totale
40.A10.B10.060	compreso il trattamento protettivo delle giunte e delle saldature. Per linee di distribuzione. Del diametro di: 60-65 mm	m	41,00			
40.A10.B10.060	Fornitura e posa in opera di tubo di acciaio mannessman EN10255 serie media, pretrattato con resine epossidiche, comprese le curve e raccordi, l'eventuale staffaggio, la sola posa di valvole di intercettazione, esclusa la fornitura delle valvole, compreso il trattamento protettivo delle giunte e delle saldature. Per linee di distribuzione. Del diametro di: 80 mm	m	50,00			
40.A10.B20.030	Fornitura e posa di tubo di acciaio mannessman EN10255 serie media, pretrattato con resine epossidiche. Compreso la staffatura, i fondelli, il trattamento protettivo delle giunte e delle saldature. Per costruzione di collettori di distribuzione, fino a 3 attacchi, in arrivo o partenza. Del diametro di: collettore 80 mm	cad	2,00			
40.A10.B20.035	Fornitura e posa di tubo di acciaio mannessman EN10255 serie media, pretrattato con resine epossidiche. Compreso la staffatura, i fondelli, il trattamento protettivo delle giunte e delle saldature. Per costruzione di collettori di distribuzione, fino a 3 attacchi, in arrivo o partenza. Del diametro di: sovrapprezzo per ogni attacco oltre i primi 3	cad	1,00			

## Lista delle Lavorazioni e delle Forniture

Codice	Categorie di Lavoro e Forniture	U.M.	Quantita presunta	Prezzo unitario in cifre	Prezzo unitario in lettere	Importo Totale
40.A10.B20.050	Fornitura e posa di tubo di acciaio mannessman EN10255 serie media, pretrattato con resine epossidiche. Compreso la staffatura, i fondelli, il trattamento protettivo delle giunte e delle saldature. Per costruzione di collettori di distribuzione, fino a 3 attacchi, in arrivo o partenza. Del diametro di: collettore da 125 mm	cad	2,00			
40.A10.B20.055	Fornitura e posa di tubo di acciaio mannessman EN10255 serie media, pretrattato con resine epossidiche. Compreso la staffatura, i fondelli, il trattamento protettivo delle giunte e delle saldature. Per costruzione di collettori di distribuzione, fino a 3 attacchi, in arrivo o partenza. Del diametro di: sovrapprezzo per ogni attacco oltre i primi 3	cad	4,00			
40.A12.A05.005	Sola posa in opera di coibentazione di tubazioni con guaina a base di gomma sintetica, per riscaldamento o refrigerazione, misurato vuoto per pieno e curve ragguagliate a 1 m di coibentazione dello stesso diametro della tubazione, compresi i materiali per l'incollaggio e la sigillatura, per spessori da 6 a 32 mm: diametro nominale oltre 25 sino a 50 mm	m	950,00			
40.A12.A05.010	Sola posa in opera di coibentazione di tubazioni con guaina a base di gomma sintetica, per riscaldamento o refrigerazione, misurato vuoto per pieno e curve ragguagliate a 1 m di coibentazione dello stesso diametro della tubazione, compresi i materiali per l'incollaggio e la sigillatura, per spessori da 6 a 32 mm: diametro nominale oltre 50 sino a 100 mm					



## Lista delle Lavorazioni e delle Forniture

Codice	Categorie di Lavoro e Forniture	U.M.	Quantita presunta	Prezzo unitario in cifre	Prezzo unitario in lettere	Importo Totale
40.A12.A20.005	Provvista e posa in opera di rivestimento di finitura per tubazioni già coibentate, eseguito con gusci preformati di lamiera di alluminio dello spessore di 6/10, compreso taglio, fissaggio con rivetti e finitura alle estremità con collari metallici, misurato vuoto per pieno con curve ragguagliate a 1 m di rivestimento di pari dimensioni, diametro del guscio di alluminio di: sino a 170 mm	m	465,00			
40.A12.A20.010	Provvista e posa in opera di rivestimento di finitura per tubazioni già coibentate, eseguito con gusci preformati di lamiera di alluminio dello spessore di 6/10, compreso taglio, fissaggio con rivetti e finitura alle estremità con collari metallici, misurato vuoto per pieno con curve ragguagliate a 1 m di rivestimento di pari dimensioni, diametro del guscio di alluminio di: oltre 170 sino a 250 mm	m	260,00			
40.D10.A20.010	Sola posa di canne di ventilazione e/o esalazione in PVC, PPE o altro materiale plastico, complete di collari, pezzi speciali, sigillatura giunti, in sede già predisposta Sola posa canne ventilazione materiale plastico sino a Ø 140 mm	m	195,00			
		m	13,00			

## Lista delle Lavorazioni e delle Forniture

Codice	Categorie di Lavoro e Forniture	U.M.	Quantita presunta	Prezzo unitario in cifre	Prezzo unitario in lettere	Importo Totale
40.E10.A10.010	Sola posa in opera di pompe e/o circolatori singoli o gemellari per fluidi caldi o freddi, compreso bulloni, guarnizioni e il collegamento alla linea elettrica, escluse le flange. Per attacchi del diametro nominale di: fino a 40 mm	cad	1,00			
40.F10.A10.010	Sola posa in opera di valvole a farfalla o a globo, a due vie, compreso filettature, bulloni e guarnizioni, escluse le flange, del diametro di: fino a DN 65	cad	1,00			
40.F10.A20.010	Sola posa in opera di valvole a tre vie in genere, comprese filettature, bulloni e guarnizioni, escluse le flange, del diametro di: fino a DN 65	cad	12,00			
40.F10.H10.020	Sola posa in opera di accessori per impianti di termoregolazione compresi collegamenti elettrici: sonde in genere	cad	9,00			
40.S10.A10.010	Sola posa in opera di collettori solari a circolazione forzata, compreso il telaio di supporto e gli ancoraggi, di pannello sino a 2,5 m <sup>2</sup> circa con cassa di alluminio marinizzato posto su tetto in piano o a falde					

## Lista delle Lavorazioni e delle Forniture

Codice	Categorie di Lavoro e Forniture	U.M.	Quantita presunta	Prezzo unitario in cifre	Prezzo unitario in lettere	Importo Totale
50.A10.D10.020	Sola posa di tubo in materiale plastico, in genere, per condotte idriche, compresa la posa dei raccordi e dei pezzi speciali. Posto in opera staffato a vista, compresa la fornitura e la posa delle staffe. Del diametro di: oltre 25 mm fino a 40 mm.	cad	20,00			
50.A10.D15.040	Sola posa in opera di tubo in materiale plastico, in genere, per condotte idriche, compresa la posa dei raccordi e pezzi speciali. Posto in opera in crena o in scavo. Del diametro di: oltre 63 mm fino a 75 mm.	m	11,00			
50.A10.H10.020	Realizzazione di colonna di scarico, comprese le tubazioni, le zanche di ancoraggio, le braghe, il cappello terminale. Misurazione da sifone fondo colonna alla sommità della colonna di ventilazione: di polietilene alta densita' fino a diam. 125 mm, ventilazione diam. 75 mm	m	170,00			
50.G10.C10.020	Sola posa di contatori acqua, riduttori di pressione, disconnettori idraulici, inclusa la realizzazione dei raccordi (materiali compresi). Del diametro di: da 1"1/4 fino a 2"1/2	m	14,00			

## Lista delle Lavorazioni e delle Forniture

Codice	Categorie di Lavoro e Forniture	U.M.	Quantità presunta	Prezzo unitario in cifre	Prezzo unitario in lettere	Importo Totale
50.G10.P10.010	Sola posa in opera di elettropompe, motori monofase 1x230 V, per usi domestici, compresa la fornitura e la posa di giunti flessibili, raccordi, supporti antivibranti e il dispositivo automatico di avvio/arresto, escluso l'impianto elettrico per l'alimentazione gruppo multistadio orizzontali	cad	2,00			
50.T10.A10.010	Realizzazione di impianto idrico e di scarico per locale sanitario, comprendente la fornitura e la posa di tubazioni per acqua calda e fredda isolate a norma di legge, i relativi raccordi, dall'attacco di alimentazione esistente nel vano (escluso il collettore), schematura di scarico fino al collegamento, incluso, con la braga di scarico esistente, composto da due apparecchi sanitari di cui un wc completo di cassetta di cacciata	cad	1,00			
50.T10.A10.015	Realizzazione di impianto idrico e di scarico per locale sanitario, comprendente la fornitura e la posa di tubazioni per acqua calda e fredda isolate a norma di legge, i relativi raccordi, dall'attacco di alimentazione esistente nel vano (escluso il collettore), schematura di scarico fino al collegamento, incluso, con la braga di scarico esistente, composto da tre apparecchi sanitari di cui un wc completo di cassetta di cacciata	cad	3,00			

## Lista delle Lavorazioni e delle Forniture

Codice	Categorie di Lavoro e Forniture	U.M.	Quantita presunta	Prezzo unitario in cifre	Prezzo unitario in lettere	Importo Totale
50.T10.A10.020	Realizzazione di impianto idrico e di scarico per locale sanitario, comprendente la fornitura e la posa di tubazioni per acqua calda e fredda isolate a norma di legge, i relativi raccordi, dall'attacco di alimentazione esistente nel vano (escluso il collettore), schematura di scarico fino al collegamento, incluso, con la braga di scarico esistente, composto da quattro apparecchi sanitari di cui un wc completo di cassetta di cacciata	cad	14,00			
60.C05.B05.010	Sola posa di maniglioni antipanico Sola posa in opera di maniglione antipanico "a leva" su porta tagliafuoco gia' predisposta	cad	4,00			
60.G05.A05.010	Sola posa in opera di serrande tagliafuoco in genere Sola posa in opera di serrande tagliafuoco in genere nel corso di installazione di canali d'aria	cad	2,00			
60.H05.A05.010	Sola posa in opera di cartelli segnaletici in genere Sola posa in opera di cartelli segnaletici in genere	cad	20,00			

## Lista delle Lavorazioni e delle Forniture

Codice	Categorie di Lavoro e Forniture	U.M.	Quantita presunta	Prezzo unitario in cifre	Prezzo unitario in lettere	Importo Totale
60.M05.A25.010	Formazione di attacco motopompa Sola manodopera per formazione di attacco motopompa.	cad	1,00			
60.M05.A35.010	Sola posa in opera di naspo Sola posa in opera di naspo fisso o orientabile	cad	6,00			
65.A10.0001.PA	Rimozione di tubazioni in pvc per fognature, incluso carico su qualsiasi mezzo di trasporto dei materiali di risulta, per il successivo trasporto a discarica, questo escluso.	m	8,05			
65.A10.0002.PA	Rimozione di pozzetto prefabbricato o caditoia in cls, di qualsiasi dimensione, compresa la rimozione del chiusino o della griglia, incluso carico su qualsiasi mezzo di trasporto dei materiali di risulta, per il successivo trasporto a discarica, questo escluso.	cad	6,00			
65.A10.A30.020	Asportazione di massicciata stradale con o senza pavimentazione soprastante, eseguita con mezzi meccanici fino alla profondita' media di 30 cm, incluso il carico su qualsiasi mezzo di trasporto dei materiali di risulta: per superfici oltre 10 fino a 100 m²					

## Lista delle Lavorazioni e delle Forniture

Codice	Categorie di Lavoro e Forniture	U.M.	Quantita presunta	Prezzo unitario in cifre	Prezzo unitario in lettere	Importo Totale
65.A10.A30.025	Asportazione di massicciata stradale con o senza pavimentazione soprastante, eseguita con mezzi meccanici fino alla profondita' media di 30 cm, incluso il carico su qualsiasi mezzo di trasporto dei materiali di risulta: per superfici oltre 100 m <sup>2</sup>	m <sup>2</sup>	57,24			
65.B10.A05.020	Formazione di sottofondo stradale costituito da materiale di cava (tout-venant stabilizzato), steso a strati, moderatamente innaffiato, compatto e cilindrato con adeguato rullo, fino al completo assestamento ed al raggiungimento della quota prescritta, misurato su autocarro in arrivo oltre 5 e fino a 50 m <sup>3</sup> (minimo di misurazione m <sup>3</sup> 10,00)	m <sup>2</sup>	1.265,00			
65.B10.A05.030	Formazione di sottofondo stradale costituito da materiale di cava (tout-venant stabilizzato), steso a strati, moderatamente innaffiato, compatto e cilindrato con adeguato rullo, fino al completo assestamento ed al raggiungimento della quota prescritta, misurato su autocarro in arrivo oltre 50 fino a 250 m <sup>3</sup>	m <sup>3</sup>	12,70			
65.B10.A15.030	Conglomerato bituminoso confezionato con bitumi tradizionali e	m <sup>3</sup>	165,75			

## Lista delle Lavorazioni e delle Forniture

Codice	Categorie di Lavoro e Forniture	U.M.	Quantita presunta	Prezzo unitario in cifre	Prezzo unitario in lettere	Importo Totale
65.B10.A25.010	inerti rispondenti alle norme vigenti e secondo dosature del capitolato speciale d'appalto delle opere pubbliche; in opera compresa la pulizia del piano di posa mediante accurata scopatura e soffiatura a pressione, la fornitura e la spruzzatura di 0,600 kg per metro quadrato di emulsione bituminosa al 55% per l'ancoraggio; la stesa con idonee macchine finitrici e la cilindratura dell'impasto con rullo da 6-8 tonnellate: misurato in opera su autocarro in arrivo per risagomature, riprese o ricariche; per lavori eseguiti nei centri urbani	m <sup>3</sup>	0,60			
65.B10.A25.010	Pavimentazione stradale d'usura (tappeto), in conglomerato bituminoso chiuso, eseguita con materiali rispondenti alle norme vigenti e secondo le dosature prescritte dal capitolato speciale delle opere pubbliche, compreso la pulizia a fondo del piano di posa mediante accurata scopatura e soffiatura a pressione, la fornitura, la spruzzatura preliminare di 0,600 kg di emulsione bituminosa per metro quadrato, la stesa in opera con idonee macchine finitrici, la cilindratura a fondo con rullo da 6-8 tonnellate: misurato in opera per strato di usura dello spessore minimo, finito e compresso, di 3 cm	m <sup>2</sup>	1,50			
65.B10.A70.010	Bordi nuovi di calcestruzzo vibrocompresso, a sezione trapezia, retti o curvi, per marciapiedi, compresa la malta di cemento per il fissaggio alla sottostante fondazione e la stuccatura dei giunti, delle dimensioni di: 20/15 cm H= 30 cm	m	48,90			



## Lista delle Lavorazioni e delle Forniture

Codice	Categorie di Lavoro e Forniture	U.M.	Quantità presunta	Prezzo unitario in cifre	Prezzo unitario in lettere	Importo Totale
65.B20.A10.020	Sola posa in opera di piastrelle/mattonelle (codici base Loges) per realizzazione di percorsi guida per non vedenti. Del formato tipo 30x30x3 o 40x40x3,5 cm circa, compresa la malta di fissaggio al sottofondo, questo escluso: in nuove pavimentazioni in cemento, asfalto e simili	m	43,95			
65.C10.A20.010	Sola posa in opera di tubazioni di pvc per fognature stradali, posto in opera su massetto di calcestruzzo, questo escluso, compresa la sigillatura dei giunti con apposito sigillante, escluso scavo, rinfiacco e reinterro. Gli eventuali pezzi speciali saranno valutati pari a 1,00 m di tubo di pari diametro: fino a 250 mm	m	23,70			
65.C10.B10.010	Formazione di pozzetti per caditoia e/o d'ispezione, eseguito in conglomerato cementizio dosato a 2 q di cemento tipo 32.5 per metro cubo di inerte, con le pareti dello spessore massimo di 25 cm, con intonaco interno a tenuta d'acqua in cemento liscio, compresa la formazione degli innesti per i tubi fognari ed ogni altro onere, escluso il solo scavo, il chiusino o la bocca di chiavica in ghisa. Volume misurato v.p.p. sul perimetro esterno della muratura: fino a 1,60 m <sup>3</sup> .	m <sup>3</sup>	1,55			
65.C10.B30.010	Sola posa in opera di pozzetti di calcestruzzo prefabbricati, comprese le lavorazioni per l'inserimento delle tubazioni, la sigillatura dei giunti, il piano di posa in cls o malta cementizia, escluso scavo, eventuale getto di calcestruzzo per rinfiacco, per pozzetti delle dimensioni di: fino a 40x40x40 cm interni					

## Lista delle Lavorazioni e delle Forniture

Codice	Categorie di Lavoro e Forniture	U.M.	Quantita presunta	Prezzo unitario in cifre	Prezzo unitario in lettere	Importo Totale
65.C10.B30.020	Sola posa in opera di pozzetti di calcestruzzo prefabbricati, comprese le lavorazioni per l'inserimento delle tubazioni, la sigillatura dei giunti, il piano di posa in cls o malta cementizia, escluso scavo, eventuale getto di calcestruzzo per rinfiacco, per pozzetti delle dimensioni di: 50x50 e 60x60 cm interni	cad	5,00			
65.C10.B40.020	Sola posa in opera di prolunghe per pozzetti prefabbricati di cls, compreso sigillatura dei giunti, escluso eventuale getto di rinfiacco di calcestruzzo, delle dimensioni di: 50x50 e 60x60 cm	cad	32,00			
65.C10.B50.030	Sola posa di chiusini e caditoie in fusione di ghisa a grafite lamellare o sferoidale, compreso la sola posa del telaio, fissato alla muratura del pozzetto con malta cementizia, del peso di : oltre 50 fino a 75 kg	cad	2,00			
65.C10.B50.040	Sola posa di chiusini e caditoie in fusione di ghisa a grafite lamellare o sferoidale, compreso la sola posa del telaio, fissato alla muratura del pozzetto con malta cementizia, del peso di : oltre 75 fino a 100 kg	cad	32,00			

## Lista delle Lavorazioni e delle Forniture

Codice	Categorie di Lavoro e Forniture	U.M.	Quantita presunta	Prezzo unitario in cifre	Prezzo unitario in lettere	Importo Totale
65.C20.A15.055	ALLACCIAMENTI DA ACQUEDOTTI Esecuzione di nuovo allaccio o presa: derivazione da 2" da tubazione in PE Ø oltre 100 sino a 200 mm	cad	8,00			
		cad	1,00			
65.E10.A10.010	Strisce continue e/o discontinue colore bianco o giallo della larghezza di cm 12/15 eseguite con: vernice spartitraffico	m	205,95			
65.E10.A20.010	Zebrature, frecce di direzione, scritte, ecc. di colore bianco o giallo eseguite con: vernice spartitraffico non rifrangente	m <sup>2</sup>	13,65			
75.A10.A60.020	Rimozione e asportazione di ceppaia di piante ad alto fusto, del volume fino a 1 m <sup>3</sup> di scavo, compreso lo stesso, il taglio delle radici, il sollevamento ed il carico della ceppaia e dei materiali di risulta dello scavo, il riempimento della buca con terriccio vegetale, eseguito con mezzo meccanico	cad	13,00			

## Lista delle Lavorazioni e delle Forniture

Codice	Categorie di Lavoro e Forniture	U.M.	Quantità presunta	Prezzo unitario in cifre	Prezzo unitario in lettere	Importo Totale
75.A10.B50.001	Abbattimento di alberi adulti a chioma espansa siti su strada. Intervento comprensivo di ogni onere, macchina operatrice, attrezzatura, raccolta e conferimento del materiale di risulta: Su strada a traffico medio: esemplari di altezza da 12 m a 16 m	cad	13,00			
75.B10.A55.040	Sola posa in opera di elettrovalvole automatiche, in linea o a angolo, compreso la posa di valvola a sfera, bocchettone a monte e a valle, esclusa la fornitura dei materiali, degli scavi, delle opere murarie, dei pozzetti. Per diametri, oltre 1 fino a 2 pollici	cad	7,00			
75.C10.A15.010	Formazione di tappeto erboso monofito o polifito, mediante spandimento di sementi in ragione di 20 g/m <sup>2</sup> circa escluso la fornitura delle sementi, compreso livellamento e rastrellamento della terra, spandimento della semente, dell'ammendante e della sabbia silicea, rullatura, la manutenzione fino al primo sfalcio compreso, per superfici fino a 500 m <sup>2</sup>	m <sup>2</sup>	70,00			
75.F10.A10.900.PA	Fornitura e posa di mappa tattile in alluminio, dimensioni 800x600 mm, planimetria complessa con forte contrasto cromatico con caratteri in braille e stampatello, completa di leggio a pavimento, dimensioni 850x650 mm, realizzato con scatolari in acciaio inox AISI 316 satinato, dotati di fori per rivetti da mm 4,8 e lati raggianti, munito di due tubi di sostegno del diametro di 80 mm fissati alla base scatolata provvista di fori per ancoraggio a terra, altezza 1525 mm. Incluso scavo di fondazione, plinto in CLS armato con					

## Lista delle Lavorazioni e delle Forniture

Codice	Categorie di Lavoro e Forniture	U.M.	Quantita presunta	Prezzo unitario in cifre	Prezzo unitario in lettere	Importo Totale
85.G10.A10.010.PA	rete elettrosaldata, dimensioni 0.60x0.60x0.30 m, barre di ancoraggio filettate in acciaio inox ed ogni onere e magistero per completare i lavori a regola d'arte.	cad	4,00			
85.G10.A10.010.PA	Carotaggi in calcestruzzo e/o pietra per passaggio tubazioni. Carotaggio Ø da 16 a 100 mm	m	41,64			
90.L10.A25.6300.PA	<p>Per completare la lavorazione si procederà all'irruvidimento della nuova superficie intradossale, si procederà con l'installazione di un sistema composito a matrice inorganica SRG (Steel Reinforced Grout), provvisto di Valutazione Tecnica Europea (ETA) ai sensi dell'art.26 del Regolamento UE n.305/2011 o di certificazione internazionale di comprovata validità, realizzato con tessuto unidirezionale in fibra di acciaio galvanizzato Hardwire ad altissima resistenza, formato da micro-trefoli di acciaio prodotti secondo norma ISO 16120-1/4 2017 fissati su una microrete in fibra di vetro, del peso netto di fibra di circa 1200 g/m<sup>2</sup> – tipo GEOSTEEL G1200 di Kerakoll Spa – caratteristiche tecniche certificate del nastro: resistenza a trazione valore caratteristico &gt; 3000 MPa; modulo elastico &gt; 190 GPa; deformazione ultima a rottura &gt; 2%; area effettiva di un trefolo 3x2 (5 fili) = 0,538 mm<sup>2</sup>; n° trefoli per cm = 3,14 con avvolgimento dei fili ad elevato angolo di torsione conforme alla norma ISO/DIS 17832; spessore equivalente del nastro = 0,169 mm, impregnato con la stessa geomalta minerale certificata impiegata per la ricostruzione dei travetti in c.a.</p> <p>L'intervento si svolge nelle seguenti fasi:  a) preparazione del supporto (asperità di almeno 5 mm);  b) stesura di un primo strato di geomalta, di spessore di circa 3 – 5 mm;  c) con malta ancora fresca, procedere alla posa del tessuto in</p>					

## Lista delle Lavorazioni e delle Forniture

Codice	Categorie di Lavoro e Forniture	U.M.	Quantità presunta	Prezzo unitario in cifre	Prezzo unitario in lettere	Importo Totale
90.L10.A25.6350.PA	<p>fibra di acciaio galvanizzato ad altissima resistenza, avendo cura di garantire una completa impregnazione del tessuto ed evitare la formazione di eventuali vuoti o bolle d'aria che possano compromettere l'adesione del tessuto alla matrice o al supporto;</p> <p>d) esecuzione del secondo strato di geomalta, spessore complessivo del rinforzo di circa 5 – 8 mm al fine di inglobare totalmente il tessuto di rinforzo e chiudere gli eventuali vuoti sottostanti;</p> <p>e) eventuale ripetizione delle fasi (b), e (c) per tutti gli strati successivi di rinforzo previsti da progetto.</p> <p>È compresa la fornitura e posa in opera di tutti i materiali sopra descritti e quanto altro occorre per dare il lavoro finito. Sono esclusi: l'eventuale bonifica delle zone degradate; i dispositivi di ancoraggio mediante connettori o piastre metalliche; le prove di accettazione del materiale; le indagini pre- e post-intervento; i materiali per il riempimento delle pignatte e l'intonaco di regolarizzazione finale; tutti i sussidi necessari per l'esecuzione dei lavori.</p> <p>Il prezzo è ad unità di superficie di rinforzo effettivamente posto in opera comprese le sovrapposizioni."</p> <p>Sovrapprezzo per applicazione secondo strato di tessuto in fibra di acciaio per consolidamento e rinforzo a flessione di solai in laterocemento</p> <p>L'intervento si svolge nelle seguenti fasi:</p> <p>a) stesura di un primo strato di geomalta, di spessore di circa 3 – 5 mm;</p> <p>b) con malta ancora fresca, procedere alla posa del tessuto in fibra di acciaio galvanizzato ad altissima resistenza, avendo cura di garantire una completa impregnazione del tessuto ed evitare la formazione di eventuali vuoti o bolle d'aria che possano compromettere l'adesione del tessuto alla matrice o al supporto;</p>	m <sup>2</sup>	135,80			

## Lista delle Lavorazioni e delle Forniture

Codice	Categorie di Lavoro e Forniture	U.M.	Quantità presunta	Prezzo unitario in cifre	Prezzo unitario in lettere	Importo Totale
90.L10.A30.7150.PA	<p>c) esecuzione del secondo strato di geomalta, spessore complessivo del rinforzo di circa 5 – 8 mm al fine di inglobare totalmente il tessuto di rinforzo e chiudere gli eventuali vuoti sottostanti;            È compresa la fornitura e posa in opera di tutti i materiali sopra descritti e quanto altro occorre per dare il lavoro finito. Sono esclusi: l'eventuale bonifica delle zone degradate; i dispositivi di ancoraggio mediante connettori o piastre metalliche; le prove di accettazione del materiale; le indagini pre- e post-intervento; i materiali per il riempimento delle pignatte e l'intonaco di regolarizzazione finale; tutti i sussidi necessari per l'esecuzione dei lavori.            Il prezzo è ad unità di superficie di rinforzo effettivamente posto in opera comprese le sovrapposizioni.</p>	m <sup>2</sup>	135,80			
	<p>Consolidamento strutturale dei solai tramite intervento all'estradosso.            La lavorazione prevede la fornitura e la posa di connettori metallici, come descritti nelle tavole progettuali, tipo Leca Centrostorico da fissare meccanicamente ai travetti in C.A mediante realizzazione di foro di mm 8 con idonea strumentazione, la pulitura del piano di appoggio dei connettori e i puntelli. Come indicato nelle tavole progettuali strutturali, si considerano nr. 10 connettori a metro quadrato. Completano il prezzo ogni onere e magistero per completare la lavorazione a regola d'arte.</p>	m <sup>2</sup>	643,71			
AT.N20.S10.030.PA	<p>Ponteggio "di facciata", in elementi metallici prefabbricati e/o "giunto-tubo", compreso il montaggio e lo smontaggio finale, i piani di lavoro, idonea segnaletica, impianto di messa a terra, compresi gli eventuali oneri di progettazione, escluso: mantovane,</p>					

## Lista delle Lavorazioni e delle Forniture

Codice	Categorie di Lavoro e Forniture	U.M.	Quantità presunta	Prezzo unitario in cifre	Prezzo unitario in lettere	Importo Totale
	illuminazione notturna e reti di protezione - Montaggio, smontaggio e noleggio per il primo mese di utilizzo. QUOTA SOGGETTA A RIBASSO	m <sup>2</sup>	2.935,60			
AT.N20.S10.040.PA	Ponteggio "di facciata", in elementi metallici prefabbricati e/o "giunto-tubo", compreso il montaggio e lo smontaggio finale, i piani di lavoro, idonea segnaletica, impianto di messa a terra, compresi gli eventuali oneri di progettazione, escluso: mantovane, illuminazione notturna e reti di protezione - Noleggio per ogni mese oltre il primo. QUOTA SOGGETTA A RIBASSO	m <sup>2</sup>	26.420,40			
AT.N20.S10.050.PA	Ponteggio mantovana parasassi posta in opera lungo il paramento esterno del ponteggio con inclinazione a 45° e sporgenza di 1.50 m completa di orditura e chiusura ermetica - Montaggio e smontaggio e noleggio primo mese. QUOTA SOGGETTA A RIBASSO	m	111,04			
AT.N20.S10.055.PA	Ponteggio mantovana parasassi posta in opera lungo il paramento esterno del ponteggio con inclinazione a 45° e sporgenza di 1.50 m completa di orditura e chiusura ermetica - Noleggio per ogni mese successivo al primo. QUOTA SOGGETTA A RIBASSO	m	999,36			



## Lista delle Lavorazioni e delle Forniture

Codice	Categorie di Lavoro e Forniture	U.M.	Quantita presunta	Prezzo unitario in cifre	Prezzo unitario in lettere	Importo Totale
IE-01	Fornitura e posa in opera di centralina per impianto antintrusione	cad	1,00			
IE-02	Fornitura e posa in opera di rilevatori di movimento	cad	6,00			
IE-03	Fornitura e posa in opera di telecamere per impianto TVCC	cad	11,00			
IE-04	Fornitura e posa in opera di contatto magnetico per porta di accesso	cad	12,00			
IE-05	Fornitura e posa in opera di sirena da esterno	cad	2,00			
IE-06	Fornitura e posa in opera di Network video recorder e software di gestione					

## Lista delle Lavorazioni e delle Forniture

Codice	Categorie di Lavoro e Forniture	U.M.	Quantita presunta	Prezzo unitario in cifre	Prezzo unitario in lettere	Importo Totale
IE-07	Fornitura e posa in opera di sistema per controllo accessi	cad	1,00			
IE-08	Fornitura e posa in opera di software per gestione controllo accessi	cad	1,00			
IE-09	Fornitura e posa in opera di switch di rete con almeno 15 uscite per alimentazione access point wi-fi, da installare all'interno dell'armadio rack dati	cad	1,00			
IE-10	Fornitura e posa in opera di cassetta di derivazione incassata nella muratura	cad	500,00			

## Lista delle Lavorazioni e delle Forniture

Codice	Categorie di Lavoro e Forniture	U.M.	Quantita presunta	Prezzo unitario in cifre	Prezzo unitario in lettere	Importo Totale
IE-100	Fornitura e posa in opera di presa punto prese RJ 45 per impianto dati e fonia da installare all'interno del locale control room	cad	2,00			
IE-101	Fornitura e posa in opera di modulo di I/O per la gestione delle serrande tagliafuoco all'interno del canale di mandata e ripresa della UTA a servizio del campo da gioco per impianto di rivelazione e allarme incendi	cad	2,00			
IE-102	Fornitura e posa in opera di conduttura elettrica resistente al fuoco FTG10OM1 (FTG18OM16) 3x6.0 mmq	m	100,00			
IE-103	Fornitura e posa in opera di conduttura elettrica resistente al fuoco FTG10OM1 (FTG18OM16) 3x1.5 mmq	m	20,00			

## Lista delle Lavorazioni e delle Forniture

Codice	Categorie di Lavoro e Forniture	U.M.	Quantità presunta	Prezzo unitario in cifre	Prezzo unitario in lettere	Importo Totale
IE-11	Fornitura e posa in opera di pulsante sotto vetro per sgancio impianto elettrico	cad	2,00			
IE-12	Fornitura e posa in opera di monitor per impianto TVCC, comprensivo di alimentatore	cad	1,00			
IE-13	Fornitura e posa in opera di corpi illuminanti di tipo 1 (per campo da gioco)	cad	32,00			
IE-14	Fornitura e posa in opera di sistema per la gestione dei corpi illuminanti all'interno del campo da gioco e palestra	cad	1,00			
IE-15	Fornitura e posa in opera di corpi illuminanti di tipo 2	cad	6,00			

## Lista delle Lavorazioni e delle Forniture

Codice	Categorie di Lavoro e Forniture	U.M.	Quantita presunta	Prezzo unitario in cifre	Prezzo unitario in lettere	Importo Totale
IE-16	Fornitura e posa in opera di corpi illuminanti di tipo 3	cad	42,00			
IE-17	Fornitura e posa in opera di corpi illuminanti di tipo 4	cad	78,00			
IE-18	Fornitura e posa in opera di corpi illuminanti di tipo 5	cad	55,00			
IE-19	Fornitura e posa in opera di sistema per fissaggio dei corpi illuminanti di tipo 1, all'interno del campo da gioco	cad	30,00			
IE-20	Fornitura e posa in opera di corpi illuminanti di sicurezza di tipo SE, con gestione centralizzata	cad	72,00			
IE-21	Fornitura e posa in opera di corpi illuminanti di sicurezza di tipo SA					

## Lista delle Lavorazioni e delle Forniture

Codice	Categorie di Lavoro e Forniture	U.M.	Quantita presunta	Prezzo unitario in cifre	Prezzo unitario in lettere	Importo Totale
IE-22	Fornitura e posa in opera di punto luce interrotto	cad	12,00			
IE-23	Fornitura e posa in opera di punto luce deviato	cad	26,00			
IE-24	Fornitura e posa in opera di punto luce con relè	cad	6,00			
IE-25	Fornitura e posa in opera di punto presa composto da 2 prese 16 A 230 V	cad	8,00			
IE-26	Fornitura e posa in opera di punto presa composto da 1 presa 16 A 230 V	cad	19,00			
		cad	60,00			

## Lista delle Lavorazioni e delle Forniture

Codice	Categorie di Lavoro e Forniture	U.M.	Quantita presunta	Prezzo unitario in cifre	Prezzo unitario in lettere	Importo Totale
IE-27	Fornitura e posa in opera di cassetto a scomparsa per installazione amuro all'interno dell'area campo da gioco, composta da 4 punti presa e 2 punti rete dati, compresa connessione a dorsale di alimentazione e cablaggio	cad	6,00			
IE-28	Fornitura e posa in opera di punto presa composto da 3 prese 16 A 230 V e 2 prese RJ 45 per impianto dati e fonia da installare nei locali ufficio	cad	6,00			
IE-29	Fornitura e posa in opera di presa trifase per installazione all'interno dell'area bar	cad	2,00			
IE-30	Fornitura e posa in opera di condutture elettriche FG16OM 3x1.5 mmq	m	2.000,00			
IE-31	Fornitura e posa in opera di condutture elettriche FG16OM 3x2.5 mmq					

## Lista delle Lavorazioni e delle Forniture

Codice	Categorie di Lavoro e Forniture	U.M.	Quantita presunta	Prezzo unitario in cifre	Prezzo unitario in lettere	Importo Totale
IE-32	Fornitura e posa in opera di condutture elettriche FG16OM 3x4.0 mmq	m	2.000,00			
IE-33	Fornitura e posa in opera di condutture elettriche FG16OM 3x6.0 mmq	m	1.500,00			
IE-34	Fornitura e posa in opera di condutture elettriche FG16OM 5x2.5 mmq	m	600,00			
IE-35	Fornitura e posa in opera di condutture elettriche FG16OM 5x4.0 mmq	m	260,00			
IE-36	Fornitura e posa in opera di condutture elettriche FG16OM 5x6.0 mmq	m	190,00			



## Lista delle Lavorazioni e delle Forniture

Codice	Categorie di Lavoro e Forniture	U.M.	Quantita presunta	Prezzo unitario in cifre	Prezzo unitario in lettere	Importo Totale
IE-37	Fornitura e posa in opera di condutture elettriche FG16OM 5x10.0 mmq	m	200,00			
IE-38	Fornitura e posa in opera di condutture elettriche FG16OM 5x16.0 mmq	m	150,00			
IE-39	Fornitura e posa in opera di condutture elettriche FG16OM 5x35.0 mmq	m	150,00			
IE-40	Fornitura e posa in opera di condutture elettriche FG16OM 1x70.0 mmq	m	30,00			
IE-41	Fornitura e posa in opera di condutture elettriche FG16OM 1x95.0 mmq	m	1,00			

## Lista delle Lavorazioni e delle Forniture

Codice	Categorie di Lavoro e Forniture	U.M.	Quantità presunta	Prezzo unitario in cifre	Prezzo unitario in lettere	Importo Totale
IE-42	Fornitura e posa in opera tubo corrugato per passaggio impianti elettrici, diametro 63 mm	m	125,00			
		m	2.000,00			
IE-43	Fornitura e posa in opera tubo rigido in PVC posato a vista per passaggio impianti elettrici, diametro 32 mm	m	1.000,00			
IE-44	Fornitura e posa in opera tubo rigido in PVC posato a vista per passaggio impianti elettrici, diametro 50 mm	m	250,00			
IE-45	Fornitura e posa in opera di cassetta di derivazione posata a vista	cad	70,00			
IE-46	Fornitura e posa in opera di quadro elettrico [+QC]					

## Lista delle Lavorazioni e delle Forniture

Codice	Categorie di Lavoro e Forniture	U.M.	Quantita presunta	Prezzo unitario in cifre	Prezzo unitario in lettere	Importo Totale
IE-47	Fornitura e posa in opera di quadro elettrico [+QGEN]	cad	1,00			
IE-48	Fornitura e posa in opera di quadro elettrico [+QFV]	cad	1,00			
IE-49	Fornitura e posa in opera di quadro elettrico [+QLT]	cad	1,00			
IE-50	Fornitura e posa in opera di quadro elettrico [+QCG]	cad	1,00			
IE-51	Fornitura e posa in opera di quadro elettrico [+QPS]	cad	1,00			

## Lista delle Lavorazioni e delle Forniture

Codice	Categorie di Lavoro e Forniture	U.M.	Quantità presunta	Prezzo unitario in cifre	Prezzo unitario in lettere	Importo Totale
IE-52	Fornitura e posa in opera di quadro elettrico [+QBAR]	cad	1,00			
IE-53	Fornitura e posa in opera di quadro elettrico [+QUP]	cad	1,00			
IE-54	Fornitura e posa in opera di quadro elettrico [+QPRIV]	cad	1,00			
IE-55	Fornitura e posa in opera di centrale per diffusione sonora, comprensiva di amplificatore con potenza pari a 250 W, alimentazione 230 V - 50 Hz, ingresso di microfono e disponibilità di almeno 4 zone di uscita, gestibili singolarmente.	cad	1,00			
IE-56	Fornitura e posa in opera di microfono	cad	1,00			

## Lista delle Lavorazioni e delle Forniture

Codice	Categorie di Lavoro e Forniture	U.M.	Quantità presunta	Prezzo unitario in cifre	Prezzo unitario in lettere	Importo Totale
IE-57	Fornitura e posa in opera di diffusore sonora potenza 30 W, da parete	cad	6,00			
IE-58	Fornitura e posa in opera di diffusore sonora potenza 10 W, da parete	cad	7,00			
IE-59	Fornitura e posa in opera di pozzetto in resina rinforzata 40x40 per impianto di terra	cad	4,00			
IE-60	Fornitura e posa in opera di pannello per impianto fotovoltaico, tipo a film sottile di silicio amorfo, potenza 120 W, da applicare su copertura metallica (lamiera grecata), quantificato per kWp	cad	46,50			
IE-61	Fornitura e posa in opera di inverter trifase da 30 kW	cad	2,00			

## Lista delle Lavorazioni e delle Forniture

Codice	Categorie di Lavoro e Forniture	U.M.	Quantita presunta	Prezzo unitario in cifre	Prezzo unitario in lettere	Importo Totale
IE-62	Fornitura e posa in opera di sistema di gestione per impianto fotovoltaico	cad	1,00			
IE-63	Fornitura e posa in opera di cavo 6 mmq per impianto fotovoltaico	m	400,00			
IE-64	Fornitura e posa in opera di quadro di stringa	cad	2,00			
IE-65	Fornitura e posa in opera di UPS, compresa batteria 12 V fino a 200 Ah	cad	1,00			
IE-66	Fornitura e posa in opera di sistema di gestione centralizzato	cad	1,00			

## Lista delle Lavorazioni e delle Forniture

Codice	Categorie di Lavoro e Forniture	U.M.	Quantita presunta	Prezzo unitario in cifre	Prezzo unitario in lettere	Importo Totale
IE-67	Fornitura e posa in opera di isolatore di linea per loop impianto di rivelazione e allarme incendi	cad	2,00			
IE-68	Fornitura e posa in opera di interruttore crepuscolare per gestione illuminazione esterna	cad	1,00			
IE-69	Fornitura e posa in opera di cavo twistato per impianto di rivelazione e allarme incendi	m	600,00			
IE-70	Fornitura e posa in opera di pulsante manuale indirizzato per impianto di rivelazione e allarme incendi	cad	12,00			
IE-71	Fornitura e posa in opera di targa ottico acustica per installazione interna per impianto di rivelazione e allarme incendi	cad	9,00			

## Lista delle Lavorazioni e delle Forniture

Codice	Categorie di Lavoro e Forniture	U.M.	Quantita presunta	Prezzo unitario in cifre	Prezzo unitario in lettere	Importo Totale
IE-72	Fornitura e posa in opera di targa ottico acustica per installazione esterna per impianto di rivelazione e allarme incendi	cad	2,00			
IE-73	Fornitura e posa in opera di combinatore telefonico per impianto di rivelazione e allarme incendi	cad	1,00			
IE-74	Fornitura e posa in opera di centrale indirizzata per impianto di rivelazione e allarme incendi	cad	1,00			
IE-75	Fornitura e posa in opera di rivelatore puntiforme di fumo indirizzato per impianto di rivelazione e allarme incendi					



## Lista delle Lavorazioni e delle Forniture

Codice	Categorie di Lavoro e Forniture	U.M.	Quantita presunta	Prezzo unitario in cifre	Prezzo unitario in lettere	Importo Totale
IE-76	Fornitura e posa in opera di cartelli segnaletici per impianto di rivelazione e allarme incendi	cad	9,00			
IE-77	Fornitura e posa in opera di armadio per rete dati e fonia, compreso di mensola, pannello passacavo, gruppo ventola e pannello di alimentazione con 6 prese schuko bipasso 230 V	cad	15,00			
IE-78	Fornitura e posa in opera di pannello di permutazione cat. 6 porte RJ 5 non schermato e bretelle di lunghezza pari a 1.0 m	cad	1,00			
		cad	2,00			

## Lista delle Lavorazioni e delle Forniture

Codice	Categorie di Lavoro e Forniture	U.M.	Quantita presunta	Prezzo unitario in cifre	Prezzo unitario in lettere	Importo Totale
IE-79	Fornitura e posa in opera di bretelle di permutazione cat. 6 non schermata di lunghezza pari a 1.0 m	cad	30,00			
IE-80	Fornitura e posa in opera di cavo non schermato a 4 coppie, cat. 6	m	2.600,00			
IE-81	Fornitura e posa in opera di morsetto per fissaggio corda di rame	cad	2,00			
IE-82	Fornitura e posa in opera di connettore di rame per derivazione a T					

## Lista delle Lavorazioni e delle Forniture

Codice	Categorie di Lavoro e Forniture	U.M.	Quantita presunta	Prezzo unitario in cifre	Prezzo unitario in lettere	Importo Totale
IE-83	Fornitura e posa in opera di profilato di acciaio, sezione 50x50x50, lunghezza 2 metri	cad	2,00			
IE-84	Fornitura e posa in opera di corda di rame nuda, rigida - 35 mmq	cad	2,00			
		m	100,00			

## Lista delle Lavorazioni e delle Forniture

Codice	Categorie di Lavoro e Forniture	U.M.	Quantita presunta	Prezzo unitario in cifre	Prezzo unitario in lettere	Importo Totale
IE-85	Fornitura e posa in opera di sezionatore di terra	cad	1,00			
IE-86	Fornitura e posa in opera di piastra equipotenziale a 12 morsetti	cad	1,00			
IE-87	Fornitura e posa in opera di access point PoE, per installazione a parete o soffitto per la distribuzione del segnale wi-fi all'interno dei locali					

## Lista delle Lavorazioni e delle Forniture

Codice	Categorie di Lavoro e Forniture	U.M.	Quantita presunta	Prezzo unitario in cifre	Prezzo unitario in lettere	Importo Totale
IE-88	Fornitura e posa in opera di elettroserratura, compreso trasformatore 12 Vcc installato all'interno di apposita cassetta di derivazione ad incasso	cad	14,00			
IE-89	Fornitura e posa in opera di sistema di chiamata con pulsante a tirante, pulsante di tacitazione a 12- 24 V, segnalazione ottico-acustica esterna al locale per installazione all'interno dei servizi igienici per disabili e all'interno dei locali spogliatoi	cad	4,00			
		cad	7,00			

## Lista delle Lavorazioni e delle Forniture

Codice	Categorie di Lavoro e Forniture	U.M.	Quantita presunta	Prezzo unitario in cifre	Prezzo unitario in lettere	Importo Totale
IE-90	Fornitura e posa in opera di sistema di chiamata con pulsante a tirante, pulsante di tacitazione a 12- 24 V, segnalazione ottico-acustica esterna al locale per installazione all'interno dei servizi igienici per disabili e all'interno dei locali spogliatoi. Voce per ambienti contenenti due pulsanti di chiamata	cad	7,00			
IE-91	Fornitura e posa in opera di sistema per la gestione da remoto del sistema di chiamata descritto alla voce IE-89	cad	1,00			
IE-92	Fornitura e posa in opera di canalina metallica per posa dei cavi dell'impianto fotovoltaico					

## Lista delle Lavorazioni e delle Forniture

Codice	Categorie di Lavoro e Forniture	U.M.	Quantita presunta	Prezzo unitario in cifre	Prezzo unitario in lettere	Importo Totale
IE-93	Fornitura e posa in opera di cavo Mbus per sistema di gestione centralizzata	m	80,00			
IE-94	Noleggio montaggio, smontaggio e spostamenti di trabatello di dimensioni e altezza adeguate per installazione di corpi illuminanti all'interno del campo da gioco e palestra per tutta la durata della lavorazione	m	2.000,00			

## Lista delle Lavorazioni e delle Forniture

Codice	Categorie di Lavoro e Forniture	U.M.	Quantita presunta	Prezzo unitario in cifre	Prezzo unitario in lettere	Importo Totale
IE-95	Noleggio montaggio e smontaggio di montacarichi per posa sulla copertura del materiale per impianto fotovoltaico per tutta la durata dell'intervento	corpo	1,0000			
IE-96	Fornitura e posa in opera di pc per la gestione di sistema centralizzato, compreso monito, per l'installazione all'interno del locale control room	corpo	1,0000			



## Lista delle Lavorazioni e delle Forniture

Codice	Categorie di Lavoro e Forniture	U.M.	Quantita presunta	Prezzo unitario in cifre	Prezzo unitario in lettere	Importo Totale
IE-97	Fornitura e posa in opera tubo corrugato per passaggio impianti elettrici e speciali, diametro 32 mm	cad	1,00			
IE-98	Fornitura e posa in opera tubo corrugato per passaggio impianti elettrici e speciali, diametro 25 mm	m	1.000,00			
IE-99	Fornitura e posa in opera di sistema per fissaggio dei corpi illuminanti di tipo 2, all'interno del locale palestra	m	500,00			
IE-99	Fornitura e posa in opera di sistema per fissaggio dei corpi illuminanti di tipo 2, all'interno del locale palestra	cad	6,00			
IM-01	Fornitura e posa in opera di collettore per impianti idrici attacco da 3/4" e n. 4 attacchi acqua calda e n.3 fredda	cad	6,00			

## Lista delle Lavorazioni e delle Forniture

Codice	Categorie di Lavoro e Forniture	U.M.	Quantità presunta	Prezzo unitario in cifre	Prezzo unitario in lettere	Importo Totale
IM-02	Fornitura e posa in opera di collettore per impianti idrici attacco da 1/2" e n. 4 attacchi acqua calda e n.3 fredda	cad	1,00			
IM-03	Fornitura e posa in opera di collettore per impianti idrici attacco da 1" e n. 4 attacchi acqua calda e n.3 fredda	cad	4,00			
IM-04	Fornitura e posa in opera di collettore per impianti idrici attacco da 1"1/4 e n. 4 attacchi acqua calda e n.3 fredda	cad	4,00			
IM-05	Fornitura di collettore solare a tubi di vetro concentrici, sottovuoto ... i assorbimento 1,63 m2 Dimensioni 117x224x16, 1132 kWh/col	cad	20,00			
IM-06	Fornitura e posa di bollitore in acciaio INOX 316L con 2 scambiatori fissi in acciaio inox 316L di grande superficie per produzione ACS, coibentazione rigida in poluretano espanso ad elevato isolamento termico capacità 1500 Litri	cad	2,00			

## Lista delle Lavorazioni e delle Forniture

Codice	Categorie di Lavoro e Forniture	U.M.	Quantita presunta	Prezzo unitario in cifre	Prezzo unitario in lettere	Importo Totale
IM-07	Fornitura e posa di bollitore in acciaio INOX 316L con 2 scambiatori fissi in acciaio inox 316L di grande superficie per produzione ACS, coibentazione rigida in poliuretano espanso ad elevato isolamento termico capacità 1000 Litri	cad	1,00			
IM-08	Fornitura di tubo in rame coibentato densità 8.94 kg/dm3 diametro 28x1	m	60,00			
IM-09	Fornitura e posa di Pompa di Calore Aria- Acqua a 4 tubi di tipo reversibile per produzione ACS riscaldamento e batterie UTA Potenza 140 kW in raffrescamento e 153 kW COP> 3.35 ERR>2.35 compreso oneri per allaccio impianto idraulico e collegamenti elettrici tipo Aermec NPR 650	cad	1,00			
IM-10	Fornitura e posa di Sonde Geotermiche per impianto di climatizzazione	m	1.375,00			
IM-11	Fornitura e posa di pompa geotermica per impianto di climatizzazione Potenza in riscaldamento: 68 kW Potenza in raffrescamento: 53.6 kW COP 4.6					

## Lista delle Lavorazioni e delle Forniture

Codice	Categorie di Lavoro e Forniture	U.M.	Quantita presunta	Prezzo unitario in cifre	Prezzo unitario in lettere	Importo Totale
IM-12	Fornitura e posa di tubazione di collegamento sonde geotermiche comprensivo di collettore e riempimento impianto con glicole 20%	cad	1,00			
		m	940,00			
IM-13	Fornitura e posa di valvola di non ritorno per tubazioni da 2"	cad	2,00			
IM-14	Fornitura e posa di pannello in polistirene per pannelli radinati	m <sup>2</sup>	1.750,00			
IM-15	Fornitura e posa di collettore per pannelli radianti a 9+9 vie	cad	12,00			
IM-16	Fornitura e posa di collettore per pannelli radianti a 5+5 vie comprensivo di armadietto	cad	6,00			

## Lista delle Lavorazioni e delle Forniture

Codice	Categorie di Lavoro e Forniture	U.M.	Quantita presunta	Prezzo unitario in cifre	Prezzo unitario in lettere	Importo Totale
IM-17	Fornitura e posa di collettore per pannelli radianti a 12+12 vie	cad	4,00			
IM-19	Fornitura e posa di attacco 3/4" 17x2 Ottone	cad	310,00			
IM-20	Fornitura e posa di Tubo PE per pannelli radianti	m	14.400,00			
IM-21	Fornitura e posa di cornicie perimentrale per pannelli radianti	m	1.650,00			
IM-22	Fornitura e posa di foglio riflettente per pannelli radianti	m <sup>2</sup>	1.700			
IM-23	Fornitura e posa di clips in plastica per fissaggio tubazione per pannelli radianti					

## Lista delle Lavorazioni e delle Forniture

Codice	Categorie di Lavoro e Forniture	U.M.	Quantità presunta	Prezzo unitario in cifre	Prezzo unitario in lettere	Importo Totale
IM-24	Fornitura e posa termoattuatore per collettori pavimenti radianti (testina termostatica)	cad	29,00			
		cad	186,00			
IM-25	Fornitura e posa canali circolari per distribuzione aria locali	kg	150,00			
IM-26	Fornitura e posa canali microforati in tessuto per diffusione aria campo da gioco	m	51,00			
IM-27	Fornitura e posa di Unità Trattamento Aria UTA1 compreso di collegamento a canali, batterie e collegamenti elettrici a quadro di macchina	cad	1,00			
IM-28	Fornitura e posa di Unità Trattamento Aria 1600 m3/h compreso di					

## Lista delle Lavorazioni e delle Forniture

Codice	Categorie di Lavoro e Forniture	U.M.	Quantita presunta	Prezzo unitario in cifre	Prezzo unitario in lettere	Importo Totale
	collegamento a canali, batterie e collegamenti elettrici a quadro di macchina tipo NewHeating o similare	cad	2,00			
IM-29	Fornitura e posa di Unità Trattamento Aria 2200 m3/h compreso di collegamento a canali, batterie e collegamenti elettrici a quadro di macchina tipo NewHeating o similare	cad	4,00			
IM-30	Fornitura e posa di sonda misurazione temperatura e umidità da ambiente	cad	22,00			
IM-31	Fornitura e posa di sistema di regolazione e gestione dell'impianto di climatizzazione e ventilazione compreso di connessione a sonde in campo , centralina climatica modem per collegamento da remoto, moduli di espansione sonde e cavo di cablaggio	cad	1,00			
IM-32	Fornitura e posa di miscelatore elettronico con disinfezione termica programmabile e verifica disinfezione aantilegionella tipo caleffi LEGIOMIX					

## Lista delle Lavorazioni e delle Forniture

Codice	Categorie di Lavoro e Forniture	U.M.	Quantità presunta	Prezzo unitario in cifre	Prezzo unitario in lettere	Importo Totale
IM-33	Fornitura e posa di contatore di energia termica per impianti acs dn20 di tipo volumetrico	cad	1,00			
		cad	4,00			
IM-34	Fornitura e posa di contatore di energia termica per impianti acs dn26 di tipo volumetrico	cad	2,00			
		cad	3,00			
IM-35	Fornitura e posa di contatore di energia termica per impianti acs dn32 di tipo volumetrico	cad	2,00			
IM-36	Fornitura e posa di contatore di energia termica per impianti acs dn40 di tipo volumetrico	cad				
IM-37	Fornitura e posa di integratori elettronici di energia con possibilità di collegamento M-Bas a sistema di gestione e controllo impianto					



## Lista delle Lavorazioni e delle Forniture

Codice	Categorie di Lavoro e Forniture	U.M.	Quantità presunta	Prezzo unitario in cifre	Prezzo unitario in lettere	Importo Totale
IM-38	Fornitura e posa di sonda di temperatura ad immersione per sistema ACS in acciaio inox completa di pozzetto di immersione	cad	1,00			
		cad	7,00			
IM-39	Fornitura e posa di Serbatoi di vetroresina a sezione quadrata o rettangolare, completi di coperchio capacità 3000 litri	cad	9,00			
IM-40	Fornitura e posa di armadietto coibentato per collettore geotermico dimensioni 1500x1500x500mm	cad	1,00			
IM-41	Fornitura e posa di pannello fonoassorbente in materiale metallico con sostegni in metallo h=200cm per recinzione area Pompe di calore	m <sup>2</sup>	37,00			

## Lista delle Lavorazioni e delle Forniture

Codice	Categorie di Lavoro e Forniture	U.M.	Quantita presunta	Prezzo unitario in cifre	Prezzo unitario in lettere	Importo Totale
IM-42	Fornitura e posa di accumulo inerziale da esterno da 2000 l per pompe di calore comprensivo di collegamenti idraulici	cad	1,00			
IM-43	Fornitura e posa di contatore di energia termica per impianti acs dn63 flangiato di tipo volumetrico	cad	3,00			
IM-44	Provvista e posa in opera di canalizzazioni eseguite in lastra di schiuma rigida di poliisocianato autoestinguente	m <sup>2</sup>	230,00			
IM-45	Noleggio, montaggi, smontaggi e spostamenti di trabatello di altezza e dimensioni adeguate per installazione di canali microforati all'interno del campo da gioco e palestra per tutta la durata dell'intervento.	corpo	1,0000			
IM-46	Fornitura e posa di collettore per pannelli radianti a 2+2 vie comprensivo di armadietto	cad	2,00			

## Lista delle Lavorazioni e delle Forniture

Codice	Categorie di Lavoro e Forniture	U.M.	Quantita presunta	Prezzo unitario in cifre	Prezzo unitario in lettere	Importo Totale
IM-47	Fornitura e posa di rivestimento per canale aria sezione 40x40 cm spessore lamiera 0.3 mm	kg	145,00			
IM-48	Opere di collegamento alle tubazioni di distribuzione del nuovo impianto di riscaldamento, posa dei collettori e di tutto quanto occorrente per la messa in funzione dell'impianto stesso	corpo	1,0000			
IM-49	Fornitura e posa stabilizzatore automatico di portata abbinato a valvola a sfera AUTOFLOW, predisposto per collegamento per prese di pressione e valvola di scarico; corpo in lega antidezincificazione, sfera in ottone cromato, cartucce e molle in acciaio inossidabile; Pmax 25 bar, 1/2"	cad	7,00			
IM-50	Fornitura e posa stabilizzatore automatico di portata abbinato a valvola a sfera AUTOFLOW, predisposto per collegamento per prese di pressione e valvola di scarico; corpo in lega antidezincificazione, sfera in ottone cromato, cartucce e molle in acciaio inossidabile; Pmax 25 bar, 1"	cad	2,00			

## Lista delle Lavorazioni e delle Forniture

Codice	Categorie di Lavoro e Forniture	U.M.	Quantita presunta	Prezzo unitario in cifre	Prezzo unitario in lettere	Importo Totale
PR.A05.A70.010	Grigliati metallici di acciaio zincato a caldo realizzati con profilati elettrosaldati del peso fino a 25 kg/mq.	Kg	75,00			
PR.A13.A20.020	Tube in P.V.C. rigido conforme norma UNI EN 1401-1 tipo SN8 - SDR 34, per condotte di scarico interrate di acque civili e industriali, giunto a bicchiere con anello in gomma, contrassegnato ogni metro con marchio produttore, diametro, data di produzione e simbolo IIP. Diametro esterno Ø 160 mm spessore 4,7 mm	m	23,70			
PR.A13.G10.030	Tube in polietilene ad alta densita, per condotte di scarico PN-3,2 UNI EN 12666-1 2011 diam. 110 mm	m	90,00			
PR.A13.G10.035	Tube in polietilene ad alta densita, per condotte di scarico PN-3,2 UNI EN 12666-1 2011 diam. 125 mm.	m	4,00			
PR.A13.G10.040	Tube in polietilene ad alta densita, per condotte di scarico PN-3,2 UNI EN 12666-1 2011 diam. 160 mm					

## Lista delle Lavorazioni e delle Forniture

Codice	Categorie di Lavoro e Forniture	U.M.	Quantita presunta	Prezzo unitario in cifre	Prezzo unitario in lettere	Importo Totale
PR.A13.G10.045	Tubo in polietilene ad alta densita, per condotte di scarico PN-3,2 UNI EN 12666-1 2011 diam. 200 mm	m	30,00			
PR.A13.G10.050	Tubo in polietilene ad alta densita, per condotte di scarico PN-3,2 UNI EN 12666-1 2011 diam. 250 mm	m	35,00			
PR.A13.G10.055	Tubo in polietilene ad alta densita, per condotte di scarico PN-3,2 UNI EN 12666-1 2011 diam. 315 mm	m	16,00			
PR.A13.G15.030	Pezzi speciali per tubazioni in polietilene ad alta densita, per condotte di scarico PN-3,2 UNI-7613 Curve 90° diametro 110 mm	cad	3,00			
PR.A13.G15.045	Pezzi speciali per tubazioni in polietilene ad alta densita, per					

## Lista delle Lavorazioni e delle Forniture

Codice	Categorie di Lavoro e Forniture	U.M.	Quantità presunta	Prezzo unitario in cifre	Prezzo unitario in lettere	Importo Totale
PR.A13.G15.055	condotte di scarico PN-3,2 UNI-7613 Curve 90° diametro 200 mm segmentate  Pezzi speciali per tubazioni in polietilene ad alta densità, per condotte di scarico PN-3,2 UNI-7613 Curve 90° diametro 315 mm segmentate	cad	2,00			
PR.A13.G15.125	Pezzi speciali per tubazioni in polietilene ad alta densità, per condotte di scarico PN-3,2 UNI-7613 Curve 45° diametro 110 mm	cad	2,00			
PR.A13.G15.135	Pezzi speciali per tubazioni in polietilene ad alta densità, per condotte di scarico PN-3,2 UNI-7613 Curve 45° diametro 160 mm	cad	6,00			
PR.A13.G15.140	Pezzi speciali per tubazioni in polietilene ad alta densità, per condotte di scarico PN-3,2 UNI-7613 Curve 45° diametro 200 mm	cad	4,00			
		cad	2,00			

## Lista delle Lavorazioni e delle Forniture

Codice	Categorie di Lavoro e Forniture	U.M.	Quantità presunta	Prezzo unitario in cifre	Prezzo unitario in lettere	Importo Totale
PR.A13.G15.150	Pezzi speciali per tubazioni in polietilene ad alta densità, per condotte di scarico PN-3,2 UNI-7613 Curve 45° diametro 315 mm	cad	2,00			
PR.A15.A10.015	Pozzetto prefabbricato di calcestruzzo non armato, elemento di base per pozzetto delle dimensioni di 40x40x40 cm	cad	5,00			
PR.A15.A10.050	Pozzetto prefabbricato di calcestruzzo non armato, elemento di prolunga per pozzetto delle dimensioni di 50x50x50 cm	cad	2,00			
PR.A15.B15.020	Chiusino di ispezione in ghisa sferoidale GS 500 classe C 250 (carico di rottura 12,5 tonnellate), per parcheggi, costruito secondo norme UNI EN 124, coperchio auto centrante sul telaio, telaio a struttura alveolare, giunto di polietilene anti rumore e anti basculamento, marchiato a rilievo con norme di riferimento, classe di resistenza, marchio fabbrica e sigla ente certificazione.	Kg	375,00			
PR.A20.A10.100	Piastrelle di cemento, Piastrelle per percorsi guida non vedenti dim 30x30 40x40 o similari, spessore cm 3-4, con finitura antisdrucciolo, da porre in opera con malta cementizia					

## Lista delle Lavorazioni e delle Forniture

Codice	Categorie di Lavoro e Forniture	U.M.	Quantità presunta	Prezzo unitario in cifre	Prezzo unitario in lettere	Importo Totale
PR.A20.A20.030	Masselli autobloccanti di cls, dimensioni di 20x12 cm circa e dello spessore di cm 8 colore grigio.	m <sup>2</sup>	18,20			
PR.A20.A50.015	Piastrelle di gres porcellanato, tinta unita, colori chiari o intermedi, spessore 8 mm, finitura antisdrucciolo dimensioni cm 10x10 20x20 30x30.	m <sup>2</sup>	1.189,69			
PR.A21.A20.050	Lastre piane in pietra, levigate e/o lucidate sul piano in vista, lati rettificati, della larghezza fino a 40 cm e della lunghezza fino a 180 cm, in marmo bianco di Carrara scelta C, spessore 2 cm.	m <sup>2</sup>	115,50			
PR.A21.A20.060	Lastre piane in pietra, levigate e/o lucidate sul piano in vista, lati rettificati, della larghezza fino a 40 cm e della lunghezza fino a 180 cm, in marmo bianco di Carrara scelta C, spessore 3 cm.	m <sup>2</sup>	60,24			
		m <sup>2</sup>	37,85			



## Lista delle Lavorazioni e delle Forniture

Codice	Categorie di Lavoro e Forniture	U.M.	Quantità presunta	Prezzo unitario in cifre	Prezzo unitario in lettere	Importo Totale
PR.A22.A11.010	Lastre in gesso protetto e accessori per costruzione pareti, soffitti ecc. Lastra in cartongesso cm. 120 x 200 x 1	cad	74,00			
PR.C08.A05.020	Tubi in polietilene neri PE 100, alta densità, PN 16, conforme alla norma UNI 10910, del diametro nominale di Ø 32 mm, spessore 2,30 mm	m	3,00			
PR.C08.A05.025	Tubi in polietilene neri PE 100, alta densità, PN 16, conforme alla norma UNI 10910, del diametro nominale di Ø 40 mm, spessore 3,70 mm	m	3,00			
PR.C08.A05.030	Tubi in polietilene neri PE 100, alta densità, PN 16, conforme alla norma UNI 10910, del diametro nominale di Ø 50 mm, spessore 4,60 mm	m	5,00			
PR.C08.A05.035	Tubi in polietilene neri PE 100, alta densità, PN 16, conforme alla norma UNI 10910, del diametro nominale di Ø 63 mm, spessore 5,80 mm					

## Lista delle Lavorazioni e delle Forniture

Codice	Categorie di Lavoro e Forniture	U.M.	Quantita presunta	Prezzo unitario in cifre	Prezzo unitario in lettere	Importo Totale
PR.C08.A05.040	Tubi in polietilene neri PE 100, alta densità, PN 16, conforme alla norma UNI 10910, del diametro nominale di Ø 75 mm, spessore 6,80 mm	m	60,00			
PR.C08.A05.050	Tubi in polietilene neri PE 100, alta densità, PN 16, conforme alla norma UNI 10910, del diametro nominale di Ø 110 mm, spessore 10,00 mm	m	60,00			
PR.C08.B05.035	Pezzi speciali polietilene nero ad alta densità raccordi maschio Ø 63 mm	m	13,00			
PR.C08.B05.130	Pezzi speciali polietilene nero ad alta densità manicotti Ø 63 mm	cad	2,00			
		cad	4,00			

## Lista delle Lavorazioni e delle Forniture

Codice	Categorie di Lavoro e Forniture	U.M.	Quantità presunta	Prezzo unitario in cifre	Prezzo unitario in lettere	Importo Totale
PR.C08.B05.265	Pezzi speciali polietilene nero ad alta densità gomiti a 90° Ø 63 mm	cad	5,00			
PR.C14.A05.095	Guaine isolanti a base di gomma sintetica a celle chiuse dello spessore di: 13 mm per tubi Ø 40 mm	m	950,00			
PR.C14.A05.105	Guaine isolanti a base di gomma sintetica a celle chiuse dello spessore di: 13 mm per tubi Ø 60-65 mm	m	465,00			
PR.C17.A05.045	Valvole a sfera, passaggio a norma UNICIG, per gas, asta non estraibile, corpo, asta e sfera in ottone OT 58, organi di tenuta in PTFE, PN 16, omologate, per tubi del diametro nominale di: 80 mm filettate	cad	6,00			
PR.C17.A05.075	Valvole a sfera, passaggio a norma UNICIG, per gas, asta non estraibile, corpo, asta e sfera in ottone OT 58, organi di tenuta in PTFE, PN 16, omologate, per tubi del diametro nominale di: 80 mm flangiate					

## Lista delle Lavorazioni e delle Forniture

Codice	Categorie di Lavoro e Forniture	U.M.	Quantita presunta	Prezzo unitario in cifre	Prezzo unitario in lettere	Importo Totale
PR.C17.A07.010	Valvole a sfera a passaggio totale, per acqua, asta non estraibile, corpo, asta e sfera in ottone OT 58, organi di tenuta in PTFE, PN 16, temperatura massima di esercizio fino a 95° C, omologate, per tubi del diametro nominale di: 15 mm filettate	cad	2,00			
PR.C17.A07.015	Valvole a sfera a passaggio totale, per acqua, asta non estraibile, corpo, asta e sfera in ottone OT 58, organi di tenuta in PTFE, PN 16, temperatura massima di esercizio fino a 95° C, omologate, per tubi del diametro nominale di: 20 mm filettate	cad	8,00			
PR.C17.A07.020	Valvole a sfera a passaggio totale, per acqua, asta non estraibile, corpo, asta e sfera in ottone OT 58, organi di tenuta in PTFE, PN 16, temperatura massima di esercizio fino a 95° C, omologate, per tubi del diametro nominale di: 25 mm filettate	cad	8,00			
PR.C17.A07.025	Valvole a sfera a passaggio totale, per acqua, asta non estraibile, corpo, asta e sfera in ottone OT 58, organi di tenuta in PTFE, PN 16, temperatura massima di esercizio fino a 95° C, omologate, per tubi del diametro nominale di: 32 mm filettate	cad	10,00			

## Lista delle Lavorazioni e delle Forniture

Codice	Categorie di Lavoro e Forniture	U.M.	Quantita presunta	Prezzo unitario in cifre	Prezzo unitario in lettere	Importo Totale
PR.C17.A07.030	Valvole a sfera a passaggio totale, per acqua, asta non estraibile, corpo, asta e sfera in ottone OT 58, organi di tenuta in PTFE, PN 16, temperatura massima di esercizio fino a 95° C, omologate, per tubi del diametro nominale di: 40 mm filettate	cad	12,00			
PR.C17.A07.040	Valvole a sfera a passaggio totale, per acqua, asta non estraibile, corpo, asta e sfera in ottone OT 58, organi di tenuta in PTFE, PN 16, temperatura massima di esercizio fino a 95° C, omologate, per tubi del diametro nominale di: 60-65 mm filettate	cad	10,00			
PR.C17.A20.020	Valvole a farfalla per liquidi gruppo 2 art. 9 Direttiva 97/23/CE (PED) con corpo in ghisa, idonee per il montaggio fra due flange, PN non inferiore a 16, adatte per acqua calda e fredda e vapore; angolo di rotazione 90° del diametro di: DN 50	cad	8,00			
PR.C17.A40.010	Valvole a 3 vie in bronzo a globo sede semplice, attacchi filettati, complete di servomotore PN 10 e raccordi in tre pezzi: DN 3/4"	cad	7,00			
		cad	1,00			

## Lista delle Lavorazioni e delle Forniture

Codice	Categorie di Lavoro e Forniture	U.M.	Quantita presunta	Prezzo unitario in cifre	Prezzo unitario in lettere	Importo Totale
PR.C17.A40.015	Valvole a 3 vie in bronzo a globo sede semplice, attacchi filettati, complete di servomotore PN 10 e raccordi in tre pezzi: DN 1"	cad	1,00			
PR.C17.A40.025	Valvole a 3 vie in bronzo a globo sede semplice, attacchi filettati, complete di servomotore PN 10 e raccordi in tre pezzi: DN 1 1/2"	cad	8,00			
PR.C17.A40.030	Valvole a 3 vie in bronzo a globo sede semplice, attacchi filettati, complete di servomotore PN 10 e raccordi in tre pezzi: DN 2"	cad	2,00			
PR.C17.E20.015	Valvole di sicurezza qualificate, complete di certificato di taratura ISPESL, per tubi del diametro: Ø 25 mm	cad	4,00			
PR.C22.C10.040	Accessori per porte di sicurezza Kit maniglione antipanico a leva per porta a doppia anta	cad	2,00			

## Lista delle Lavorazioni e delle Forniture

Codice	Categorie di Lavoro e Forniture	U.M.	Quantita presunta	Prezzo unitario in cifre	Prezzo unitario in lettere	Importo Totale
PR.C22.G05.015	Serrande tagliafuoco per condotte Serranda tagliafuoco con resistenza al fuoco fino a 120 minuti, marchiata CE, con pala unica , certificata, classificata EI 120 con comando manuale. mm 400x400	cad	2,00			
PR.C22.I05.030	Segnaletica di sicurezza Cartelli segnaletici presidi antincendio dim. 25 x 25 , 25 x31 in lamiera di alluminio spessore mm. 0,7 verniciata fondo rosso.	cad	20,00			
PR.C24.C10.005	Fornitura di attacco per motopompe UNI 70 completo di saracinesca, valvola di non ritorno, valvola di sicurezza attacco UNI 70 con girello e valvola di intercettazione: tipo orizzontale	cad	1,00			
PR.C24.C20.005	Naspo completo di tubo di gomma della lunghezza di 20 m, diametro 20 mm e accessori Ø 20 mm e accessori	cad	6,00			
PR.C41.A10.005	Elettropompe multistadio con motore monofase 1x230 V per uso domestico della portata di: da 0 a 3 mc/h - prevalenza da 25 a 15 m circa					

## Lista delle Lavorazioni e delle Forniture

Codice	Categorie di Lavoro e Forniture	U.M.	Quantita presunta	Prezzo unitario in cifre	Prezzo unitario in lettere	Importo Totale
PR.C44.B10.030	Riduttori di pressione con corpo e coperchio di ottone, sede e filtro di acciaio inox, torre di materiale plastico trasparente, guarnizione di gomma NB12, regolazione con manopola, pressione a monte 25 bar, pressione ridotta regolabile 1,5-6 bar, temperatura massima 40 gradi del diametro di: Ø 2"	cad	1,00			
PR.C44.C10.030	Disconnettori idraulici tipo BA certificato a norma EN 12729, a zona di pressione ridotta controllabile, temperatura massima di esercizio 65 gradi, pressione massima 10 bar completo di prese di pressione, rubinetto di scarico, del diametro di: Ø 2"	cad	1,00			
PR.C47.A10.005	Elettropompa singola di circolazione per impianti di riscaldamento o condizionamento, motore a 2900 giri/minuto, con attacchi a flangia del diametro di: Ø 25mm, portata da 0 a 6 mc/h, prevalenza da 6 a 2 m	cad	2,00			
PR.C47.A10.020	Elettropompa singola di circolazione per impianti di riscaldamento o condizionamento, motore a 2900 giri/minuto, con attacchi a flangia del diametro di: Ø 32mm, portata da 0 a 10mc/h, prevalenza da 9 a 3 m	cad	2,00			



## Lista delle Lavorazioni e delle Forniture

Codice	Categorie di Lavoro e Forniture	U.M.	Quantità presunta	Prezzo unitario in cifre	Prezzo unitario in lettere	Importo Totale
PR.C47.A10.055	Elettropompa singola di circolazione per impianti di riscaldamento o condizionamento, motore a 2900 giri/minuto, con attacchi a flangia del diametro di: Ø 40mm, portata da 0 a 18 mc/h, prevalenza da 14 a 8 m	cad	1,00			
PR.C47.A10.095	Elettropompa singola di circolazione per impianti di riscaldamento o condizionamento, motore a 2900 giri/minuto, con attacchi a flangia del diametro di: Ø 65mm, portata da 0 a 35mc/h, prevalenza da 6 a 2 m	cad	1,00			
PR.C47.E10.010	Circolatori singoli per acqua calda sanitaria ad una o più velocità, non elettronici, del diametro di: Ø 20mm, portata da 0 a 3mc/h, prevalenza da 4 a 1 m	cad	3,00			
PR.C50.B10.005	Vasi di espansione chiusi a membrana, collaudati ISPESL, pressione massima di esercizio 6 bar: capacità 50 litri	cad	1,00			
		cad	3,00			

## Lista delle Lavorazioni e delle Forniture

Codice	Categorie di Lavoro e Forniture	U.M.	Quantità presunta	Prezzo unitario in cifre	Prezzo unitario in lettere	Importo Totale
PR.C50.B20.020	Vasi di espansione per impianti sanitari a membrana, omologati, pressione 10 bar del tipo: acciaio verniciato, capacità 12 litri	cad	2,00			
PR.C68.B05.005	Diffusori d'aria circolari, di tipo anemostatico, costruiti in alluminio, completi di dispositivo di taratura della portata d'aria e regolazione direzionale del flusso d'aria: dimensione del collo Ø 160 mm	cad	1,00			
PR.C68.B05.010	Diffusori d'aria circolari, di tipo anemostatico, costruiti in alluminio, completi di dispositivo di taratura della portata d'aria e regolazione direzionale del flusso d'aria: dimensioni del collo Ø 200 mm	cad	13,00			
PR.C68.B05.015	Diffusori d'aria circolari, di tipo anemostatico, costruiti in alluminio, completi di dispositivo di taratura della portata d'aria e regolazione direzionale del flusso d'aria: dimensioni del collo Ø 250 mm	cad	20,00			
PR.C68.E10.015	Bocchette di mandata o ripresa aria complete di serranda di taratura e controtelaio, valutate a cm <sup>2</sup> . in acciaio verniciato standard, a doppio orientamento da 801 a 1200 cm <sup>2</sup>					

## Lista delle Lavorazioni e delle Forniture

Codice	Categorie di Lavoro e Forniture	U.M.	Quantità presunta	Prezzo unitario in cifre	Prezzo unitario in lettere	Importo Totale
PR.C68.E10.200	Bocchette di mandata o ripresa aria complete di serranda di taratura e controtelaio, valutate a cm <sup>2</sup> . in acciaio o alluminio verniciato standard, ad alette fisse fino a 5000 cm <sup>2</sup>	cm <sup>2</sup>	5,00			
PR.C74.F10.020	Apparecchi di controllo e misura Termometro a immersione diametro 100 mm	cm <sup>2</sup>	6,00			
PR.C74.F10.150	Apparecchi di controllo e misura Termostato elettrico ad immersione	cad	9,00			
PR.C84.C05.570	Sistema fumario prefabbricato a sezione circolare, con giunti maschio-femmina con profilo conico a elementi modulari a doppia parete acciaio inox (parete interna AISI316L e parete esterna AISI304), coibentazione 25mm in lana di roccia pressata, senza guarnizioni di tenuta Terminale antintemperia con fascetta per elementi Ø 100 mm	cad	9,00			
		cad	13,00			

## Lista delle Lavorazioni e delle Forniture

Codice	Categorie di Lavoro e Forniture	U.M.	Quantità presunta	Prezzo unitario in cifre	Prezzo unitario in lettere	Importo Totale
PR.E95.A05.005	Aspiratore elettrico elicoidale da muro o soffitto, protetto contro gli spruzzi d'acqua, per locali igienici, in resine sintetiche indeformabili, della portata di circa 85 m <sup>3</sup> /h, diametro tubo aspirante 100 mm, grado di protezione IP44, con griglia frontale aperta, tipo: normale	cad	13,00			
PR.I40.A30.020	Pozzetto prefabbricato di calcestruzzo dimensioni interne cm 60x60, H = 60 cm	cad	32,00			
PR.I40.A30.7450.PA	Fornitura chiusino in ghisa dimensione netta 60x60 cm costituito da coperchio quadrato, compresa fornitura del telaio sagomato per offrire una buona tenuta agli odori. Classe C250	cad	32,00			
PR.V10.D10.034	Semi: miscuglio per aree verdi in genere, con bassa disponibilità idrica, resistenti alla siccità	Kg	1,40			
	<b>TOTALE LAVORI A MISURA</b>					

## Lista delle Lavorazioni e delle Forniture

Codice	Categorie di Lavoro e Forniture	U.M.	Quantità presunta	Prezzo unitario in cifre	Prezzo unitario in lettere	Importo Totale
25.A05.A25.1001.PA	<p><b>LAVORI A CORPO</b></p> <p>Demolizione della struttura di calcestruzzo armato della copertura del corpo C, eseguita con l'ausilio di mezzi meccanici. compresi puntellazione con puntelli ad alta resistenza e torri, i tagli con sega delle travi principali secondo schema, da effettuare passo dopo passo secondo indicazioni progettuali, prima della demolizione del singolo campo di solaio.</p> <p>Riduzione, sminuzzamento detriti e separazione dei vari materiali risultanti dalla demolizione. e carico su mezzo</p>	corpo	1,0000			
25.A20.B01.030	Calcestruzzo per usi non strutturali con classe di consistenza S4, dimensione massima degli aggregati di 32 mm classe di resistenza: C16/20.	m <sup>3</sup>	38,16			
25.A20.C01.010	Calcestruzzo a prestazione garantita con classe di esposizione XC1, classe di consistenza S4, con dimensione massima degli aggregati di 32 mm Classe di resistenza: C25/30. RAPP. A/C 0,60	m <sup>3</sup>	84,13			
25.A20.C02.010	Calcestruzzo a prestazione garantita con classe di esposizione XC2, classe di consistenza S4, con dimensione massima degli aggregati di 32 mm Classe di resistenza C25/30. RAPP. A/C 0,60					

## Lista delle Lavorazioni e delle Forniture

Codice	Categorie di Lavoro e Forniture	U.M.	Quantità presunta	Prezzo unitario in cifre	Prezzo unitario in lettere	Importo Totale
25.A20.C05.025	Calcestruzzo a prestazione garantita con classe di esposizione XS1, classe di consistenza S4, con dimensione massima degli aggregati di 32 mm Classe di resistenza C32/40. RAPP. A/C 0,50	m <sup>3</sup>	148,69			
25.A20.C61.030	Calcestruzzo a prestazione garantita alleggerito con argilla espansa con classe di consistenza S5 a bocca di betoniera, diametro massimo degli aggregati di 16 mm. Quantità minima per singola fornitura in cantiere con singola betoniera mc. 6,00 massa volumica di 1800 kg/m <sup>3</sup> e classe di resistenza a compressione minima C25/28.	m <sup>3</sup>	17,07			
25.A20.C91.350.PA	Calcestruzzo alleggerito di argilla espansa confezionato in cantiere con apposito prodotto premiscelato RcK 35 per getti di rinforzo e solette collaboranti. Peso a mc 1600 kg	m <sup>3</sup>	88,33			
25.A28.A10.010	Casseforme per getti in calcestruzzo semplice o armato per muri di sostegno, fondazioni quali plinti, travi rovesce, cordoli, platee realizzate con tavole in legname di abete e pino	m <sup>3</sup>	10,78			

## Lista delle Lavorazioni e delle Forniture

Codice	Categorie di Lavoro e Forniture	U.M.	Quantita presunta	Prezzo unitario in cifre	Prezzo unitario in lettere	Importo Totale
25.A28.A15.010	Casseforme per getti in calcestruzzo semplice o armato per travi,pilastri, pareti anche sottili, solette piene realizzate con tavole in legname di abete e pino	m <sup>2</sup>	186,79			
25.A28.A50.010	Sovrapprezzo ai casseri in legno per realizzazione di paramenti lavorati 'faccia vista'	m <sup>2</sup>	763,18			
25.A28.C05.010	Getto in opera di calcestruzzo semplice o armato, per strutture di fondazione	m <sup>3</sup>	499,41			
25.A28.C05.020	Getto in opera di calcestruzzo semplice o armato, per strutture di elevazione	m <sup>3</sup>	186,89			
		m <sup>3</sup>	200,27			

## Lista delle Lavorazioni e delle Forniture

Codice	Categorie di Lavoro e Forniture	U.M.	Quantita presunta	Prezzo unitario in cifre	Prezzo unitario in lettere	Importo Totale
25.A28.C05.050	Getto in opera di calcestruzzo semplice o armato, Sovrapprezzo per getti di strutture facciavista	m <sup>3</sup>	79,19			
25.A28.C05.5600.PA	<p>Realizzazione incamiciatura delle colonne di sostegno in CA del tetto corpo C</p> <p>La lavorazione prevede:</p> <ul style="list-style-type: none"> <li>- pulizia della superficie oggetto d'intervento rimozione del calcestruzzo in fase di distacco e spazzolatura dei ferri di armatura ;</li> <li>-Inghisaggio di pioli connettori a vite zincata per riprese di getto in calcestruzzo. Elemento composto da un gambo in acciaio cementato con corpo filettato Ø 10 mm e lunghezza 60 mm di spessore 3 mm e diametro 30 mm e testa con cava esagonale da 6 mm.</li> <li>-Realizzazione di armatura composta da montanti inghisati per 55 cm nella fondazione della colonna e staffe circolari come da elaborati progettuali</li> <li>-casseratura dell'intera colonna mediante casseri in cartone a perdere</li> <li>- colatura malta fibro rinforzata di granulometria fine tipo Geolite Magma della Kerakoll;</li> </ul> <p>Il prezzo si intende inoltre comprensivo di ogni occorrenza necessaria a completare la lavorazione a regola d'arte. Valutato a colonna</p>	cad	4,00			
25.a28.C05.5601.PA	<p>Risanamento della struttura muraria in C.A. (pilastrini e pareti compresi tratti sagomati) mediante le seguenti lavorazioni:</p> <ul style="list-style-type: none"> <li>- pulizia della superficie oggetto d'intervento rimozione del calcestruzzo in fase di distacco e spazzolatura dei ferri di armatura;</li> <li>- protezione dei ferri d'armatura mediante stesura di malta</li> </ul>					



## Lista delle Lavorazioni e delle Forniture

Codice	Categorie di Lavoro e Forniture	U.M.	Quantità presunta	Prezzo unitario in cifre	Prezzo unitario in lettere	Importo Totale
25.A28.C05.6950.PA	cementizia anticorrosiva tipo MAPEFER; - ripristino calcestruzzo e intonaco con malta fibro rinforzata di granulometria fine tipo MAPEGROUT; Il prezzo si intende inoltre comprensivo di ogni occorrenza necessaria a completare la lavorazione a regola d'arte, la misurazione minima del singolo intervento è di 0,25 mq.	m <sup>2</sup>	30,68			
25.A28.F05.005	Realizzazione di ancoraggio a muro mediante l'inserimento di barre in acciaio B450C diam. 16/20 sup. L=100cm da inserire in foro diam. 20mm, profondità 20cm iniettato con resina tipo Hilti HIT-HY270 per muratura compreso formazione del foro provvista dei materiali e quanto altro occorra a rendere finita l'opera, inclusa la fornitura del ferro.	cad	24,00			
25.A28.F05.005	Armature in acciaio per calcestruzzo armato ordinario, classe tecnica B450C in barre ad aderenza migliorata, diametri da 6 mm a 50 mm	Kg	30.523,53			
25.A28.F15.005	Armatura in rete metallica elettrosaldada, da utilizzare in opere con calcestruzzo armato ordinario classe tecnica B450A B450C	Kg	3.797,44			

## Lista delle Lavorazioni e delle Forniture

Codice	Categorie di Lavoro e Forniture	U.M.	Quantità presunta	Prezzo unitario in cifre	Prezzo unitario in lettere	Importo Totale
25.A30.A15.010	Solaio misto formato da travetti prefabbricati con traliccio metallico e fondello in laterizio posti ad interasse di 50 cm circa, con interposti blocchi di laterizio, compreso getto di completamento e sovrastante soletta di calcestruzzo, classe di esposizione XC1 - XC2, classe di resistenza C 25/30, classe di consistenza S5, con la finitura della superficie a staggia, compresa l'armatura metallica dei travetti, banchinaggi, rompi-tratta, escluse le sole orditure metalliche ausiliarie (monconi, ferri di ripartizione, reti elettrosaldate). Sovraccarico utile fino a 450 kg/m <sup>2</sup> per luci sino a 3,00 m, pignatte dello spessore di 16 cm e sovrastante soletta dello spessore di 4 cm.	m <sup>2</sup>	350,28			
25.A30.A30.010.PA	Solaio areato, costituito da elementi modulari di materiale plastico riciclato, autoportanti, compreso getto di completamento e sovrastante soletta di calcestruzzo, classe di esposizione X C1 - X C2, classe di resistenza C 25/30, classe di consistenza S4, con la finitura della superficie a staggia, esclusa armatura con rete elettrosaldata e la predisposizione di idoneo piano di posa. Altezza totale 20 cm circa, compresa la soletta superiore di 6cm.	m <sup>2</sup>	36,55			
25.A30.A30.100.PA	Solaio areato, costituito da elementi modulari di materiale plastico riciclato, autoportanti, compreso getto di completamento e sovrastante soletta di calcestruzzo, classe di esposizione X C1 - X C2, classe di resistenza C 25/30, classe di consistenza S4, con la finitura della superficie a staggia, esclusa armatura con rete elettrosaldata e la predisposizione di idoneo piano di posa. Altezza totale 178 cm circa, compresa la soletta superiore di 6 cm.	m <sup>2</sup>	724,00			

## Lista delle Lavorazioni e delle Forniture

Codice	Categorie di Lavoro e Forniture	U.M.	Quantita presunta	Prezzo unitario in cifre	Prezzo unitario in lettere	Importo Totale
25.A30.A30.50.PA	Solaio areato, costituito da elementi modulari di materiale plastico riciclato, autoportanti, compreso getto di completamento e sovrastante soletta di calcestruzzo, classe di esposizione X C1 - X C2, classe di resistenza C 25/30, classe di consistenza S4, con la finitura della superficie a staggia, esclusa armatura con rete elettrosaldata e la predisposizione di idoneo piano di posa. Altezza totale 50 cm circa, più la soletta superiore di 5 cm.	m <sup>2</sup>	65,92			
25.A48.A10.020	Massetto semplice o armato per formazione di pendenze su coperture piane o simili, costituito da impasto cementizio dosato a 200 kg di cemento 32.5R e argilla espansa granulometria 8/20 mm dello spessore medio 5 cm.	m <sup>2</sup>	1.223,18			
25.A48.A15.010	Soluzione bituminosa per ancoraggio di membrane bituminose e simili, costituito da una spalmatura di soluzione bituminosa, ad acqua, a rapida essiccazione, in ragione di 300 g circa per m <sup>2</sup>	m <sup>2</sup>	1.098,59			
25.A48.A30.010	Solo posa in opera di membrane bituminose semplici, autoprotette, rivestite con lamine metalliche e simili, mediante rinvenimento a fiamma, su superfici pianeggianti o con pendenza fino a 30 gradi di inclinazione	m <sup>2</sup>	3.788,06			

## Lista delle Lavorazioni e delle Forniture

Codice	Categorie di Lavoro e Forniture	U.M.	Quantità presunta	Prezzo unitario in cifre	Prezzo unitario in lettere	Importo Totale
25.A48.A30.020	Solo posa in opera di membrane bituminose semplici, autoprotette, rivestite con lamine metalliche e simili, mediante rinvenimento a fiamma, su canali di gronda, converse, risvolti e simili.	m <sup>2</sup>	114,66			
25.A48.A30.6600.PA	Solo posa in opera di membrane adesive bituminose semplici, autoprotette, rivestite con lamine metalliche e simili, su superfici piane o con pendenza fino a 30 gradi di inclinazione.	m <sup>2</sup>	1.375,18			
25.A48.A40.A10	Trattamento antisolare di manti impermeabili bituminosi, con vernice a base acrilica in solvente, opportunamente pigmentata per trattamenti idrorepellenti e protettivi, data in opera in due mani.	m <sup>2</sup>	53,79			
25.A52.A10.001a.PA	Realizzazione di testa esalazione composta da due camini: La lavorazione prevede la foratura del solaio, la realizzazione del camino di esalazione della ventilazione primaria e secondaria della fognatura (parte terminale condotta e cappello conteggiato a parte in computo impianti) e di estrazione aria dei bagni (parte terminale condotta e cappello conteggiato a parte in computo impianti), mediante bauletto in mattoni pieni intonacato, la realizzazione di risvolti intorno alla muratura e sigillatura con guaina liquida rinforzata con rete come protezione intorno alla testa camino conteggiata in voce a parte e tutte le opere per dare la lavorazione finita a regola d'arte.					

## Lista delle Lavorazioni e delle Forniture

Codice	Categorie di Lavoro e Forniture	U.M.	Quantità presunta	Prezzo unitario in cifre	Prezzo unitario in lettere	Importo Totale
25.A52.A10.001b.PA	Realizzazione di testa esalazione composta da camino: La lavorazione prevede la foratura del solaio, la realizzazione del camino mediante bauletto in mattoni pieni intonacato, la realizzazione di risvolti intorno alla muratura e sigillatura con guaina liquida rinforzata con rete come protezione intorno alla testa camino conteggiata in voce a parte e tutte le opere per dare la lavorazione finita a regola d'arte.	cad	10,00			
25.A66.A10.010	Massetti per sottofondo pavimenti costituito da impasto cementizio dosato a 300 kg di cemento 32.5R per i primi 4 cm di spessore.	cad	7,00			
25.A66.A10.7050.PA	Massetto di finitura radiante fibrorinforzato ad elevata conducibilità termica, antiritiro e a basso spessore adatto a ricevere la posa diretta di pavimenti incollati (anche sensibili all'umidità), costituito da premiscelato tipo "Leca PaRis 2.0" a base di inerti selezionati, leganti specifici, fibre metalliche amorfe inossidabili e additivi. Densità in opera ? 2.000 kg/m <sup>3</sup> , a ritiro controllato < 200 µm/m per superfici senza giunti sino a 150 m <sup>2</sup> , resistenza media a compressione certificata 25 N/mm <sup>2</sup> , conducibilità termica certificata ? 2,02 W/mK, asciugatura in circa 7 gg. dal getto per spessore 3 cm (2% umidità residua). Marcato CE secondo UNI EN 13813. Fornito in sacchi, impastato con acqua secondo le indicazioni del produttore, steso, battuto, spianato e lisciato, nello spessore di cm 4	m <sup>2</sup>	1.476,64			

## Lista delle Lavorazioni e delle Forniture

Codice	Categorie di Lavoro e Forniture	U.M.	Quantità presunta	Prezzo unitario in cifre	Prezzo unitario in lettere	Importo Totale
25.A66.A10.7750.PA	<p>Fornitura e posa in opera di malta cementizia bicomponente elastica flessibile fino a -20°C a base di leganti cementizi, aggregati selezionati a grana fine, fibre sintetiche, additivi speciali e polimeri sintetici in dispersione acquosa (tipo Mapelastical della MAPEI S.p.A.) per l'impermeabilizzazione sotto piastrella.</p> <p>L'applicazione della malta dovrà essere effettuata previa adeguata preparazione del supporto (da computarsi a parte), che dovrà presentarsi pulito, solido e sgrassato.</p> <p>In caso di supporti cementizi dovranno essere asportate tutte le parti inconsistenti e in fase di distacco, fino a ottenere un sottofondo solido, avendo cura di eliminare residui polverosi che impediscono una corretta adesione del prodotto. In caso di supporti di piastrelle esistenti, si dovrà valutare l'adesione di queste ultime, la presenza delle adeguate pendenze e di eventuali fessurazioni, al fine di individuare la possibile necessità di uno strato di regolarizzazione, realizzato con rasatura cementizia (da computarsi a parte).</p> <p>Il prodotto dovrà essere applicato, su sottofondo pulito e asciutto, a spatola metallica liscia in uno spessore finale non inferiore a 2 mm e successivamente rifinito con la stessa spatola. Si dovrà prevedere l'applicazione del prodotto in due mani interponendo tra il primo e il secondo strato, come armatura di rinforzo, una rete in fibra di vetro alcali resistente (in conformità alla guida ETAG 004) a maglia 4,5 mm x 4 mm e con grammatura di 150 g/m<sup>2</sup> (tipo Mapenet 150 della MAPEI S.p.A.). Teli adiacenti di rete in fibra di vetro dovranno essere sormontati lungo i bordi per una larghezza di almeno 5 cm.</p> <p>Il prodotto dovrà essere successivamente rivestito con materiale ceramico incollato alla membrana mediante adesivo cementizio di classe C2 (la fornitura e posa in opera della ceramica sono da computarsi a parte).</p>	m <sup>2</sup>	1.440,09			
		m <sup>2</sup>	159,59			

## Lista delle Lavorazioni e delle Forniture

Codice	Categorie di Lavoro e Forniture	U.M.	Quantità presunta	Prezzo unitario in cifre	Prezzo unitario in lettere	Importo Totale
25.A66.B20.7850.PA	Applicazione, mediante rullo a pelo raso o a spruzzo con airless in spessore variabile da 60 a 100 µm, di finitura poliuretanica bicomponente idrodispersa, trasparente, a basso ingiallimento (tipo Mapefloor Finisf 52 W), resistente all'usura e con proprietà antipolvere e antiolio per pavimentazioni cementizie e per rivestimenti epossidici, comprese la fornitura e la posa di cariche micrometriche estremamente resistenti all'usura (tipo Mapefloor Filler), in ragione del 3-5% in peso, al fine di ottenere una superficie con caratteristiche antisdrucchiolo. Il prezzo si intende completo di ogni onere e magistero per completare la lavorazione a regola d'arte. anche se non espressamente indicato.	m <sup>2</sup>	83,00			
25.A66.C10.040	Solo posa in opera di pavimento in piastrelle di cotto, grès rosso, grès porcellanato, klinker, con adesivo cementizio classe C2E, tipo di fuga "a giunto unito", inclusa la sigillatura dei giunti con apposito stucco cementizio.	m <sup>2</sup>	926,51			
25.A66.C10.100.PA	Provvista e posa in opera di pavimento in parquet di legno massello, incollato su sottofondo, compresa lamatura e doppia mano di verniciatura. E' realizzata impiegando un pavimento prefabbricato e preverniciato fornito in tavole per l'utilizzo sportivo di spessore non inferiore a 22 mm, fissate alla sottostruttura. Lo strato di usura del pavimento deve essere insensibile all'umidità e alle differenze di temperatura. Le tavole di pavimento sportivo sono composte da una struttura a tre strati ortogonali con incastri formati da linguette e scanalature (maschio e femmina) sia sui lati, sia sulle testate, in modo da permettere un perfetto assemblaggio. Strato di calpestio scelta standard per palestre in rovere dello					

## Lista delle Lavorazioni e delle Forniture

Codice	Categorie di Lavoro e Forniture	U.M.	Quantità presunta	Prezzo unitario in cifre	Prezzo unitario in lettere	Importo Totale
	spessore non inferiore di 6 mm nominali, verniciato con minimo 6 mani a base acquosa ad alta resistenza e conforme alla normativa europea [emissione di formaldeide EN 13986 e EN 13696 (>4000 abrasive wear)]. Strato intermedio in lamelle di pino. Strato di bilanciamento in compensato. La pavimentazione sportiva in legno dev'essere certificata ed omologata FIBA LIVELLO 1.	m <sup>2</sup>	880,00			
25.A66.R10.010	Solo posa in opera di rivestimento in piastrelle di cotto, grès porcellanato, klinker, con colla, inclusa sigillatura dei giunti con stucco minerale stabilizzato con calce naturale NHL 5.	m <sup>2</sup>	575,57			
25.A66.Z10.015	Solo posa in opera di zoccolo in elementi di legno prefinito, con apposito collante altezza fino a 15 cm.	m	149,08			
25.A66.Z10.025	Solo posa in opera di zoccolo in elementi di cotto, grès, klinker, altezza fino a 15 cm, con apposito collante, inclusa la sigillatura dei giunti.	m	728,80			



## Lista delle Lavorazioni e delle Forniture

Codice	Categorie di Lavoro e Forniture	U.M.	Quantità presunta	Prezzo unitario in cifre	Prezzo unitario in lettere	Importo Totale
25.A74.A30.010	Sola posa in opera di copertine, mezzanini, guide di balconi o ballatoi, piane a parapetto, soglie di porte a poggiolo, in ardesia, marmo, granito e simili, eseguita con malta cementizia o appositi collanti, compresi gli eventuali ancoraggi, la sigillatura dei giunti, per lastre dello spessore fino a cm 3 e della larghezza minore uguale a 25 cm.	m	40,90			
25.A74.A30.020	Sola posa in opera di copertine, mezzanini, guide di balconi o ballatoi, piane a parapetto, soglie di porte a poggiolo, in ardesia, marmo, granito e simili, eseguita con malta cementizia o appositi collanti, compresi gli eventuali ancoraggi, la sigillatura dei giunti, per lastre dello spessore fino a cm 3 e della larghezza di oltre 25 cm.	m <sup>2</sup>	1,45			
25.A74.A30.025	Sola posa in opera di copertine, mezzanini, guide di balconi o ballatoi, piane a parapetto, soglie di porte a poggiolo, in ardesia, marmo, granito e simili, eseguita con malta cementizia o appositi collanti, compresi gli eventuali ancoraggi, la sigillatura dei giunti, per lastre dello spessore oltre cm 3 e fino a cm 5 e della larghezza di oltre 25 cm.	m <sup>2</sup>	5,01			
25.A80.10200.PA	Fornitura e posa in opera su fori già predisposti di lucernario per sistema di evacuazione fumi e calore	m <sup>2</sup>	5,40			

## Lista delle Lavorazioni e delle Forniture

Codice	Categorie di Lavoro e Forniture	U.M.	Quantita presunta	Prezzo unitario in cifre	Prezzo unitario in lettere	Importo Totale
25.A80.A10.F17A.PA	Fornitura e posa in opera di serramento in alluminio apertura a sporgere come da abaco serramenti	m <sup>2</sup>	2,00			
25.A80.A10.FRA.F.PA	Fornitura e posa in opera di frangisole a pale fisse	m <sup>2</sup>	102,14			
25.A80.A10.FRA.M.PA	Fornitura e posa in opera di frangisole a pale orientabili elettricamente	m <sup>2</sup>	55,37			
25.A80.A20.010	Sola posa di cassonetto coprirullo in metallo	m	2,20			
25.A80.A25.010	Sola posa in opera di animella in legno per porte o finestre Sola posa animelle in legno	m	1.252,18			

## Lista delle Lavorazioni e delle Forniture

Codice	Categorie di Lavoro e Forniture	U.M.	Quantita presunta	Prezzo unitario in cifre	Prezzo unitario in lettere	Importo Totale
25.A80.A30.A.PA	Fornitura e posa in opera di serramento di tipologia apribili ad anta e/o vasistas Il prezzo prevede la fornitura e posa in opera del serramento come da abaco serramenti nuovo in alluminio di colore analogo agli esistenti con profili a taglio termico, vetrocamera con doppio vetro finestra rettangolare apribili ad anta e/o vasistas . misura minima 1,00 mq	m <sup>2</sup>	36,16			
25.A80.A30.A.SI.PA	Fornitura e posa in opera di serramento di tipologia apribili VETRO 1B1 . Il prezzo prevede la fornitura e posa in opera del serramento come da abaco serramenti nuovo in alluminio di colore analogo agli esistenti con profili a taglio termico, vetrocamera con vetro stratificato interno classe 1b1. finestra rettangolare ad apertura a vasisdas. misura minima 1,00 mq	m <sup>2</sup>	66,72			
25.A80.A30.F.PA	Fornitura e posa in opera di serramento di tipologia fissi. Il prezzo prevede lo smontaggio la fornitura e posa in opera del serramento come da abaco serramenti nuovo in alluminio di colore analogo agli esistenti con profili a taglio termico, vetrocamera con doppio vetro finestra rettangolare fissa. misura minima 1,00 mq	m <sup>2</sup>	54,22			
25.A80.A30.F.SI.PA	Fornitura e posa in opera di serramento di tipologia fissi VETRO 1B1.					

## Lista delle Lavorazioni e delle Forniture

Codice	Categorie di Lavoro e Forniture	U.M.	Quantità presunta	Prezzo unitario in cifre	Prezzo unitario in lettere	Importo Totale
25.A80.A30.PE-1.PA	Il prezzo prevede la fornitura e posa in opera del serramento come da abaco serramenti nuovo in alluminio di colore analogo agli esistenti con profili a taglio termico, vetrocamera con vetro stratificato interno classe 1b1. finestra rettangolare fissi. misura minima 1,00 mq	m <sup>2</sup>	100,05			
25.A80.A30.PE-2.PA	Fornitura e posa in opera di serramento di tipologia PE1 apribili VETRO 1B1 . Il prezzo prevede la fornitura e posa in opera del serramento come da abaco serramenti nuovo in alluminio di colore analogo agli esistenti con profili a taglio termico, vetrocamera con vetro stratificato interno classe 1b1. porta a vetri apribile doppia anta dim 2,10*1,97m dotata di maniglione anti panico	cad	4,00			
25.A80.A30.PE-5.1.PA	Fornitura e posa in opera di serramento di tipologia PE2 . Il prezzo prevede la fornitura e posa in opera del serramento come da abaco serramenti nuovo in metallo verniciato apribile doppia anta 90+30 dim 2,10*1,20 m dotata di maniglione anti panico in entrambe le ante	cad	3,00			
25.A80.A30.PE-5.1.PA	Fornitura e posa in opera di porta a due ante in ferro più sopra luce apribile . misure ante 140 x 240 più sopra luce 140 x 65 come da caratteristiche come da abaco serramenti compreso di zanche a murare					

## Lista delle Lavorazioni e delle Forniture

Codice	Categorie di Lavoro e Forniture	U.M.	Quantita presunta	Prezzo unitario in cifre	Prezzo unitario in lettere	Importo Totale
25.A80.A30.PE-6.PA	Fornitura e posa in opera di porta a due ante in ferro verniciato rivestimento in lamiera grecata coibentata, misure ante 2,16 x 2,40 come da caratteristiche come da abaco serramneti compreso di zanche a murare	cad	1,00			
25.A80.A30.PEA-3.PA	Fornitura e posa in opera di serramento di tipologia PEA3 . Il prezzo prevede la fornitura e posa in opera del serramento come da abacoin metallo verniciato apribile ad anta singola con sopra luce apribile in vetro satinato	cad	2,00			
25.A80.A30.PEA-4.PA	Fornitura e posa in opera di serramento di tipologia PEA4 . Il prezzo prevede la fornitura e posa in opera del serramento come da abacoin metallo verniciato apribile ad anta singola	cad	1,00			
25.A80.A30.PI.1.PA	Fornitura e posa in opera di porta a due ante con oblò in vetro e maniglioni antipanico. misure 180 x 210 cme come da caratteristiche come da abaco serramneti comprensiva la fornitura e la posa in opera di animella in legno	cad	1,00			

## Lista delle Lavorazioni e delle Forniture

Codice	Categorie di Lavoro e Forniture	U.M.	Quantita presunta	Prezzo unitario in cifre	Prezzo unitario in lettere	Importo Totale
25.A80.A30.PI.2D.PA	Fornitura e posa in opera di porta a due ante con oblò in vetro e maniglioni antipanico. misure 120 x 210 cm come da caratteristiche come da abaco serramneti comprensiva la fornitura e la posa in opera di animella in legno	cad	2,00			
25.A80.A30.PI.3-4.PA	Fornitura e posa in opera di porta a una anta con griglia di aerazione. Larghezza porta di cm 70-80-90-100 cm come da caratteristiche come da abaco serramenti	cad	5,00			
25.A80.A30.SA.PA	Fornitura e posa in opera di serramento di tipologia apribili vetro satinato. Il prezzo prevede la fornitura e posa in opera del serramento come da abaco serramenti nuovo in alluminio di colore analogo agli esistenti con profili a taglio termico, vetrocamera con doppio vetro satinato. finestra rettangolare ad apertura a vasisdas. misura minima 1,00 mq	cad	22,00			
25.A80.A30.SF.PA	Fornitura e posa in opera di serramento di tipologia fissi vetro satinato.	m <sup>2</sup>	38,69			

## Lista delle Lavorazioni e delle Forniture

Codice	Categorie di Lavoro e Forniture	U.M.	Quantita presunta	Prezzo unitario in cifre	Prezzo unitario in lettere	Importo Totale
25.A80.C10.010	Il prezzo prevede la fornitura e posa in opera del serramento come da abaco serramenti nuovo in alluminio di colore analogo agli esistenti con profili a taglio termico, vetrocamera con doppio vetro satinato. finestra rettangolare fissa. misura minima 1,00 mq  Solo posa in opera di porta interna compresa fornitura e posa dei coprifili e accessori, escluso controtelaio.	m <sup>2</sup>	24,04			
25.A80.C10.6150.PA	Fornitura e posa in opera di porta a scomparsa compreso controtelaio	cad	17,00			
25.A80.S10.010	Solo posa in opera di serrande, compreso il montaggio delle guide, albero di manovra e normali accessori, misurazione minima 5 m <sup>2</sup> metalliche.	cad	20,00			
25.A80.V.PA	Fornitura e posa in opera di vetrata fissa in pannelli vetrati 0,95x3,10 vetrocamera tipo 1B1 delle dimensioni totali di circa 4,75x3,10 compreso ogni accessorio, occorrenza ed onere per completare la lavorazione a regola d'arte.	m <sup>2</sup>	5,13			

## Lista delle Lavorazioni e delle Forniture

Codice	Categorie di Lavoro e Forniture	U.M.	Quantità presunta	Prezzo unitario in cifre	Prezzo unitario in lettere	Importo Totale
25.A88.A10.030	Scossaline, converse lineari e cappellotti per muretti, cordoli, ecc. comprese rivettature e sigillature con apposito prodotto lastra di acciaio inox dello spessore di 0.6 mm	corpo	1,00			
		m <sup>2</sup>	11,18			
25.A88.A10.101.PA	Fornitura e posa di aeratore in acciaio verniciato per ventilazione tetto piano	cad	57,00			
25.A88.A10.6450.PA	Fornitura e posa in opera di scossaline in alluminio con sviluppo di cm. 50 su veletta. La voce comprende i metodi di ancoraggio alla veletta in C.A. compreso eventuale rialzo da eseguirsi con elementi in alluminio, le sigillature ed ogni onere e magistero al fine di rendere completa la lavorazione. Il prezzo si intende inoltre comprensivo di ogni occorrenza necessaria a completare la lavorazione a regola d'arte	m	291,36			
25.A88.A20.040	Canali di gronda compresa la necessaria ferramenta di ancoraggio e sostegno, i pezzi speciali, tramogge, squadre, in lastra di acciaio inox, spessore 6/10 mm, sviluppo 33 cm.					



## Lista delle Lavorazioni e delle Forniture

Codice	Categorie di Lavoro e Forniture	U.M.	Quantita presunta	Prezzo unitario in cifre	Prezzo unitario in lettere	Importo Totale
25.A88.A30.020	Terminale in ghisa, compreso i collari e le staffe, diametro 100 mm, lunghezza 2.00 m.	m	72,00			
		cad	19,00			
25.A88.A40.050	Tubi pluviali, comprese le necessarie zanche di fissaggio, i pezzi speciali, curve,ecc., in acciaio inox spessore 6/10 mm, diametro 100 mm.	m	152,00			
25.A88.A50.020	Bocchettoni e messicani per scarico acque e simili, in piombo, diametro da 80 a 100 mm.	cad	19,00			
50.F10.A10.020	Sola posa in opera di apparecchi igienico sanitari: lavabo, relativa rubinetteria, piletta e sifone di scarico, rubinetti sottolavabo, comprese le viti di fissaggio, escluso la fornitura del lavabo, delle rubinetterie, delle apparecchiature di scarico ed adduzione, la fornitura e montaggio dell'eventuale mobile.	cad	15,00			

## Lista delle Lavorazioni e delle Forniture

Codice	Categorie di Lavoro e Forniture	U.M.	Quantita presunta	Prezzo unitario in cifre	Prezzo unitario in lettere	Importo Totale
50.F10.A10.040	Sola posa in opera di apparecchi igienico sanitari: vaso WC. Compreso l'allaccio alla cassetta di tipo alto o da incasso, fornitura e posa di tubo di cacciata, canotto con anello di tenuta, esclusa la fornitura del vaso.	cad	25,00			
50.F10.A10.050	Sola posa in opera di apparecchi igienico sanitari: piatto doccia, relativa rubinetteria, pilette di scarico, escluso la fornitura del piatto doccia, delle rubinetterie, delle apparecchiature di scarico ed adduzione.	cad	2,00			
50.F10.A10.080	Sola posa in opera di apparecchi igienico sanitari: cassetta di cacciata tipo a zaino	cad	25,00			
50.F10.A10.100	Sola posa in opera di apparecchi igienico sanitari: supporti per sanitari sospesi: wc , bidet, lavabo, comprese opere murarie relative, valutazione per cadauno elemento sospeso.	cad	25,00			
50.F10.A10.1000.PA	Fornitura e posa in opera di ausili di sostegno per disabili, costituiti da tubolare di alluminio rivestito in nylon, montati in orizzontale,					

## Lista delle Lavorazioni e delle Forniture

Codice	Categorie di Lavoro e Forniture	U.M.	Quantita presunta	Prezzo unitario in cifre	Prezzo unitario in lettere	Importo Totale
50.F10.A10.1010.PA	sviluppo lineare o angolare, incluso ogni onere e magistero per completare l'opera a regola d'arte.  Fornitura e posa in opera di ausili di sostegno per disabili, costituiti da tubolare di alluminio rivestito in nylon, montati in verticale (montanti per bagno tipo), incluso ogni onere e magistero per completare l'opera a regola d'arte.	cad	25,00			
50.F10.A10.1020.PA	Fornitura e posa in opera di ausili di sostegno per disabili impugnatura di sostegno ribaltabile per wc 83 cm, incluso ogni onere e magistero per completare l'opera a regola d'arte.	cad	16,00			
50.F10.A10.1080.PA	Fornitura e posa di specchio fisso a parete, incluso ogni onere e magistero per completare l'opera a regola d'arte. Si rimanda agli elaborati grafici e ai dettagli dei servizi igienici per il dimensionamento e le caratteristiche specifiche.	cad	16,00			
50.F10.A10.1090.PA	Fornitura e posa di specchio reclinabile a parete, incluso ogni onere e magistero per completare l'opera a regola d'arte. Si	cad	9,00			

## Lista delle Lavorazioni e delle Forniture

Codice	Categorie di Lavoro e Forniture	U.M.	Quantita presunta	Prezzo unitario in cifre	Prezzo unitario in lettere	Importo Totale
	rimanda agli elaborati grafici e ai dettagli dei servizi igienici per il dimensionamento e le caratteristiche specifiche.	cad	16,00			
50.F10.A10.5750.PA	Sola posa in opera di apparecchi igienico sanitari: lavabo da cm. 120x48, relativa rubinetteria, piletta e sifone di scarico, rubinetti sottolavabo, comprese le viti di fissaggio, escluso la fornitura del lavabo, delle rubinetterie, delle apparecchiature di scarico ed adduzione, la fornitura e montaggio dell'eventuale mobile.	cad	12,00			
50.F10.A10.6100.PA	Sola posa in opera di apparecchi igienico sanitari: piatto doccia cm. 170x80, relativa rubinetteria, pilette di scarico, escluso la fornitura del piatto doccia, delle rubinetterie, delle apparecchiature di scarico ed adduzione.	cad	15,00			
60.C05.A05.8000.PA	Fornitura e posa di porta tagliafuoco REI 90 a un battente in lamiera di acciaio zincato e verniciato con polveri epossipoliestere e finitura antigraffio comprensive di telaio da fissare a muro con zanche o tasselli, serratura tagliafuoco con marcatura CE secondo norme vigenti con foro cilindro e inserto per chiave tipo patent compresa. Maniglia antinfortunistica colore nero con anima in acciaio, n. 2 cerniere di cui una per autochiusura e una portante regolabile. Rostrì di tenuta in battuta lato cerniere. Rinforzi interni per maniglione antipanico e chiudiporta. Guarnizione termoespandente. Posata in apertura già predisposta comprese opere murarie di fissaggio escluse le finiture. Misure 90x210 cm come da abaco serramenti.					

## Lista delle Lavorazioni e delle Forniture

Codice	Categorie di Lavoro e Forniture	U.M.	Quantità presunta	Prezzo unitario in cifre	Prezzo unitario in lettere	Importo Totale
60.C05.A05.8010.PA	Fornitura e posa di porta tagliafuoco REI 60 a un battente in lamiera di acciaio zincato e verniciato con polveri epossipoliestere e finitura antigraffio comprensive di telaio da fissare a muro con zanche o tasselli, serratura tagliafuoco con marcatura CE secondo norme vigenti con foro cilindro e inserto per chiave tipo patent compresa. Maniglia antinfortunistica colore nero con anima in acciaio, n. 2 cerniere di cui una per autochiusura e una portante regolabile. Rostri di tenuta in battuta lato cerniere. Rinforzi interni per maniglione antipanico e chiudiporta. Guarnizione termoespandente. Posata in apertura già predisposta comprese opere murarie di fissaggio escluse le finiture. Misure 90x210 cm come da abaco serramenti.	cad	2,00			
60.C05.A10.8020.PA	Fornitura e posa di porta tagliafuoco REI 60 a due battenti in lamiera di acciaio zincato e verniciato con polveri epossipoliestere e finitura antigraffio comprensive di telaio da fissare a muro con zanche o tasselli, serratura tagliafuoco con marcatura CE secondo norme vigenti con foro cilindro e inserto per chiave tipo patent compresa. Maniglia antinfortunistica colore nero con anima in acciaio, n. 2 cerniere di cui una per autochiusura e una portante regolabile. Rostri di tenuta in battuta lato cerniere. Rinforzi interni per maniglione antipanico e chiudiporta. Guarnizione termoespandente. Posata in apertura già predisposta comprese opere murarie di fissaggio escluse le finiture. Misure 160x210 cm come da abaco serramenti.	cad	2,00			
		cad	1,00			

## Lista delle Lavorazioni e delle Forniture

Codice	Categorie di Lavoro e Forniture	U.M.	Quantita presunta	Prezzo unitario in cifre	Prezzo unitario in lettere	Importo Totale
NP.001	Realizzazione apparecchi di appoggio travi longitudinali su pilastro esistente in c.a., costituito da piastra in acciaio circolare fissata al pilastro con n.8 barre filettate M27, e forchetta in acciaio formata con due profili HEB200, altezza 1500. Compresi la realizzazione dei fori nel pilastro in c.a. esistente, la zincatura, le saldature, la ferramenta, il sollevamento, la regolarizzazione del piano di posa ed ogni altro onere e magistero per dare la struttura finita e perfetta regola d'arte. Come da disegno	cad	4,00			
NP.002	Fornitura e posa in opera di travi longitudinali rettilinee in legno lamellare incollato GL24h secondo la norma EN 14080:2013, incollato tipo I secondo EN 301. Compresi le unioni, gli attacchi metallici e la ferramenta necessaria per dare la struttura finita e a perfetta regola d'arte. Esclusi apparecchi di appoggio. Come da disegno	m <sup>3</sup>	38,03			
NP.003	Fornitura e posa in opera di travi trasversali curve in legno lamellare incollato GL30h secondo la norma EN 14080:2013, incollato tipo I secondo EN 301. Compresi gli attacchi metallici, gli elementi di unione con le travi longitudinali e la ferramenta necessaria per dare la struttura finita e a perfetta regola d'arte. Come da disegno	m <sup>3</sup>	85,48			
NP.003b	Fornitura e posa in opera di travetti copertura gradinate in legno lamellare incollato GL24h secondo la norma EN 14080:2013,					

## Lista delle Lavorazioni e delle Forniture

Codice	Categorie di Lavoro e Forniture	U.M.	Quantita presunta	Prezzo unitario in cifre	Prezzo unitario in lettere	Importo Totale
	incollato tipo I secondo EN 301. collegati alle strutture principali in Cemento Armato tramite giunzioni a scomparsa, costituite da piastre in acciaio-alluminio ad elevata resistenza, alloggiare in apposite fresature all'estremità dei travetti lignei e ancoranti chimici sul calcestruzzo e la ferramenta necessaria per dare la struttura finita e a perfetta regola d'arte. Come da disegno. Prezzo a travetto	cad	16,00			
NP.004	Fornitura e posa in opera di pannello multistrato di abete, comprese le chiodature, gli elementi di unione e la ferramenta necessaria per dare la struttura finita e a perfetta regola d'arte. Come da disegno	m <sup>2</sup>	912,19			
NP.005	Fornitura e posa in opera di pacchetto di copertura, costituita da: freno vapore in polipropilene; isolante in lana di roccia densità 50kg/m3 sp=6cm con interposto listelli in legno massiccio 60x60 i=66cm; isolante in lana di roccia densità media 140 kg/m3 (200/120) sp=6cm con interposto listelli in legno massiccio 60x60 i=66cm; membrana impermeabile traspirante in polipropilene. Esclusa lamiera in alluminio computata a parte. Compresi nel prezzo gli elementi di unione, la ferramenta e ogni altro onore e magistero necessari per dare l'opera finita e a perfetta regola d'arte. Come da disegno	m <sup>2</sup>	912,19			
NP.006	Fornitura e posa in opera di lamiera 7/10 in alluminio doppia					

## Lista delle Lavorazioni e delle Forniture

Codice	Categorie di Lavoro e Forniture	U.M.	Quantita presunta	Prezzo unitario in cifre	Prezzo unitario in lettere	Importo Totale
NP.007	graffatura con fissaggio a scatto. Compresi nel prezzo staffe di fissaggio, viti in acciaio inox, sollevamento in alto e ogni altro onere e magistero necessari per dare l'opera finita e a perfetta regola d'arte. Come da disegno	m <sup>2</sup>	912,19			
NP.008	Fornitura e posa in opera di vernice ignifuga trasparente a base acqua e finitura a solvente per protezione dal fuoco di pannello multistrato in legno. Il sistema protettivo dovrà essere classificato secondo la EN 13501-1 e certificato secondo le norme europee in una delle seguenti euroclassi: (A2-s1,d0), (A2-s2,d0), (A2-s3,d0), (A2-s1,d1), (A2-s2,d1), (A2-s3,d1), (B-s1,d0), (B-s2,d0), (B-s3,d0). Generalmente viene eseguito mediante applicazione a spruzzo, pennello o rullo, di mani di fondo e di finitura. Compreso nel computo la preparazione del supporto, la carteggiatura delle superfici fra le varie mani ed ogni altro onere e magistero per avere il lavoro finito e a perfetta regola d'arte.	m <sup>2</sup>	797,12			
NP.008	Fornitura e posa in opera di canali di gronda completi di cicogne, in alluminio spessore 10/10, sviluppo 0.5 m. Comprese nel computo la lavorazione delle sagome, gli accessori di fissaggio ed ogni altro onere e magistero per avere il lavoro finito e a perfetta regola d'arte.	m	88,30			
NP.009	Fornitura e posa in opera di converse, scossaline, copertine in alluminio spessore 10/10, sviluppo 0.5 m. Comprese nel computo					



## Lista delle Lavorazioni e delle Forniture

Codice	Categorie di Lavoro e Forniture	U.M.	Quantità presunta	Prezzo unitario in cifre	Prezzo unitario in lettere	Importo Totale
	la lavorazione delle sagome, gli accessori di fissaggio ed ogni altro onere e magistero per avere il lavoro finito e a perfetta regola d'arte.	m	70,64			
PR.A18.A25.020	Membrane bitume polimero elastomerica, multifunzionale drenante e impermeabilizzante a faccia superiore bugnata, armata di feltro di vetro rinforzato e stabilizzato. Peso 3 kg/m <sup>2</sup> , per barriera al vapore	m <sup>2</sup>	1.428,99			
PR.A18.A25.120	Membrane bitume polimero elastomerica, spessore 4 mm, flessibilità a freddo - 20° armata in tessuto non tessuto di poliestere	m <sup>2</sup>	1.436,07			
PR.A18.A25.6550.PA	Fornitura membrana alta riflettanza avente caratteristiche: C [W/m <sup>2</sup> K] 5.000, ρ [kg/m <sup>3</sup> ] 1000, ρ <sub>p</sub> x 10 <sup>12</sup> [kg/msPa], R [m <sup>2</sup> K/W]	m <sup>2</sup>	1.375,18			
PR.A18.A25.6650.PA	Fornitura membrana adesiva in poliestere alta stabilità dimensionale rinforzato con fibre di vetro, sp. mm 4					

## Lista delle Lavorazioni e delle Forniture

Codice	Categorie di Lavoro e Forniture	U.M.	Quantità presunta	Prezzo unitario in cifre	Prezzo unitario in lettere	Importo Totale
PR.A20.A50.015	Piastrelle di gres porcellanato, tinta unita, colori chiari o intermedi, spessore 8 mm, finitura antisdrucchiolo dimensioni cm 10x10 20x20 30x30.	m <sup>2</sup>	1.382,26			
PR.A20.A50.095	Piastrelle di gres porcellanato, Zoccolino o sguscio di gres porcellanato.	m <sup>2</sup>	1.009,91			
PR.A20.A60.010	Piastrelle di monocottura, a 1200 gradi, smaltate, spessore 6/9 mm.	m	728,80			
PR.A20.D10.020	Zoccolino battiscopa, in legno tipo corrente, tinta noce, mogano, rovere altezza 100 mm spessore 10 mm.	m <sup>2</sup>	626,17			
		m	149,08			

## Lista delle Lavorazioni e delle Forniture

Codice	Categorie di Lavoro e Forniture	U.M.	Quantita presunta	Prezzo unitario in cifre	Prezzo unitario in lettere	Importo Totale
PR.A21.A20.050	Lastre piane in pietra, levigate e/o lucidate sul piano in vista, lati rettificati, della larghezza fino a 40 cm e della lunghezza fino a 180 cm, in marmo bianco di Carrara scelta C, spessore 2 cm.	m <sup>2</sup>	3,29			
PR.A21.A20.060	Lastre piane in pietra, levigate e/o lucidate sul piano in vista, lati rettificati, della larghezza fino a 40 cm e della lunghezza fino a 180 cm, in marmo bianco di Carrara scelta C, spessore 3 cm.	m <sup>2</sup>	10,56			
PR.A21.A20.7200.PA	Lastre piane in pietra, levigate e/o lucidate sul piano in vista, lati rettificati, della larghezza fino a 45 cm e della lunghezza fino a 300 cm, in marmo bianco di Carrara scelta C, spessore 4 cm.	m <sup>2</sup>	2,40			
PR.A21.A30.010	Lavorazioni speciali, per elementi in pietra. Gocciolatoio per lastre di spessore fino a 5 cm.	m	15,00			
PR.A21.A30.030	Lavorazioni speciali, per elementi in pietra. Smussi e rifilatura angoli per lastre di spessore fino a 5 cm.	m	41,60			

## Lista delle Lavorazioni e delle Forniture

Codice	Categorie di Lavoro e Forniture	U.M.	Quantita presunta	Prezzo unitario in cifre	Prezzo unitario in lettere	Importo Totale
PR.A21.A30.090	Lavorazioni speciali, per elementi in pietra. Lucidatura coste per spessori fino a 5 cm.	m	41,60			
PR.A23.B10.020	Controtelaio per finestre, portefinestre e simili, in legno (multistrato di betulla idrofugo)	m	1.252,18			
PR.A23.D50.050	Accessori per avvolgibili. Cassonetto coprirullo in pvc coibentato	m	2,20			
PR.A23.D60.050	Serranda metallica completa di guide, supporti e rulli predisposti per la motorizzazione, zoccoli e serratura del tipo: in alluminio anodizzato a elementi semplici o bombati	m <sup>2</sup>	5,13			
PR.A23.E10.010	Porta interna, tipo standard, tamburata, della larghezza di cm 70-80-90-100, spessore minimo 40 mm. Anta con struttura perimetrale di abete, con battuta impiallacciata o laccata, riempimento interno con struttura alveolare resinosa, completa di controtelaio di legno listellare impiallacciato dello spessore minimo di mm 40 compresi coprifili a incasso, cerniere, serratura e maniglia di ottone, con anta pannelli MDF dello spessore di circa 5 mm impiallacciati con essenze di tipo corrente.					

## Lista delle Lavorazioni e delle Forniture

Codice	Categorie di Lavoro e Forniture	U.M.	Quantità presunta	Prezzo unitario in cifre	Prezzo unitario in lettere	Importo Totale
PR.C26.A10.5650.PA	Fornitura di lavabo rettangolare sospeso di larghezza 65 cm, tipo "Selnova", completo di set di scarico esterno.	cad	17,00			
PR.C26.A10.5700.PA	Fornitura di lavabo rettangolare sospeso dimensioni 120x48 cm, tipo "Smyle", completo di set di scarico esterno.	cad	13,00			
PR.C26.A10.5800.PA	Fornitura di lavabo rettangolare sospeso dimensioni 120x48 cm, tipo "Smyle", completo di set di scarico esterno.	cad	12,00			
PR.C26.A10.5800.PA	Fornitura di vaso monoblocco a cacciata sospeso, tipo "Selnova Pro Duo" completo di sedile in resina	cad	9,00			
PR.C26.A10.5850.PA	Fornitura di vaso monoblocco a cacciata, sospeso bianco tipo "Selnova", completo di comando pneumatico e sedile in resina	cad	16,00			
PR.C26.B10.5900.PA	Fornitura di cassetta di cacciata, completa di batteria, tipo "Selnova Pro"					

## Lista delle Lavorazioni e delle Forniture

Codice	Categorie di Lavoro e Forniture	U.M.	Quantita presunta	Prezzo unitario in cifre	Prezzo unitario in lettere	Importo Totale
PR.C26.D10.5950.PA	Fornitura piatto doccia in ceramica cm. 90x90, completo di sifone e piletta da mm. 90	cad	9,00			
		cad	2,00			
PR.C26.D10.6000.PA	Fornitura piatto doccia in ceramica cm. 170x80, completo di sifone e piletta da mm. 90	cad	15,00			
PR.C29.F10.015.PA	Rubinetteria speciale di ottone cromato, uso disabili e ospedaliero, fornitura e posa di miscelatore termostatico a parete con doccetta, pulsante e regolatore di portata	cad	16,00			
PR.C35.B10.6050.PA	Fornitura di rubinetteria tipo "Ceraplan III"	cad	37,00			



## Lista delle Lavorazioni e delle Forniture

Codice	Categorie di Lavoro e Forniture	U.M.	Quantita presunta	Prezzo unitario in cifre	Prezzo unitario in lettere	Importo Totale
	<b>TOTALE PROGETTAZIONE</b>					
	<b>TOTALE OFFERTO AL NETTO DEGLI ONERI PER L'ATTUAZIONE DEI PIANI DI SICUREZZA (in cifre e in lettere)</b>					
	<b>RIBASSO PERCENTUALE DEL % RISPETTO AL PREZZO COMPLESSIVO POSTO A BASE DI GARA (in cifre e in lettere)</b>					
	<b>IMPORTO DEL RIBASSO RISPETTO AL PREZZO COMPLESSIVO POSTO A BASE DI GARA (in cifre e in lettere)</b>					
95.A10.A05.010	<b>SICUREZZA</b> Quadro elettrico di cantiere Ammortamento giornaliero quadro elettrico da cantiere 12 prese (durata 2 anni)  (zero/)	giorno	365,00	1,30	(uno/30)	474,50
95.A10.A10.010	Recinzione di cantiere, avente altezza minima fuori terra di 2,00 m, costituita da pannelli in acciaio elettrosaldato e zincato, del peso di 20 kg circa, montati su basi di calcestruzzo prefabbricate. Montaggio e smontaggio.  (zero/)	m	120,00	7,13	(sette/13)	855,60



## Lista delle Lavorazioni e delle Forniture

Codice	Categorie di Lavoro e Forniture	U.M.	Quantita presunta	Prezzo unitario in cifre	Prezzo unitario in lettere	Importo Totale
95.A10.A10.015	Recinzione di cantiere, avente altezza minima fuori terra di 2,00 m, costituita da pannelli in acciaio elettrosaldato e zincato, del peso di 20 kg circa, montati su basi di calcestruzzo prefabbricate. Nolo valutato a metro giorno. (i giorni oltre il 500° non daranno più diritto ad alcuna contabilizzazione)	m	59.778,60	0,10	(zero/10)	5.977,86
95.B10.S10.010	Ponteggiature "di facciata", in elementi metallici prefabbricati e/o "giunto-tubo", compreso il montaggio e lo smontaggio finale, i piani di lavoro, idonea segnaletica, impianto di messa a terra, compresi gli eventuali oneri di progettazione, escluso: mantovane, illuminazione notturna e reti di protezione - Montaggio, smontaggio e noleggio per il primo mese di utilizzo.	m <sup>2</sup>	2.935,60	14,28	(quattordici/28)	41.920,37
95.B10.S10.015	Ponteggiature "di facciata", in elementi metallici prefabbricati e/o "giunto-tubo", compreso il montaggio e lo smontaggio finale, i piani di lavoro, idonea segnaletica, impianto di messa a terra, compresi gli eventuali oneri di progettazione, escluso: mantovane, illuminazione notturna e reti di protezione - Noleggio per ogni mese oltre il primo.	m <sup>2</sup>	26.420,40	1,32	(uno/32)	34.874,93
95.B10.S10.030	Ponteggiature mantovana parasassi posta in opera lungo il paramento esterno del ponteggio con inclinazione a 45° e sporgenza di 1.50 m completa di orditura e chiusura ermetica - Montaggio e smontaggio e noleggio primo mese.					

## Lista delle Lavorazioni e delle Forniture

Codice	Categorie di Lavoro e Forniture	U.M.	Quantita presunta	Prezzo unitario in cifre	Prezzo unitario in lettere	Importo Totale
95.B10.S10.040	(zero/) Ponteggiature mantovana parasassi posta in opera lungo il paramento esterno del ponteggio con inclinazione a 45° e sporgenza di 1.50 m completa di orditura e chiusura ermetica - Noleggio per ogni mese successivo al primo.	m	111,04	18,34	(diciotto/34)	2.036,47
95.B10.S10.070	(zero/) Ponteggiature ponteggio per castello di servizio 3,60x1,10 m (due castelli affiancati) misurato in altezza	m	999,36	1,25	(uno/25)	1.249,20
95.B10.S20.030	(zero/) Impalcature per interni, realizzate con cavalletti, trabattelli, strutture tubolari, misurate in proiezione orizzontale, piani di lavoro per altezza da 4,01 a 6,00 metri.	m	7,50	174,59	(centosettantaquattro/59)	1.309,43
95.C10.A10.050	(zero/) Locale igienico chimico. Compreso il montaggio ed il successivo smontaggio, la preparazione della base di appoggio, gli oneri per la periodica pulizia ed i relativi materiali di consumo. Per ogni mese di impiego.	m <sup>2</sup>	95,67	25,13	(venticinque/13)	2.404,19

## Lista delle Lavorazioni e delle Forniture

Codice	Categorie di Lavoro e Forniture	U.M.	Quantita presunta	Prezzo unitario in cifre	Prezzo unitario in lettere	Importo Totale
95.C10.A20.010	(zero/) Locale spogliatoio Locale spogliatoio, costituito da monoblocco in lamiera zincata coibentata, completo di impianto elettrico e idrico, di armadietti e panche, compresi oneri di montaggio e smontaggio, il tutto conforme a quanto previsto nell'allegato XIII del D.lgs. 9/4/2008, n° 81 e s.m.i., delle dimensioni di circa 2,20x4,50x2,40 m circa, valutato per i primi 12 mesi di utilizzo.	cad	40,00	172,50	(centosettantadue/50)	6.900,00
95.G10.A10.010	(zero/) Innaffiamento per l'abbattimento delle polveri Innaffiamento dei manufatti durante le opere di demolizione, valutata a m³ vuoto per pieno della struttura .	cad	4,00	868,02	(ottocento sessantotto/02)	3.472,08
	(zero/)	m³vpp	7.344,00	0,50	(zero/50)	3.672,00
	<b>TOTALE SICUREZZA</b>					<b>105.146,63</b>
ECONOMIE	<b>ECONOMIE</b> ECONOMIE (zero/)	corpo	1,0000	102.146,18	(centoduemilacentoquarantasei/18)	102.146,18

## Lista delle Lavorazioni e delle Forniture

Codice	Categorie di Lavoro e Forniture	U.M.	Quantita presunta	Prezzo unitario in cifre	Prezzo unitario in lettere	Importo Totale
	<b>TOTALE ECONOMIE</b>					<b>102.146,18</b>
	<b>TOTALE GENERALE</b>					



## **DISCIPLINARE DI GARA**

PROCEDURA APERTA PER L’AFFIDAMENTO DELLA PROGETTAZIONE ESECUTIVA E DELL’ESECUZIONE DEI LAVORI DI RIQUALIFICAZIONE DELL’IMPIANTO SPORTIVO NICO SAPIO, VIA DEI REGGIO, 10 A GENOVA PEGLI.

ART. 1) OGGETTO E IMPORTO DELL'APPALTO.

Procedura aperta, così come definita all'art. 3 comma 1 lett. sss) ed ai sensi dell'art. 60 del Decreto Legislativo 50/2016 (di seguito codice), per la progettazione esecutiva e l'esecuzione dei lavori di riqualificazione dell'impianto sportivo Nico Sapio Via dei Reggio, 10 a Genova Pegli.

**CODICE CUP B35H18006050006 (MOGE 15196)**  
**CPV 5 45212200-8 Lavori di costruzione di impianti sportivi.**  
**CODICE CIG 8397126795**  
**NUMERO GARA ANAC 7844780**

Rapporto conclusivo di verifica di NORMATEMPO ITALIA s.r.l. in data 03/08/2020 COMM. 20-2144, Prot. 05/08/2020.0233341.E

Validazione effettuata dal RUP Arch. Ines Marasso come da dichiarazione del 05/08/2020 prot. 07/08/2020.0235082.I.

Il luogo di esecuzione dei lavori è: Impianto sportivo Nico Sapio, Via dei Reggio, 10 a Genova Pegli

L'importo dell'appalto pari a **Euro 4.477.866,50** comprensivo di **Euro 98.500,00** per progettazione esecutiva, **Euro 105.146,63** per oneri per la sicurezza, ed **Euro 102.146,18** per opere in economia entrambi non soggetti a ribasso, il tutto oltre I.V.A..

Costi stimati della manodopera sono pari a **Euro 1.616.401,68** pari al **38,74%** ed inclusi nell'importo di cui sopra.

L'importo di cui sopra è così suddiviso:

Importo per la progettazione esecutiva, pari a	Euro 98.500,00
Lavori a corpo	Euro 1.665.106,29
Lavori a misura	Euro 2.506.967,40
Oneri sicurezza	Euro 105.146,63
Opere in economia	Euro 102.146,18

Gli importi e le lavorazioni di cui si compone l'intervento sono i seguenti:

<b>Categoria prevalente</b>	<b>Importo Euro</b>	<b>incidenza</b>
OG1	2.995.615,09	68,40 %
<b>Categorie scorporabili</b>	<b>Importo Euro</b>	<b>incidenza</b>
OS28	650.437,27	14,85%
OS30	380.582,91	8,69 %
OS32	352.731,23	8,06 %
Totale	4.379.366,50	100,00%

I lavori saranno realizzati parte a corpo, parte a misura.

Ai sensi dell'art. 24 comma 8 del Codice i corrispettivi per i servizi di cui al presente disciplinare sono stati calcolati applicando i parametri di cui al Decreto del Ministero della Giustizia del 17 giugno 2016 e si riferiscono al compenso per le prestazioni fornite; le spese e gli oneri accessori sono stati considerati pari a **23%**.

D.M. 17/06/16 CATEGORIA	L.143/49	VALORE OPERE RICHIESTO
EDILIZIA E.20 Interventi di manutenzione straordinaria, ristrutturazione, riqualificazione, su edifici e manufatti esistenti	I/c	2.200.000
STRUTTURE S.03 Strutture o parti di strutture in cemento armato - Verifiche strutturali relative - Ponteggi, centinature e strutture provvisorie di durata superiore a due anni.	IX/b	900.000
IMPIANTI IA.03 Impianti elettrici in genere, impianti di illuminazione, telefonici, di rivelazione incendi, fotovoltaici, a corredo di edifici e costruzioni di importanza corrente - singole apparecchiature per laboratori e impianti pilota di tipo semplice	III/c	400.000
IMPIANTI IA.01 Impianti per l'approvvigionamento, la preparazione e la distribuzione di acqua nell'interno di edifici o per scopi industriali - Impianti sanitari - Impianti di fognatura domestica od industriale ed opere relative al trattamento delle acque di rifiuto - Reti di distribuzione di combustibili liquidi o gassosi - Impianti per la distribuzione dell'aria compressa del vuoto e di gas medicali - Impianti e reti antincendio	III/a	900.000

La procedura verrà espletata in modalità completamente telematica (ai sensi dell'art. 58 del D.lgs 50/2016) mediante la piattaforma telematica di e-procurement istituita dal Comune di Genova e disponibile all'indirizzo web:

<https://appalti.comune.genova.it/PortaleAppalti>

Si invitano i concorrenti a prendere visione del manuale di utilizzo e di presentazione delle offerte telematiche disponibile nella sezione "istruzioni e manuali" della piattaforma telematica

[https://appalti.comune.genova.it/PortaleAppalti/it/ppgare\\_doc\\_istruzioni.wp](https://appalti.comune.genova.it/PortaleAppalti/it/ppgare_doc_istruzioni.wp)

Per l'utilizzo della modalità telematica di presentazione delle offerte è necessario che l'Operatore Economico:

- essere in possesso di una firma digitale valida del soggetto che sottoscrive l'istanza di partecipazione e l'offerta;
- essere in possesso di una casella di posta elettronica certificata (PEC);
- registrarsi alla piattaforma telematica di gara raggiungibile al seguente indirizzo <https://appalti.comune.genova.it/PortaleAppalti> ottenendo così una username e una password di accesso all'area riservata dell'operatore economico;
- una volta ottenute le credenziali di accesso alla piattaforma telematica, accedere all'area riservata e dalla sezione Bandi di gara in corso selezionare la procedura di gara di interesse e selezionare la voce "presenta offerta".

Avvertenze relative all'accesso al portale telematico:

Al fine di caricare in modo ottimale la documentazione sul Portale Appalti deve essere connessa una sola utenza informatica / stazione personal computer e aperto un solo browser di navigazione per volta. Al termine di ogni sessione ricordarsi di effettuare il "logout".

Tutti i file vengono caricati in sessione (una sorta di "memoria temporanea" del server) e non sono salvati in maniera permanente finché non viene premuto il pulsante "Salva documenti".

In caso di raggruppamenti temporanei è necessario sia iscritto al portale almeno il capogruppo, ma è necessario che sia mandatario che mandante/i inseriscano nell'apposito campo il proprio codice fiscale e la propria PEC.

§§§

#### ART. 1 BIS) – CONDIZIONE SOSPENSIVA

Si rende noto ai concorrenti che l'aggiudicazione è subordinata al verificarsi entro il termine massimo di nove mesi dalla pubblicazione del bando di gara, o diverso termine convenuto tra le parti, della seguente condizione:

**- la formale contrazione del mutuo con il quale è finanziato l'intervento per la quota parte pari a Euro 1.400.000,00,**

## **ART. 2) – CONDIZIONI DI PARTECIPAZIONE - Soggetti ammessi alla gara.**

Sono ammessi a presentare offerta tutti i soggetti di cui all'art. 45 del Codice che **dovranno indicare il professionista incaricato delle attività di progettazione esecutiva** tra i soggetti di cui all'art. 46 del Codice.

Ai sensi dell'art. 80 comma 5 del codice è vietata la partecipazione alla gara da parte di soggetti che si trovino in una situazione di controllo, ai sensi dell'art. 2359 del codice civile, o in una qualsiasi relazione, anche di fatto, per i quali si accerti che la situazione di controllo o la relazione comporti che le relative offerte siano imputabili ad un unico centro decisionale.

Tutti i concorrenti devono essere in possesso dei requisiti di carattere generale di cui all'art. 80 del Codice meglio dettagliati nell'apposito MODULO – DGUE scaricabile dal sito di e-procurement.

In caso di esercizio provvisorio del curatore fallimentare ovvero di concordato preventivo con continuità aziendale vale quanto disposto all'art. 110 commi 3,4,5 e 6 del Codice.

Ai sensi dell'art. 48 comma 7 del codice è fatto divieto ai concorrenti di partecipare alla gara in più di un raggruppamento temporaneo o consorzio ordinario di concorrenti, ovvero di partecipare alla gara anche in forma individuale qualora abbia partecipato alla gara medesima in raggruppamento o consorzio ordinario di concorrenti.

## **ISTRUZIONI IN CASO DI PARTECIPAZIONE IN RAGGRUPPAMENTO TEMPORANEO DI CONCORRENTI E CONSORZIO ORDINARIO DI CONCORRENTI ai sensi dell'art. 48 del Codice.**

Le Imprese concorrenti possono partecipare, ai sensi dell'art. 45, comma 2 lettere d) ed e) del Codice, oltre che singolarmente, in raggruppamento temporaneo di imprese oppure in costituendo consorzio ordinario di concorrenti di cui all'art. 2602 del Codice Civile anche in forma di società ai sensi dell'art. 2615 ter del Codice Civile, con l'osservanza della disciplina di cui all'art. 48 del Codice.

Si ribadisce che i requisiti di ordine generale di cui all'art. 80 del codice devono essere posseduti e dichiarati da ciascuna delle Imprese raggruppate/consorziate.

Le Imprese che intendono partecipare alla gara in costituendo raggruppamento temporaneo o costituendo consorzio ordinario di concorrenti dovranno produrre singolarmente le dichiarazioni di cui al MODULO – DGUE sopra citato, nonché congiuntamente scrittura privata secondo l'ISTANZA di PARTECIPAZIONE scaricabile dal sito di e-procurement da cui risulti tale intendimento, con espressa indicazione dell'impresa designata capogruppo e mandataria nonché le quote di partecipazione al raggruppamento, nel rispetto di quanto previsto dall'art. 48 del Codice e dall'art. 92 del D.P.R. n.207/2010 (di seguito Regolamento), con la precisazione che comunque ai sensi dell'art. 83 comma 8 del codice l'impresa mandataria deve possedere i requisiti ed eseguire le prestazioni in misura maggioritaria.

Il Raggruppamento/Consorzio produrrà la cauzione provvisoria intestata, alla mandataria Capogruppo designata e alla/e mandante/i, ossia a tutte le Imprese associate / consorziande.

L'offerta congiunta dovrà essere sottoscritta, pena l'esclusione, da tutte le Imprese che fanno parte del costituendo raggruppamento o del costituendo consorzio ordinario di concorrenti.

## **ISTRUZIONI IN CASO DI PARTECIPAZIONE DI CONSORZI DI CUI ALL'ART. 45 COMMA 2 LETT. B) E C) DEL CODICE.**

Sono ammessi a partecipare alla gara anche i consorzi di cui all'art. 45 comma 2 lett. b) e c) del codice, con la specificazione che il consorzio dovrà indicare, ai sensi dell'art. 48 comma 7 del codice, quali tra le imprese facenti parte del consorzio eseguiranno le prestazioni oggetto del presente appalto; a queste ultime è fatto divieto di partecipare, in qualunque altra forma, alla presente gara.



Ai sensi del comma 7 bis dell'art. 48 del codice è consentito per le ragioni di cui ai commi 17, 18 e 19 del medesimo articolo, o per fatti o atti sopravvenuti, ai soggetti di cui all'art. 45 comma 2 lett. b) e c), designare ai fini dell'esecuzione dei lavori, un'impresa consorziata diversa da quella indicata in sede di gara, a condizione che la modifica soggettiva non sia finalizzata a eludere in tale sede la mancanza di un requisito in capo all'impresa consorziata.

Sia il Consorzio che la/e Consorziate/e indicata/e quale esecutrice/i della prestazione in caso di aggiudicazione, dovranno produrre singolarmente le attestazioni e le dichiarazioni di cui al MODULO – DGUE scaricabile dal sito di e-procurement.

Tali consorzi sono invitati ad allegare copia dello statuto.

Trova altresì applicazione quanto prescritto dall'art. 47 del codice e art. 94 del Regolamento.

In particolare si rammenta che i consorzi stabili, ai fini della qualificazione, possono utilizzare sia i requisiti di qualificazione maturati in proprio, sia quelli posseduti dalle singole imprese consorziate designate per l'esecuzione delle prestazioni, sia, mediante avvalimento, quelli delle singole imprese consorziate non designate per l'esecuzione del contratto, ai sensi dell'art. 47 comma 2 del codice.

### **ISTRUZIONI in CASO di CESSIONE d'AZIENDA o di RAMO d'AZIENDA, TRASFORMAZIONE, INCORPORAZIONE o FUSIONE e/o SCISSIONE.**

Nel caso in cui la Società concorrente vanti la propria capacità economica e finanziaria, tecnica e professionale e la stessa derivi da una cessione o affitto d'azienda, o di ramo d'azienda, trasformazione, incorporazione o fusione e/o scissione, e comunque nel caso in cui tali atti siano stati effettuati nell'anno antecedente la pubblicazione del bando di gara, il concorrente è invitato ad includere tra i documenti richiesti per l'ammissione alla gara, copia autentica dell'atto concernente le modificazioni avvenute.

Si rammenta che i soggetti individuati dal comma 3 dell'art. 80 del Codice che hanno operato presso la società cedente, incorporata o le società fuse nell'anno antecedente la pubblicazione del bando ovvero che sono cessati dalla relativa carica in detto periodo, rientrano tra i soggetti che devono essere in possesso dei requisiti generali di cui al comma 1 dell'art. 80 del Codice.

### **ISTRUZIONI IN CASO DI PARTECIPAZIONE CON AVVALIMENTO ai sensi dell'art. 89 del codice.**

I concorrenti, singoli o associati, potranno soddisfare la richiesta relativa al possesso dei requisiti di carattere economico, finanziario, tecnico e professionale di cui all'art. 83 comma 1 lett. b) e c) del Codice e art. 61 del Regolamento, nei casi consentiti, necessari per la partecipazione alla gara, avvalendosi delle capacità di altri soggetti, anche di partecipanti al raggruppamento o consorzio ordinario, a prescindere dalla natura giuridica dei suoi legami con questi ultimi, nel rispetto di tutte le prescrizioni contenute nell'art. 89 del medesimo Codice e fermo restando l'espresso divieto del comma 11 del medesimo articolo. A tal fine i concorrenti dovranno produrre, nell'ambito del modello DGUE le dichiarazioni di cui al predetto art. 89 comma 1 e inserire nella busta contenente la documentazione amministrativa, l'originale o la copia autentica del contratto in virtù del quale l'impresa ausiliaria si obbliga nei confronti del concorrente e della Stazione appaltante a fornire i requisiti e a mettere a disposizione le risorse necessarie per tutta la durata dell'appalto. L'impresa ausiliaria dovrà rendere a sua volta espresse dichiarazioni di cui al citato articolo 89 contenute nel "MODULO AUSILIARIA" allegato al presente disciplinare. In particolare il contratto di avvalimento dovrà essere espresso in forma scritta, e contenere, a pena di nullità, la specificazione dei requisiti forniti e delle risorse messe a disposizione dall'impresa ausiliaria per tutta la durata dell'appalto, nonché dell'onerosità o meno della prestazione. Si precisa che più concorrenti non potranno avvalersi della stessa impresa ausiliaria e che l'impresa ausiliaria e il concorrente avvalente non possono partecipare contemporaneamente alla presente gara. L'ausiliario non può avvalersi a sua volta di altro soggetto. L'impresa ausiliaria sarà soggetta alla dimostrazione del possesso del requisito messo a disposizione dell'impresa avvalente. L'inadempimento alle prescrizioni di cui ai precedenti capoversi comporta l'esclusione dalla gara. Il concorrente e l'impresa ausiliaria sono responsabili in solido delle obbligazioni assunte con la stipula del contratto.

### ART. 3) – REQUISITI DI AMMISSIONE

Ferme restando le modalità di presentazione dell'offerta espressamente previste negli articoli successivi del presente Disciplinare, ai fini dell'ammissione alla gara, le Imprese partecipanti dovranno presentare l'apposita ISTANZA di PARTECIPAZIONE e riprodurre le dichiarazioni di cui al MODULO – DGUE scaricabili dal sito di e-procurement.

Il concorrente attesta il possesso dei requisiti mediante dichiarazione sostitutiva in conformità alle previsioni del D.P.R. 445/2000 e s.m.i.

In ottemperanza al disposto dell'art. 83 comma 9 del Codice si precisa che le carenze di qualsiasi elemento formale della documentazione possono essere sanate attraverso la procedura di soccorso istruttorio. In particolare, in caso di mancanza, incompletezza e di ogni altra irregolarità essenziale degli elementi e delle dichiarazioni, con esclusione di quelle afferenti all'offerta, la stazione appaltante assegna al concorrente un termine, non superiore a dieci giorni, perché siano rese, integrate o regolarizzate le dichiarazioni necessarie, indicandone il contenuto e i soggetti che le devono rendere. In caso di inutile decorso del termine di regolarizzazione, il concorrente è escluso dalla gara. Costituiscono irregolarità essenziali non sanabili le carenze della documentazione che non consentono l'individuazione del contenuto o del soggetto responsabile della stessa.

Ai fini dell'ammissione alla gara, ogni operatore economico dovrà essere in possesso di:

**3.a) - ATTESTAZIONE di QUALIFICAZIONE**, in corso di validità e adeguata per Categoria e Classifica ai valori del presente disciplinare, rilasciata da S.O.A. autorizzata, presentabile in scansione sottoscritta dal Legale Rappresentante, oppure relativa dichiarazione sostitutiva resa a termini di legge.

Si rammenta che il requisito della qualificazione deve sussistere al momento della scadenza per la presentazione delle offerte, permanere per tutta la durata del procedimento di gara e, nel caso in cui l'impresa risulti aggiudicataria, persistere per tutta la durata dell'appalto.

Nel caso di **verifica triennale** qualora avviata nei termini di cui all'art. 77 del regolamento (D.P.R. n. 207/2010) e non ancora conclusa, si invita ad allegare copia del contratto di verifica stipulato con la SOA competente al fine dell'ammissione dell'impresa alla procedura di gara.

Nel caso di **rinnovo**, la procedura dovrà essere stata avviata nei termini di cui al comma 5 dell'art. 76 del predetto regolamento ossia almeno 90 giorni prima della scadenza della validità dell'attestazione SOA, e, qualora non ancora conclusa, si invita ad allegare copia del contratto di verifica stipulato con SOA autorizzata. Al fine dell'ammissione dell'impresa alla procedura di gara è altresì necessario che siano oggetto del contratto di rinnovo la/le categorie per idonea classifica interessate dalla presente procedura.

In difetto del rispetto dei suddetti termini l'impresa sarà considerata priva di valida attestazione SOA.

#### **CATEGORIE DI LAVORI DI CUI SI COMPONE L'APPALTO:**

Il concorrente dovrà essere qualificato mediante possesso della categoria e classifica infra indicata, nel rispetto dell'art. 105 comma 2 del Codice così come modificato dalla legge n.55/2019, che prescrive tra l'altro quale limite massimo dell'eventuale subappalto, la quota del 40% dell'importo complessivo del contratto.

Il superamento di tale limite in sede di offerta, in assenza di qualificazione idonea a coprire direttamente e per intero l'importo delle categorie richieste secondo le regole del presente disciplinare, comporta l'esclusione.

**Categoria prevalente: OG1 (Edifici civili e industriali) Euro 2.995.615,09 pari al 68,40% classe IVbis (quarta bis)**, in virtù di quanto disposto ai sensi dell'art. 61 comma 2 del D.P.R. n. 207/2010 coperta anche mediante possesso della classe IV.

Qualificazione obbligatoria.

Eseguibile dal concorrente se direttamente qualificato (quale impresa singola o mandataria di costituendo raggruppamento).

E' ammesso l'avvalimento.

Subappaltabile nel rispetto del limite complessivo di cui all'articolo 105 comma 2 del Codice.

## **Categorie scorparabili:**

### **Categoria OS28 (Impianti termici e di condizionamento) Euro 650.437,27 pari al 14,85% classe III (terza).**

Qualificazione obbligatoria.

Eseguibile dal concorrente se direttamente qualificato, (quale impresa singola o mandante di costituendo raggruppamento).

E' ammesso l'avvalimento.

Subappaltabile nel rispetto del limite complessivo di cui all'articolo 105 comma 2 del Codice.

A pena di non ammissione, se l'operatore economico concorrente non possiede qualificazione diretta in detta categoria, la stessa deve necessariamente essere subappaltata per intero al verificarsi di due condizioni: se coperta dalla categoria prevalente e se non viene superato il limite complessivo di cui all'articolo 105 comma 2 del Codice

### **- OS30 (Impianti interni elettrici, telefonici, radiotelefonici e televisivi) Euro 380.582,91 pari al 8,69 % classe II (seconda).**

Categoria a qualificazione obbligatoria appartenente a quelle a contenuto altamente specialistico (S.i.o.s. secondo l'art. 2 del D.M. n. 248/2016) e di incidenza non superiore al 10%.

Eseguibile dal concorrente se direttamente qualificato (quale impresa singola o mandante di costituendo raggruppamento).

Subappaltabile nel rispetto del limite complessivo di cui all'articolo 105 comma 2 del Codice.

A pena di non ammissione, se l'operatore economico concorrente non possiede qualificazione diretta in detta categoria, la stessa deve necessariamente essere subappaltata per intero al verificarsi di due condizioni: se coperta dalla categoria prevalente e se non viene superato il limite complessivo di cui all'articolo 105 comma 2 del Codice.

### **- OS32 (Strutture in legno) Euro 352.731,23 pari al 8,06 % classe II (seconda).**

Categoria a qualificazione obbligatoria appartenente a quelle a contenuto altamente specialistico (S.i.o.s. secondo l'art. 2 del D.M. n. 248/2016) e di incidenza non superiore al 10%.

Eseguibile dal concorrente se direttamente qualificato (quale impresa singola o mandante di costituendo raggruppamento).

Subappaltabile nel rispetto del limite complessivo di cui all'articolo 105 comma 2 del Codice.

A pena di non ammissione, se l'operatore economico concorrente non possiede qualificazione diretta in detta categoria, la stessa deve necessariamente essere subappaltata per intero al verificarsi di due condizioni: se coperta dalla categoria prevalente e se non viene superato il limite complessivo di cui all'articolo 105 comma 2 del Codice.

## **REQUISITI RICHIESTI PER LA PROGETTAZIONE ESECUTIVA**

L'operatore economico dovrà indicare il nominativo dei progettisti, singoli o associati, abilitati a svolgere la progettazione esecutiva architettonica, strutturale e impiantistica.

Sarà possibile eseguire l'incarico di progettazione, altresì nel caso in cui si sia in possesso di attestazione SOA per progettazione e costruzione in corso di validità, indicando comunque il/i soggetto/i che all'interno dello staff redigerà/anno la progettazione esecutiva in possesso dei suddetti titoli professionali.

I progettisti dovranno essere in possesso dei seguenti ulteriori requisiti:

- **un elenco di servizi di ingegneria e di architettura espletati negli ultimi dieci anni** antecedenti la data di pubblicazione del bando e relativi ai lavori di ognuna delle classi e categorie indicate nella successiva tabella e il cui importo minimo complessivo, per ogni classe e categoria, è almeno pari a quanto parimenti indicato nella sottostante tabella. In caso di RTP orizzontale il presente requisito dovrà essere posseduto cumulativamente dai

raggruppandi, con quota maggioritaria della mandataria, in caso di RTP verticale ciascun componente deve possedere il requisito in relazione alle prestazioni che intende eseguire, fermo restando che la mandataria deve possedere il requisito relativo alla prestazione principale

D.M. 17/06/16 CATEGORIA	L.143/49	VALORE OPERE RICHIESTO
EDILIZIA E.20 Interventi di manutenzione straordinaria, ristrutturazione, riqualificazione, su edifici e manufatti esistenti	I/c	2.200.000
STRUTTURE S.03 Strutture o parti di strutture in cemento armato - Verifiche strutturali relative - Ponteggi, centinature e strutture provvisorie di durata superiore a due anni.	IX/b	900.000
IMPIANTI IA.03 Impianti elettrici in genere, impianti di illuminazione, telefonici, di rivelazione incendi, fotovoltaici, a corredo di edifici e costruzioni di importanza corrente - singole apparecchiature per laboratori e impianti pilota di tipo semplice	III/c	400.000
IMPIANTI IA.01 Impianti per l'approvvigionamento, la preparazione e la distribuzione di acqua nell'interno di edifici o per scopi industriali - Impianti sanitari - Impianti di fognatura domestica od industriale ed opere relative al trattamento delle acque di rifiuto - Reti di distribuzione di combustibili liquidi o gassosi - Impianti per la distribuzione dell'aria compressa del vuoto e di gas medicali - Impianti e reti antincendio	III/a	900.000

Tale/i soggetto/i, nominativamente indicati già in sede di offerta, dovrà/anno comunque rendere individualmente le dichiarazioni di cui al modello DGUE, nelle parti pertinenti.

ULTERIORE documentazione:

**3.b) "PASSOE"** di cui all'art. 2, comma 3.2, Deliberazione n. 111 del 20 dicembre 2012 dell'Autorità e successivo aggiornamento avvenuto con Deliberazione n. 157 del 17 febbraio 2016.

Si evidenzia che la documentazione comprovante il possesso dei requisiti di carattere generale, tecnico organizzativo e economico finanziario per la partecipazione a gara è acquisita, fino all'entrata in vigore del decreto di cui all'art. 81 comma 2 del Codice, presso la Banca dati nazionale dei contratti pubblici, e che la stazione appaltante verificherà il possesso dei requisiti sopra indicati attraverso il sistema AVCPASS, reso disponibile da AVCP con la suddetta delibera attuativa. Conseguentemente tutti i soggetti interessati a partecipare alla presente procedura devono obbligatoriamente registrarsi al sistema AVCPASS accedendo all'apposito link sul portale dell'Autorità secondo le istruzioni ivi contenute, nonché acquisire il "PASSOE" di cui sopra.

NOTA BENE In caso di R.T.I. o di consorzio (costituendi o già costituiti) il PASSOE deve essere unico ossia riportante l'indicazione di tutte le imprese, mandataria e mandante/i costituenti il raggruppamento; in caso di Consorzio di cooperative e di Consorzi stabili deve riportare tutte le imprese per le quali il Consorzio concorre.

§§§

#### **ART. 4 -PRESA VISIONE DELLA DOCUMENTAZIONE FOTOGRAFICA / VIDEO DEI LUOGHI**

Per partecipare alla gara, i concorrenti dovranno autocertificare di aver preso visione della documentazione fotografica o video dei luoghi caricata sul portale afferente all'appalto, senza poter eccepire alcuna eccezione in merito allo stato dei luoghi.

§§§

## **ART. 5) – MODALITÀ DI AGGIUDICAZIONE**

L'appalto sarà aggiudicato, ai sensi dell'art. 95 comma 4 lett. a) e 97 comma 8 del Codice, secondo il criterio del minor prezzo, inferiore a quello posto a base di gara, determinato mediante l'esclusione automatica delle offerte che presentano una percentuale di ribasso pari o superiore alla soglia di anomalia individuata ai sensi dell'art. 97, commi 2 e seguenti del Codice, tramite applicazione di uno dei metodi di calcolo in base al numero delle offerte ammesse.

Qualora il numero delle offerte ammesse sia inferiore a cinque, ai sensi del comma 8 dell'art. 97 del Codice, non si procederà all'esclusione automatica e verrà effettuata la verifica di anomalia della migliore offerta fino alla concorrenza della soglia determinata ai sensi dell'art. 97 comma 2 del Codice.

Ai sensi del comma 3-bis dell'art. 97 qualora il numero delle offerte ammesse sia inferiore a cinque, non si procederà alla determinazione della soglia di anomalia, ma ai sensi dell'art. 97 comma 6 ultimo periodo del Codice la Stazione appaltante potrà discrezionalmente valutare la congruità di un'offerta che appaia anormalmente bassa, sulla base di elementi specifici. In tali casi non si potrà procedere all'esclusione dell'offerente senza una previa convocazione dello stesso a conclusione del contraddittorio.

**L'offerta sarà a prezzi unitari, il concorrente dovrà compilare in ogni parte la Lista delle lavorazioni e forniture, nonché il modulo offerta** indicando l'importo risultante dalla sommatoria dei prezzi unitari offerti al netto sia degli oneri per la sicurezza sia delle opere in economia, il tutto oltre I.V.A., e il conseguente ribasso percentuale. Sia il modulo offerta che la lista delle lavorazioni sono disponibili telematicamente, entrambi caricati sul portale.

Il prezzo complessivo e il ribasso sono indicati in cifre ed in lettere. In caso di discordanza prevale il ribasso percentuale indicato in lettere. Nel caso di discordanza dei prezzi unitari offerti prevale il prezzo indicato in lettere.

In particolare l'offerta potrà essere espressa fino alla **terza cifra decimale**.

Si rammenta inoltre, trattandosi di elemento dell'offerta, l'obbligo del concorrente di inserire nel modulo offerta l'ammontare dei **costi interni aziendali per la sicurezza del lavoro e del costo della manodopera ex art. 95**, comma 10 del Codice, pena l'inammissibilità dell'offerta stessa.

L'offerta dovrà avere la validità di 180 giorni dalla data di scadenza del termine della sua presentazione.

Con il solo fatto della presentazione dell'offerta s'intendono accettati da parte dei concorrenti tutti gli oneri, atti e condizioni degli atti di gara.

Non saranno ritenute ammissibili le offerte economiche:

- che relativamente all'elemento economico presentano una percentuale di ribasso pari a zero;
- contenenti riserve o condizioni.

§§§

## **ART. 6) – PROCEDURA DI GARA.**

Nel giorno fissato per la prima seduta pubblica il R.U.P., sulla base della documentazione contenuta nei plichi telematici presentati, procederà alla verifica della correttezza formale della stessa.

Saranno ammessi a presentare eventuali osservazioni i soggetti muniti di idoneo documento comprovante la legittimazione ad agire in nome e per conto delle società partecipanti alla gara (legali rappresentanti, procuratori, delegati).

Saranno esclusi dalla gara i concorrenti in caso di irregolarità essenziali non sanabili consistenti in carenze della documentazione che non consentono l'individuazione del contenuto o del soggetto responsabile della stessa.

Non sono inoltre sanabili, e comportano l'esclusione, le irregolarità afferenti l'offerta.

Sempre in seduta pubblica si procederà all'apertura delle buste telematiche contenenti le offerte economiche e all'individuazione della graduatoria finale.

**L'eventuale verifica di congruità**, ove ne ricorrano i presupposti di legge, verrà effettuata in ossequio a quanto disposto dall'art. 97 comma 5 del Codice. Qualora le giustificazioni presentate non fossero esaustive, prima di procedere all'esclusione dell'offerente, si provvederà a convocarlo per iscritto con un preavviso minimo di cinque giorni lavorativi per un contraddittorio, indicando puntualmente di fornire le giustificazioni e precisazioni ritenute necessarie. In tale sede il concorrente dovrà produrre adeguata relazione con gli allegati necessari che, per ciascuno dei punti contestati, fornisca le giustificazioni ed i chiarimenti richiesti, e comunque ogni elemento utile per la dimostrazione della congruità dell'offerta, a tal fine il concorrente potrà avvalersi durante il contraddittorio della presenza di uno o più consulenti di parte esperti in materia.

Gli esiti della verifica di congruità saranno comunicati in seduta pubblica.

Tutte le sedute pubbliche verranno rese note ai concorrenti mediante comunicazione inviata per posta elettronica certificate tramite il portale di e-procurement.

## §§§

### **ART. 7) – MODALITÀ DI PRESENTAZIONE**

La gara in oggetto verrà espletata in modalità completamente telematica, attraverso la piattaforma di e-procurement denominata d'ora in poi "Piattaforma" disponibile al seguente indirizzo web:

<https://appalti.comune.genova.it/PortaleAppalti>

Per l'ammissione alla gara il plico elettronico dovrà pervenire mediante l'utilizzo della Piattaforma entro il termine perentorio indicato nel bando di gara.

Non saranno ammesse offerte presentate in modalità cartacea o via PEC.

I concorrenti per presentare le offerte dovranno registrarsi sulla Piattaforma, ottenendo così le credenziali di accesso, e inviare tutta la documentazione telematica indicata, firmata digitalmente ove richiesto.

Ad avvenuta scadenza del sopradDETTO termine non sarà riconosciuta valida alcuna offerta, anche se sostitutiva o aggiuntiva a quella precedente.

Qualora le dichiarazioni e/o attestazioni e/o offerta, richieste in capo al legale rappresentante, siano sottoscritte da un soggetto diverso dallo stesso e quindi da un procuratore (generale o speciale) il concorrente dovrà produrre copia della procura (generale o speciale).

Nessun rimborso è dovuto per la partecipazione all'appalto, anche nel caso in cui non si dovesse procedere all'aggiudicazione.

La Piattaforma telematica prevede il caricamento delle seguenti buste/plichi telematici:

a) busta telematica A - Contenente DOCUMENTAZIONE AMMINISTRATIVA

b) busta telematica B - Contenente OFFERTA ECONOMICA

Per ciascun singolo file da inviare e di cui è composta l'offerta, ciascun Operatore Economico ha a disposizione una capacità pari alla dimensione massima di 15 MB per il singolo file e di 100 MB per ciascuna Busta telematica.

### **BUSTA telematica n. 1: DOCUMENTAZIONE AMMINISTRATIVA**

Nella prima busta telematica dovranno essere inseriti, a pena di esclusione, fatto salvo quanto disposto dall'art. 83 comma 9 del Codice, i seguenti documenti:

- Istanza di partecipazione
- il modello DGUE;
- se necessarie adeguate certificazioni di cui all'art. 93 comma 7 del Codice o dichiarazione sostitutiva;
- eventuale copia della procura (generale o speciale)
- "PASSOE" di cui all'art. 2, comma 3.2, delibera n. 111 del 20 dicembre 2012 dell'Autorità
- tabella progettisti

Saranno inoltre inseriti in tale prima busta:

- dichiarazione di possesso di attestazione SOA in corso di validità o copia della stessa;
- **dichiarazione di avvenuta presa visione della documentazione fotografica dei luoghi**

Tutti documenti dovranno essere caricati sul portale e sottoscritti digitalmente qualora richiesto.

#### **BUSTA telematica n. 2: OFFERTA ECONOMICA**

In tale seconda busta telematica dovrà essere inserita, a pena di esclusione, l'offerta secondo il modulo caricato sul portale e la lista delle lavorazioni e forniture debitamente compilata, parimenti caricata sul portale.

Entrambe dovranno essere debitamente sottoscritte digitalmente dal rappresentante dell'Impresa partecipante oppure, in caso di costituendo R.T.I. o Consorzio ordinario di concorrenti, da tutti i rappresentanti, muniti degli idonei poteri, delle Imprese che intendono raggrupparsi o consorziarsi, pena l'esclusione.

Ai fini dell'assolvimento dell'apposizione del bollo il concorrente dovrà inserire nella busta telematica C - Contenente OFFERTA ECONOMICA scansione del modello F24 attestante il pagamento oppure scansione del modulo offerta con l'apposizione della marca da bollo debitamente annullata.

§§§

#### **ART. 8) – VERIFICA DEL POSSESSO DEI REQUISITI**

Nei confronti del concorrente primo in graduatoria, la Stazione Appaltante procederà alla verifica del possesso dei requisiti di carattere generale, e del possesso della SOA. Tale verifica avverrà attraverso l'utilizzo del sistema AVCpass, reso disponibile dall'Autorità di vigilanza sui contratti pubblici di lavori, servizi e forniture (nel prosieguo, Autorità) con la delibera attuativa n. 111 del 20 dicembre 2012 e s.m.i. .

Pertanto, tutti i soggetti interessati a partecipare alla procedura devono, obbligatoriamente, registrarsi al sistema AVCpass.

In caso di presentazione di falsa dichiarazione o falsa documentazione, la Stazione Appaltante ne dà segnalazione all'ANAC per i provvedimenti di competenza.

§§§

#### **ART. 9) – AGGIUDICAZIONE**

Il risultato definitivo della gara sarà formalizzato con successivo provvedimento di aggiudicazione, subordinato all'esito positivo delle verifiche e controlli di cui al precedente articolo.

L'Impresa aggiudicataria (singola o raggruppata - sia mandante che mandataria), ha l'obbligo di produrre la documentazione necessaria per procedere alla stipulazione del contratto.

**Si rende inoltre noto che all'interno dell'appalto sono previste c.d. attività sensibili ai sensi dell'art. 1 comma 53 della Legge n. 190/2012. Secondo quanto previsto dall'art. 1 comma 52 della predetta Legge n. 190/2012, l'Impresa che procederà all'esecuzione delle predette attività dovrà, al fine di addivenire all'aggiudicazione definitiva e conseguente stipula del contratto oppure del relativo svolgimento, dimostrare di essere inserita presso la WHITE LIST della Prefettura competente, lo stesso dicasi nel caso in cui le predette attività vengano svolte da un subappaltatore.**

Si rammenta inoltre che il presente appalto soggiace alla convenzione sottoscritta tra la Prefettura, il Comune di Genova e le Società aderenti, e che pertanto per l'aggiudicatario si procederà ad apposita richiesta per informativa antimafia.

§§§

#### **ART. 10) – INFORMATIVA PER IL TRATTAMENTO DATI PERSONALI**

Ai sensi e per gli effetti di quanto disposto dal Regolamento U.E. N. 679/2016, si avvisa che i dati raccolti nel corso della procedura di espletamento della gara e di stipulazione del contratto saranno trattati ai soli fini previsti dalla normativa di settore, dalla normativa in materia di semplificazione amministrativa ovvero in caso di richiesta di accesso agli atti o di ricorso all'autorità giudiziaria.

§§§

#### **ART. 11) – ALTRE INFORMAZIONI**

La Civica Amministrazione si riserva la facoltà di non procedere all'aggiudicazione qualora, ai sensi dell'art. 95 comma 12 del Codice, nessuna offerta risulti conveniente o idonea in relazione all'oggetto del contratto, senza che in tal caso i concorrenti stessi ammessi all'apertura dell'offerta economica possano avanzare richieste di indennizzo o risarcimento.

La Civica Amministrazione si riserva altresì di procedere allo scorrimento della graduatoria in ogni caso in cui si renda necessario.

Tutte le comunicazioni e gli scambi d'informazioni tra il Comune e i concorrenti avverranno nel rispetto dell'art. 76 del Codice. Il presente affidamento soggiace alla convenzione per la Stazione Unica Appaltante sottoscritta tra gli altri dal Comune di Genova e dalla Prefettura di Genova in data 22 ottobre 2018 (convenzione S.U.A.) dei cui contenuti e regole i concorrenti, con la partecipazione alla presente procedura di gara, si rendono edotti ed espressamente si obbligano, per quanto di pertinenza, con particolare riferimento all'innalzamento dei livelli di legalità, e che dovrà essere sottoscritta per accettazione, unitamente al documento denominato "CLAUSOLE DI INTEGRITA' DEL COMUNE DI GENOVA", entrambi appositamente caricati sul Portale.

§§§

#### **ART. 12) – CHIARIMENTI**

Le informazioni inerenti il presente appalto, potranno essere richieste alla Stazione Unica Appaltante del Comune mediante richiesta inoltrata tramite il portale.

I chiarimenti resi dalla Stazione Appaltante, nonché le risposte ai quesiti di particolare interesse per tutti i partecipanti verranno pubblicate sul portale, fino a sei giorni antecedenti la scadenza del bando, purché pervengano in tempo utile e comunque entro gli otto giorni antecedente la data di scadenza del termine di presentazione dell'offerta. Sul portale verranno altresì comunicate le date delle sedute pubbliche, successive alla prima.

Sarà in ogni caso cura dei concorrenti accedere periodicamente al sito, per verificare eventuali aggiornamenti, senza poter eccepire alcunché in caso di mancata consultazione.

§§§

#### **ART. 13) - DEFINIZIONE DELLE CONTROVERSIE**

Tutte le controversie derivanti dal contratto sono deferite alla competenza dell'Autorità giudiziaria del Foro di Genova, rimanendo esclusa la competenza arbitrale.





## Regione Liguria – Giunta Regionale

Atto N° 704-2020 - Seduta N° 3631 - del 05/08/2020 - Numero d'Ordine 117

NP/2020/1376089

Oggetto L.r. 01/2016 art. 10, Fondo strategico regionale. Riqualificazione impianto sportivo "Nico Sapio" – via Reggio 10 – Comune di Genova (GE) (CUP: B35H18006050006). euro 4.000.000,00 - Anno 2020.

Struttura Proponente Settore Sport e tempo libero

Tipo Atto Deliberazione

---

### Certificazione delle risultanze dell'esame dell'Atto

Presidente GIOVANNI TOTI - Presidente, partecipanti alla seduta:

Componenti della Giunta		Presenti	Assenti
Giovanni Toti	Presidente della Giunta Regionale	X	
Sonia VIALE	Vicepresidente della Giunta Regionale	X	
Andrea BENVEDUTI	Assessore	X	
Giovanni BERRINO	Assessore	X	
Ilaria CAVO	Assessore	X	
Giacomo Raul GIAMPEDRONE	Assessore	X	
Stefano MAI	Assessore	X	
Marco SCAJOLA	Assessore	X	
		8	0

Relatore alla Giunta CAVO Ilaria

Con l'assistenza del Dirigente Generale Gabriella Laiolo in sostituzione del Segretario Generale Pietro Paolo Giampellegrini e del Segretario di Giunta Roberta Rossi

**La Giunta Regionale**

All'unanimità ha approvato il provvedimento

---

Atto rientrante nei provvedimenti di cui alla lett. A punto 1 sub n)

**Elementi di corredo all'Atto:**

- REGISTRAZIONI CONTABILI
  
  
  - DOCUMENTI trattenuti agli Atti dalla Struttura Proponente
-

## La Giunta Regionale

### VISTI:

- la legge regionale 16 febbraio 2016, n. 1 e ss.mm.ii. (Legge sulla crescita) che, all'art. 10, ha previsto la costituzione di un Fondo Strategico Regionale, finalizzato al conseguimento degli obiettivi individuati dall'art. 2 della medesima legge regionale, tramite interventi di supporto finanziario a favore di imprese e di investimenti infrastrutturali;
- la legge regionale 27 dicembre 2016, n. 33 e ss.mm.ii. (Disposizioni collegate alla Legge di Stabilità per l'anno 2017) ed, in particolare, l'art. 31 comma 11;
- la legge regionale 27 dicembre 2016, n. 34 (Legge di Stabilità della Regione Liguria per l'anno finanziario 2017) ed, in particolare, l'art. 4 che, al comma 1, ha istituito il Fondo strategico regionale e, al comma 3, ne ha disciplinato il funzionamento, prevedendo altresì al comma 16 la costituzione di un Comitato di indirizzo del Fondo;
- la deliberazione della Giunta regionale n. 75 del 8 febbraio 2017 (Costituzione del Comitato d'indirizzo tecnico del Fondo Strategico regionale ai sensi dell'art. 4 della legge regionale n. 34/2016 (Legge di stabilità della Regione Liguria per l'anno finanziario 2017), con la quale è stato costituito il Comitato di indirizzo tecnico del Fondo Strategico regionale;
- la deliberazione n. 581 del 25/07/2018, con la quale, nel prendere atto delle decisioni assunte nella seduta del suddetto Comitato di indirizzo del 28 giugno 2018, la Giunta Regionale ha stabilito lo stanziamento, a valere sul Fondo strategico 2018, di 6.700.000,00 euro - cui si aggiunge il cofinanziamento da parte del Comune di Genova, pari complessivamente a 3.300.000,00 euro – sugli interventi:
  - realizzazione del Centro Polisportivo di Miltedo attraverso il recupero della struttura della ex piscina “Nico Sapiro” e della zona circostante per un investimento di 4.000.000,00 di euro a valere sul Fondo oltre la quota di 800.000,00 euro quale cofinanziamento da parte del Comune;
  - recupero del Porticciolo di Nervi attraverso la riqualificazione dell'area oggi occupata dalla piscina, opere sul molo esterno e dragaggio, per 2.700.000,00 euro oltre la quota di 2.500.000,00 euro quale cofinanziamento da parte del Comune;
- la deliberazione n. 236 del 29 marzo 2019, con la quale, nel prendere atto delle decisioni assunte nella seduta del suddetto Comitato di indirizzo del 18 marzo 2019, la Giunta Regionale ha, fra l'altro, sulla base di quanto comunicato dal Comune di Genova, ritenuto opportuno aggiornare la programmazione delle risorse assegnate riprogrammando gli interventi di riqualificazione dell'impianto sportivo “Nico Sapiro” – via Reggio 10, per l'annualità 2020;
- la delibera di Giunta Comunale n. 156 del 16/07/2020 di approvazione del progetto definitivo dell'intervento di riqualificazione dell'impianto sportivo Nico Sapiro – via Reggio 10 – Genova;

### PREMESSO che:

- con nota prot. n. 152.606 del 25/05/2018 il Comune di Genova (GE) ha inviato specifiche schede inerenti l'intervento in oggetto;
- con nota prot. n. 332.240 del 28/09/2018 il Comune di Genova (GE) ha confermato la priorità dell'intervento in argomento anche alla luce dei gravi avvenimenti legati al crollo del Ponte Morandi aggiornandone il quadro economico;
- con nota PEC prot. n. 220892.U del 24/07/2020 il Comune di Genova (GE) ha comunicato che:
  - è intenzione dell'Amministrazione Comunale di bandire la gara d'appalto entro l'anno in corso e che il contributo regionale è iscritto nel bilancio dell'anno corrente richiedendo pertanto l'impegno delle risorse regionali nell'esercizio 2020;
  - a seguito dell'espletamento delle procedure di gara sarà cura dell'Amministrazione Comunale fornire un crono programma finanziario tendo anche in considerazione le economie derivanti dai ribassi di gara;

CONSIDERATO che, in relazione a quanto contenuto nella predetta documentazione:

- il piano finanziario dell'intervento ammonta a complessivi euro 5.400.000,00 di cui euro 1.400.000,00 a carico del Comune di Genova (GE), ed euro 4.000.000,00 a carico di Regione Liguria a valere sul Fondo Strategico Regionale;
- l'intervento è inserito nel programma triennale 2020-2022, approvato con D.C.C. n. 26 del 21/04/2020;

RITENUTO pertanto che, sulla base di quanto sopra specificato, sussistono i presupposti e le condizioni per:

1. concedere il contributo di euro 4.000.000,00 in favore del Comune di Genova (GE) - c.f.: 00856930102 - per la realizzazione degli interventi di riqualificazione dell'impianto sportivo "Nico Sapio" – via Reggio 10 - Genova;
2. autorizzare la spesa complessiva di euro 4.000.000,00 sulle risorse del capitolo 3722 "Contributi in conto capitale per interventi infrastrutturali per l'impiantistica sportiva a valere sul fondo strategico regionale – L.r. 34/2016, art. 4";
3. impegnare la somma complessiva di euro 4.000.000,00, ai sensi dell'art. 56 del D.Lgs. 118/2011 e ss.mm.ii. a favore del Comune di Genova (GE), c.f. 00856930102, a valere sul capitolo 3722 "Contributi in conto capitale per interventi infrastrutturali per l'impiantistica sportiva a valere sul fondo strategico regionale – L.r. 34/2016, art. 4" del Bilancio di previsione della Regione Liguria per gli anni finanziari 2020/2022, con imputazione all'esercizio 2020 come da cronoprogramma sottoriportato:

4.

Anno	Importo	Scadenza
2020	Euro 4.000.000,00	31/12/2020

5.

6. fissare le seguenti modalità di liquidazione, ai sensi dell'ar. 57 del D.Lgs. 118/2011 e ss.mm.ii., dei finanziamenti concessi:
  - a) il finanziamento è erogato a stato di avanzamento dei lavori, a fronte di formale richiesta da parte del Comune di Genova (GE), come segue:
    - euro 1.600.000,00, quale primo acconto (pari al 40 % del contributo), a presentazione del progetto esecutivo dell'opera e del verbale di inizio dei lavori a seguito delle prescritte procedure in materia di appalti pubblici;
    - euro 1.600.000,00, quale secondo acconto (pari al 40 % del contributo), al raggiungimento dello stato di avanzamento lavori pari al 50% dell'importo totale dei lavori oggetto di appalto, alla consegna di copia degli stati di avanzamento dei lavori e degli atti amministrativi di approvazione degli stessi comprovato da idonea certificazione ai sensi del D.P.R. 445/2000 e ss.mm.ii. debitamente sottoscritta dal R.U.P.;
    - euro 800.000,00, a saldo (pari al rimanente 20 % del contributo), dietro presentazione del certificato di collaudo o del certificato di regolare esecuzione delle opere, completo della rendicontazione finale dell'intervento corredata dal quadro economico a consuntivo, in ottemperanza delle norme vigenti in materia.
  - b) Le economie di spesa (provenienti da ribasso d'asta o fine intervento, prima dell'emanazione del certificato di regolare esecuzione) possono essere utilizzate per l'esecuzione di variazioni al contratto di appalto, in conformità alle disposizioni di cui all'art. 106 del D.Lgs. 50/2016 e s.m.i., previa comunicazione al Settore regionale competente per le valutazioni di pertinenza;
  - c) l'erogazione del primo acconto e del saldo del contributo sono effettuati previa verifica della trasmissione dei dati all'Osservatorio regionale dei contratti pubblici, come stabilito dalla l.r. n. 31/07 e s.m.;
5. di disporre che il Comune di Genova (GE) provveda, se tenuto, alla trasmissione delle informazioni riguardanti gli investimenti realizzati, attraverso il sistema di monitoraggio sullo stato di attuazione delle opere pubbliche, alla Banca Dati delle Opere Pubbliche (BDAP) ai sensi del D.Lgs. 29/12/2011 n. 229, dandone comunicazione al settore Sport e Tempo Libero mediante apposita certificazione sottoscritta dal Sindaco e dal Responsabile finanziario.

- La certificazione dovrà essere inoltrata anche in caso negativo ovvero nel caso di opere non soggette a BDAP o enti non tenuti al monitoraggio;
6. stabilire che si procederà alla revoca del contributo in relazione all'eventuale mancata realizzazione dell'intervento oggetto del contributo;
  7. demandare al dirigente della struttura regionale competente la presa d'atto di eventuali modifiche non sostanziali degli interventi in oggetto;
  8. il Settore Sport e Tempo Libero coadiuvato dal Settore Infrastrutture e Lavori Pubblici della Regione Liguria può effettuare, in qualsiasi fase degli interventi, opportuni sopralluoghi tecnici al fine di constatare lo stato di avanzamento dei lavori e assumere le relative determinazioni;

PRESO ATTO che, ai sensi di quanto previsto dai commi 8 e 9, articolo 31 della L.r.10/2008, il termine entro cui i soggetti beneficiari di investimenti finanziati o cofinanziati con risorse a carico del bilancio regionale debbono procedere alla consegna dei lavori entro trentasei mesi dalla data di assunzione dell'atto di impegno del finanziamento e che il mancato rispetto di tale termine comporta il definanziamento automatico dei progetti interessati.

VISTO l'art. 40 comma 2 bis del D.Lgs. 118/2011 e ss.mm.ii. (come modificato dal comma 937, art. 1 della L. 145/2018);

VISTA la L.r. 33/2019 "Bilancio di previsione della Regione Liguria per gli anni finanziari 2020/2022";

VERIFICATO che le risorse assegnate ai sensi del presente provvedimento devono essere utilizzate per le finalità ivi contenute e che comunque sono conformi alle disposizioni di cui all'art. 3 commi 16-18 della legge 350/2013 in materia di finanziabilità con indebitamento della spesa per investimenti;

SU PROPOSTA dell'Assessore allo Sport, Dott.ssa Ilaria Cavo;

#### DELIBERA

per le ragioni espresse in premessa ed integralmente richiamate, di:

1. concedere un contributo di euro 4.000.000,00 in favore del Comune di Genova (GE) - c.f. 00856930102 – per la realizzazione degli interventi di riqualificazione dell'impianto sportivo "Nico Sapio" – via Reggio 10 - Genova, a fronte di un cofinanziamento da parte dello stesso Comune di Genova (GE) di euro 1.400.000,00 (importo complessivo dei lavori pari ad euro 5.400.000,00);
2. autorizzare la spesa complessiva di euro 4.000.000,00 a valere sulle risorse del capitolo 3722 "Contributi in conto capitale per interventi infrastrutturali per l'impiantistica sportiva a valere sul fondo strategico regionale – L.r. 34/2016, art. 4";
3. impegnare la somma complessiva di euro 4.000.000,00, ai sensi dell'art. 56 del D.Lgs. 118/2011 e ss.mm.ii. a favore del Comune di Genova (GE), c.f. 00856930102, a valere sul capitolo 3722 "Contributi in conto capitale per interventi infrastrutturali per l'impiantistica sportiva a valere sul fondo strategico regionale – L.r. 34/2016, art. 4" del Bilancio di previsione della Regione Liguria per gli anni finanziari 2020/2022, con imputazione all'esercizio 2020 come da cronoprogramma sottoriportato:

Anno	Importo	Scadenza
2020	Euro 4.000.000,00	31/12/2020

4. di fissare le seguenti modalità di liquidazione, ai sensi dell'articolo 57 del D.Lgs. 118/2011 e ss.mm.ii., dei finanziamenti concessi:
  - a) il finanziamento è erogato a stato di avanzamento dei lavori, a fronte di formale richiesta da parte del Comune di Genova (GE), come segue:

- euro 1.600.000,00, quale primo acconto (pari al 40 % del contributo), a presentazione del progetto esecutivo dell'opera e del verbale di inizio dei lavori a seguito delle prescritte procedure in materia di appalti pubblici;
  - euro 1.600.000,00, quale secondo acconto (pari al 40 % del contributo), al raggiungimento dello stato di avanzamento lavori pari al 50% dell'importo totale dei lavori oggetto di appalto, alla consegna di copia degli stati di avanzamento dei lavori e degli atti amministrativi di approvazione degli stessi comprovato da idonea certificazione ai sensi del D.P.R. 445/2000 e ss.mm.ii. debitamente sottoscritta dal R.U.P.;
  - euro 800.000,00, a saldo (pari al rimanente 20 % del contributo), dietro presentazione del certificato di collaudo o del certificato di regolare esecuzione delle opere, completo della rendicontazione finale dell'intervento corredata dal quadro economico a consuntivo, in ottemperanza delle norme vigenti in materia.
- b) Le economie di spesa (provenienti da ribasso d'asta o fine intervento, prima dell'emanazione del certificato di regolare esecuzione) possono essere utilizzate per l'esecuzione di variazioni al contratto di appalto, in conformità alle disposizioni di cui all'art. 106 del D.Lgs. 50/2016 e s.m.i., previa comunicazione al Settore regionale competente per le valutazioni di pertinenza;
- c) l'erogazione del primo acconto e del saldo del contributo sono effettuati previa verifica della trasmissione dei dati all'Osservatorio regionale dei contratti pubblici, come stabilito dalla l.r. n. 31/07 e s.m.;
5. di disporre che il Comune di Genova (GE) provveda, se tenuto, alla trasmissione delle informazioni riguardanti gli investimenti realizzati, attraverso il sistema di monitoraggio sullo stato di attuazione delle opere pubbliche, alla Banca Dati delle Opere Pubbliche (BDAP) ai sensi del D.Lgs. 29/12/2011 n. 229, dandone comunicazione al settore Sport e Tempo Libero mediante apposita certificazione sottoscritta dal Sindaco e dal Responsabile finanziario. La certificazione dovrà essere inoltrata anche in caso negativo ovvero nel caso di opere non soggette a BDAP o enti non tenuti al monitoraggio;
  6. stabilire che si procederà alla revoca del contributo in relazione all'eventuale mancata realizzazione dell'intervento oggetto del contributo;
  7. demandare al dirigente della struttura regionale competente la presa d'atto di eventuali modifiche non sostanziali degli interventi in oggetto;
  8. il Settore Sport e Tempo Libero coadiuvato dal Settore Infrastrutture e Lavori Pubblici della Regione Liguria può effettuare, in qualsiasi fase degli interventi, opportuni sopralluoghi tecnici al fine di constatare lo stato di avanzamento dei lavori e assumere le relative determinazioni.

Avverso il presente provvedimento è possibile proporre ricorso giurisdizionale al TAR entro 60 giorni o, alternativamente, ricorso amministrativo straordinario al Presidente della Repubblica entro 120 giorni dalla notifica, comunicazione o pubblicazione dello stesso.



**Regione Liguria – Giunta Regionale**

**Dipartimento/Direzione Centrale Finanza, Bilancio e Controlli**

**SETTORE BILANCIO e RAGIONERIA - SETTORE**

## **Registrazioni contabili**

**Tipo Atto:** Delibera di Giunta

**Identificativo Atto:** 2020-AC-574

**Data:** 04/08/2020

**Oggetto:** L.r. 01/2016 art. 10, Fondo strategico regionale. Riqualficazione impianto sportivo â€œNico Sapioâ€œ via Reggio 10 Comune di Genova (GE) (CUP: B35H18006050006). euro 4.000.000,00 - Anno 2020.

Si certifica che con atto interno numero **1176** nell'esercizio **2020** in data **04/08/2020** sono state effettuate le seguenti registrazioni:

### **Registrazioni relative a Piani Finanziari**

#### **Spese: Impegni**

<b>Num. Piano Finanziario</b>	<b>Anno</b>	<b>Numero</b>
2020-329	2020	8197

Data di approvazione:

04/08/2020

Bruna ARAMINI

---

**Iter di predisposizione e approvazione del provvedimento**

Identificativo atto 2020-AC-574

Compito	Completato da	In sostituzione di	Data di completamento
Approvazione Amministratore proponente	CAVO Ilaria		04/08/2020 19:09
* Approvazione Direttore generale/Vicedirettore generale (regolarità amministrativa tecnica e contabile)	Quaglia Francesco		04/08/2020 11:36
Approvazione Ragioneria (controllo e registrazione contabile)	ARAMINI Bruna		04/08/2020 10:23
* Approvazione Legittimità	AGUGLIA Daniela	Giovanni DELLA LUNA	04/08/2020 09:36
* Approvazione Dirigente (regolarità amministrativa tecnica e contabile)	Quaglia Francesco		04/08/2020 08:25
* Validazione Responsabile procedimento (Istruttoria)	Quaglia Francesco		04/08/2020 08:25

\* La regolarità amministrativa, tecnica e contabile dell'atto è attestata da ciascun soggetto sopraindicato nell'ambito delle rispettive competenze.

**Trasmissione provvedimento:**

Sito web della Regione Liguria

Firmato digitalmente ai sensi del D.lgs 82V/2005 e s.m. limitatamente ai fini del riconoscimento come atto ufficiale della Regione Liguria, come sostituto del Segretario Generale PIETRO PAOLO GIAMPELLEGRINI

Gabriella LAIOLO